

सिंधी
भाषा-विज्ञान कोश

संपादक
प्रो. लछमण परसराम हर्दवाणी

सिंधी
भाषा-विज्ञान कोश

भाषा-विज्ञान जे पारिभाषिक शब्दावलीअ ऐं भाषाउनि वगेरह जी
जानकारी डींदु सिंधी भाषा जो पहिरियों कोशु

संपादक

प्रो. लछमण परसराम हर्दवाणी

सिंधी भाषा-विज्ञान कोश

- संपादक ऐं प्रकाशक :
 © प्रो. लछमण परसराम हर्दवाणी
 704, विक्टोरिया गार्डन, आगाखान पैलेस समीप,
 नगर रोड, कल्यणी नगर
 पुणे-411006 (महाराष्ट्र)
 ई-मेल : lphardwani@yahoo.com
 ९ 098906 93931
- छापो पहिरियों :
 डिसेंबर 2014
- अखर सजावट/टाइप सेंटिंग :
 श्रीचंद पंजवाणी
 संपादक : 'प्रेम प्रकाश संदेश' पत्रिका, (ग्वालियर)
- कवर कोलाज :
 श्री. विष्णु सिद्धम (अहमदनगर)
 प्रो. हर्दवाणी (पुणे)
- मुद्रक/छपींदडु :
- मुल्हु :
 ₹ 500/-

प्रस्तावना

वाणी, भाषा या ज़बान परमेश्वर पारां मनुष खे मिलियल हिक अद्भुत शक्ती ऐं सौगात आहे. भाषा सिर्फु संवाद (communication), वहिंवार लहवचुड़ जो ई न बल्कि अभिव्यक्तीअ/ इजहार जो माध्यम पिणु आहे. भाषा ज़णु मनुष-समाज जो साहु आहे. भाषा लोक-व्यवहार जो साधनु हूंदी आहे. तथा संस्कृतीअ खे अगिते वधाइण जो ज़रीओ पिणु हूंदी आहे. हकीकत में भाषा सभिनी इन्साननि जे आत्मीयता ऐं पहिंजाइप जो विषय आहे. भाषा जो जीवन सां ऐं जीवन जो भाषा सां अट्टु / अणट्टु नातो हूंदो आहे. अहिडे 'भाषा' नाले अहम साधन जो वैज्ञानिक अध्ययनु / अभ्यासु करण जे मक्सद सां 'भाषा-विज्ञान' या 'भाषाशास्त्र' नाले हिक ज्ञान-शाखा जो जनमु थियो आहे.

मां न सिंधी भाषा जो को विद्वानु आहियां, न भाषाविज्ञानी आहियां ऐं न ई सनदी तइलीमदानु या शिक्षाशास्त्री. मां हिकु साधारण भाषा - प्रेमी आहियां, खास करे भारतीय भाषाउनि जो. इन्हनि में बि सिंधी भाषा जो भक्तु आहियां. देवनागरी लिपीअ खे देवीअ जियां पूर्जोदो आहियां. देवनागरी असांजे वेदनि, संतनि महात्माउनि ऐं संस्कृतीअ जी लिपी हुअण करे देवनागरीअ लाइ अपार आस्था अथमि मन में. अपार शक्तीअ जो भंडारु हूंदइ शब्द खे 'शब्दब्रह्म' पिणु चयो वियो आहे. भाषा ऐं शब्द जो अणट्टु नातो हुअण करे जिंदगीअ में शब्द जी पिणु वडी अहमियत आहे. शब्द मनुष खे जीअण जी, अगिते वधण जी प्रेरणा डींदा रहंदा आहिन. तंहिकरे शब्द ऐं उन सां जुड़ियल अर्थ जी तलाश जिंदगीअ जो हिकु मक्सदु रहियो आहे. शब्दनि जो भंडारु हूंदइ शब्दकोशनि सां नंढे हूंदे खां ई गहिरो सन्धु जुड़िजी वियो अथमि. भाषा - प्रेम जे कारण सिंधीअ में इह भांति - भांति जा कोश तयारु करे छपाए सधियो आहियां. कोश - कार्यु हिक बेहद जटिल, डुखियो, वक्तु ऐं रतु चूसीदडु हूंदे बि अकेले सिरि इन पंथ जो पांधीअडो रहियो आहियां. कोश - कार्य जे आसक्तीअ (addiction) मुंहिंजी सिहत बि डाहे छडी आहे पर इहा आसक्ती या आदत वजे नथी. इन आसक्तीअ ई हीउ नओं ऐं डुखियो कोशु लिखराए वरितो आहे ! सिंधी भाषा जो अभ्यासु कंदइ विद्वाननि ऐं विद्यार्थियुनि लाइ हीउ कोशु मददगारु साबित थियण जी खातिरी अथमि.

॥ सिंधी भाषा निरबत मुंहिंजा शरुमी विचार ऐं मान्यताऊं ॥

(1) नई खोजना अनुसार मां बि इहो मजा थो त आर्य लोक भारतवर्ष जा ई मूल निवासी हुआ. मुंहिंजी इहा बि धारणा आहे त प्राचीनतम सिंधी भाषा संस्कृत ऐं अवेस्ता जहिडियुनि भाषाउनि खे जनमु डिनो हूंदो. यानी सिंधीअ खे संस्कृत भाषा जी जननी मजी सघिजे थो.

(2) मां देवनागरीअ खे सिंधी भाषा जी मूल लिपी मजा थो. विद्वाननि जो रायो आहे त ब्राह्मी लिपीअ मां अनेक भारतीय लिपियुनि जो जनमु थियो आहे. ग्रंथ-लेखन जो आरंभु ' ओम नमः सिद्धम ' शब्दनि सां थियण करे ब्राह्मी लिपीअ खे शुरुअ में 'सिद्धम लिपि' चवंदा हुआ. अगिते हली भूर्जपत्र/भोजपत्र, खजीअ जे वण जे पननि, थुल्हे कपिडे ऐं कागज ते लिखण जो रिवाजु शुरु थियो ऐं लिपीअ जी सूरत बदिलजंदी वेई. लिखण जे संहिंजाइप जे लिहाज खां अखरनि जो रूप बदिलजंदो वियो, तंहिकरे उन्हनि अखरनि खे ' कुटिल अखर ' या 'कुटिल लिपि' नालो डिनो वियो. इहो इन करे जो उन लिपीअ जा अखर डिंगा-फिडा हुआ. भारत में इहा लिपी 9 सदीअ में सभिनी लाइ सुजातल हुई. इन कुटिल लिपीअ जो विकसित रूपु आहे हाणोकी देवनागरी लिपी. अजु जी सूरत धारणु करण खां पहिरी देवनागरीअ में बि चडो परिवर्तनु थीदो आयो आहे. हटवाणिकी लिपी देवनागरीअ जी ई हिक बिगिडियल सूरत आहे, जेका सिंधु में वापारी/दुकानदार ई वापुराईदा हुआ, आम माणहुनि जे लिखण जी इहा लिपी कोन हुई. तंहिकरे हटवाणिकीअ खे सिंधीअ जी मूल लिपी नथो चई सघिजे. (डिसो - 'हटवाणिकी लिपी')

(3) सिंधी भाषा जूं मौजूदह वक्त में ब सूरतूं आहिन - देवनागरी सिंधी ऐं अरबी सिंधी. मां इन्हनि खे ब अलगि भाषाऊं थो समुझां. ठीकु हिंदी ऐं उर्दूअ वांगुरु, जिनि जूं शैलियूं अलगि आहिन/ लिपियूं अलगि आहिन. बीअ तरह चई सघिजे थो त शब्दावलीअ ऐं लिपीअ जे आधार ते इन्हनि खे अलगि भाषाऊं लेखियो वियो आहे. यानी संस्कृत शब्दनि जे घणाईअ वारी देवनागरीअ में लिखी वेंदड़ भाषा हिंदी आहे ऐं अरबी -फारसी शब्दनि जे घणाईअ वारी फारसी लिपीअ में लिखी वेंदड़ भाषा उर्दू आहे. अहिडीअ तरह देवनागरी लिपीअ वारी मूल सिंधी भाषा मां अरबी सिंधीअ जो जनमु थियो आहे, जंहिंजी वर्णमाला ई धारी/पराई भाषा जी आहे. जनमु डीदड़ बिटिशानि जी ईस्ट इंडिया कंपनी हुई, जंहिंजे 'divide and rule' नीतीअ अनुसार अरबी सिंधी लिपीअ जहिडी हथरादू ऐं एबाइती लिपी सन् 1853 में सिंधु जे सिंधी समाज मथां मढे छडी! सिंधीअ जी मूल लिपी बदिलाइण

करे सिंधी भाषा जी सूरत ऐं सीरत ई बदिलजी वेई. जणु 1947 वारे विरहाडे खां डेढ सौ साल पहिरीं ई सिंधी भाषा जो विरहाडो कयो वियो हो.

(4) देवनागरी सिंधी ऐं अरबी सिंधी रेल जे बिनि पटनि जियां आहिन, जिनि जो पाण में मिलणु नामुमकिन आहे. लिप्यंतर या लेखन वगेरह जे सूरत में चाहे बुई हिक बिए सां गडिजनि बि, पर इहो थींदो थोरे वक्त लाइ. दाइमी तौर बुई लिपियूं ऐं भाषाऊं हिक बिए खां परे ई रहंदियूं. बिन्ही में संस्कृतियुनि जो फरकु हुअण करे एकता काइमु थी सघणु हिक अणथियणी गात्हि आहे.

(5) भारत में रहंदइ हिंदू सिंधी समाज जे झूनी पीढीअ जी तइलीम सिंधु ऐं हिंदु में पिणु अरबी सिंधीअ में हासिल थियण करे अरबी लिपीअ डाहुं लाडो हुअणु स्वाभाविक आहे. हकीकत इहा बि आहे त उन्हनि खे पंहिंजी लिपीअ जे सचाईअ जी का जाण कान्हे. मथां वरी अरबी सिंधी लिपीअ मथां 'सिंधी लिपीअ' जो लेबलु लगाए प्रचारु कंदइ अरबी लॉबीअ सिंधी समाज खे मूंझारे में विझी छडियो आहे. सिंधु में रहंदइ सिंधी मुसलमान अरबी लिपीअ जो ई इस्तैमाल कंदा रहंदा. छाकाणि त अरबी-फारसी संदुनि संस्कृतीअ जी लिपी आहे ऐं उर्दू उतां जी राष्ट्रभाषा तथा लिपी आहे. इन करे सिंधु जा लोक देवनागरी लिपी अपनाइण या देवनागरी सिंधीअ में लिखण खां किनारो ई कंदा रहंदा. सिंधु वारी सिंधी भाषा जो विकासु उर्दू-अरबी-फारसी शब्दावलीअ जरीए ई थींदो रहंदो, जा उतां जे माहोल वारी आहे.

(6) भारत जहिडे बहुधर्मी ऐं बहुभाषाई देश में सुख शांतीअ सां रहंदइ सिंधी समाज लाइ राष्ट्रीय लिपी देवनागरी ई जुगाइती, मुनासिब ऐं पंहिंजी सिंधू संस्कृतीअ सां लागापेदारु लिपी आहे. सिंधी भाषा जो विकासु भारत में इन लिपीअ ते ई मदारु रखंदइ आहे. उचार ऐं अर्थ जे लिहाज खां पारिभाषिक शब्दावली देवनागरीअ में ई ठाहे सघणु आसानु आहे. भारतीय या सिंधू संस्कृतीअ जे अध्यात्म शास्त्र, काव्य शास्त्र या बियुनि अनेक शास्त्रनि ऐं विद्याउनि वगेरह में इस्तैमाल थींदइ शब्द ऐं अर्थ, वैदिक साहित्य जा श्लोक वगेरह या आधुनिक युग जा नवां शब्द देवनागरीअ द्वारा ई लिखी ऐं समुझाए सघणु आसानु आहे. अहिंड़ा शब्द अरबीअ में लिखी सघण खां पोइ बि उन्हनि जो सही उचारु करे सघणु पुराणी पीढीअ जे लोकनि लाइ बि कठिन साबित थींदो.

(7) का बि भाषा पंहिंजी मूल लिपीअ जरीए ई वधीक विकासु करे सघंदी आहे. भारत में रहंदइ

सिंधी समाज जी नई टही ब ब लिपियूं सिखण बदिरां हिक ई देवनागरी लिपीअ जरीए सिंधी भाषा में भडु थी संदुसि विकासु करे – कराए सघे थी. भाषाविज्ञानियुनि जो चवणु आहे त मातृभाषा जूं पाडूं पटे बी का धारी भाषा ऐं लिपी अपनाइणु मुनासिब नाहे. पंहिंजीअ मातृभाषा में भाषाई वहिंवारु करण में कंहिं बि किस्म जी घटिताई महसूसु न करणु घुरिजे. सरकार द्वारां मान्यता मिलियल सिंधी भाषा ऐं देवनागरी लिपीअ जो इस्तैमालु न करणु या इस्तैमालु टारणु सामाजिक ऐं भाषाई द्रोह आहे. देवनागरीअ जो, पंहिंजी लिपीअ जो विरोधु करणु नकारात्मक प्रवृत्तीअ जी निशानी आहे. ऐं पंहिंजी प्राचीन, मूल तथा समर्थु लिपी हूंदे बी का धारी लिपी अपनाइणु मानसिक गुलामीअ जी निशानी आहे.

(8) विरहाडे खां पोइ दाणो दाणो थी वियल भारत जे सिंधी समाज में पंहिंजीअ भाषा लाइ प्रेम, पंहिंजाइप, सुजाग्री ऐं सौमान जी भावना घटिजी वेई आहे. सिंधी भाषा जे बुनियादी तइलीम डांहुं कंहिंजो पूरो ध्यानु कोन्हे. भारत जे संविधान में बिन्ही लिपियुनि खे मान्यता मिल्यल आहे पर अरबी लिपीअ जे हिमायतुनि पारां कूटनीतीअ जो सहारो वठी बुनियादी सिंधी तइलीम सरकारी स्कूलनि में लाजिमी तौर अरबी लिपीअ में ई डिनी पेई वजे. यानी देवनागरी लिपीअ खे हटायो वियो आहे. अरबी लिपीअ जा ई हिमायती सरकारी संस्थाउनि जे कुरसियुनि ते बिराजमान आहिन. मर्कजी साहित्य अकादेमी पिणु द्वेष ऐं भेदभाव जी नीती अपनाए गुजिरियल अध सदीअ में सिर्फु अरबी सिंधीअ में लिखियल किताबनि खे ई इनाम इकराम डीं दी आई आहे. इन असंवैधानिक कार्य लाइ कोई बि आवाजु उथारण वारो कोन्हे. सिंधी साहित्यकारु लाचारु, बेबस बणिजी वियो आहे. जिनि जो सिंधी भाषा ऐं साहित्य सां कोई वास्तो कोन्हे, अहिंड़ा शरुस पिणु सरकारी भाषाई ऐं साहित्यिक संस्थाउनि में सभासद बणाया पिया था वजनि जीअं अरबी लॉबीअ जो मक्सदु पूरो थी सघे. सिंधीअ जी प्रिंट मीडिया पिणु अरबी लिपीअ खे वधीक अहमियत डीं दे देवनागरीअ खां किनारो करे छडियो आहे. सिंधीअ जी वाचन-संस्कृती नष्ट थी वेई आहे. सिंधी किताबनि जा दुकान बंद थी विया आहिन. पाठक नदारद आहिन. साहित्यकारनि जी सामाजिक लागापेदारी ऐं जिमेदारी सुती पेई आहे. सिंधीअ जो को घणी साई कोन्हे.

(9) कंहिं भाषा खे नष्टु करे छडण जो सभ खां काराइतो उपाउ आहे, संदुसि लिपी, भाषाई संरचना, सौमान, अभिव्यक्ती/ इजिहार ऐं संस्कृतीअ खे गुमु करे छडणु! इन सचाईअ खां असांजा बुद्धिजीवी ऐं नेता बेखबर आहिन. तैइलीम जे लिहाजु खां पोइते पियल धंधोडी सिंधी समाज खे न

सिंधी भाषा जी चिंता ऐं परवाह आहे ऐं न ई चिन्तनु करण जी फुरसत आहे. नतीजन् घरनि मां सिंधी भाषा निकिरी वजी रही आहे ऐं अंग्रेजी तथा मकानी भाषाऊं घरनि में घिड़ी रहियूं आहिन. आज़ादीअ खां पोइ बांगला देश जे लोकनि पंहिजी मूल लिपीअ जो त्यागु कोन कयो आहे. बंगाली मुसलमान पिणु फ़खुर सां बंगाली लिपी वापुराइन था, जेका उतां जी राष्ट्रीय लिपी पिणु आहे. पर असां सिंधियुनि खे इन ग़ाल्हि जो कोई अहसासु कोन्हे. असीं अजा ताई धारी लिपीअ सां चंबुडिया पिया आहियूं! भाषा जे अहमियत खां अणज़ाणु हूंदु सिंधी समाजु कला जे खेतर में बि कंहिं बुलंदीअ खे छुही न सघियो आहे ऐं न ई बियुनि भाषाउनि सां बराबरी करे सघियो आहे. थोरे में, सिंधी भाषा अगिते वधण बदिरां पोइते वजी रही आहे, जंहिं लाइ सिंधी लोक खुदि जवाबदार आहिन. पंहिजे पेर ते कुहाड़ी हणण वारनि जो, भाषा जे सतह ते आत्महत्या करण वारनि जो अंतु भला बियो कहिडो थीदो ?!

॥ हीउ कोशु छो ? ॥

हीउ ' भाषा-विज्ञान कोश ' आम हिक भाषाई या बहुभाषाई शब्दकोशानि खां निरालो आहे, जंहिंखे भाषा-विज्ञान जे तकनीकी शब्दावलीअ जो कोशु चई सघिजे थो. बीअ तरह चइजे त हीउ शब्दकोशु भाषा-विज्ञान (linguistics) में इस्तैमालु थीदइ पारिभाषिक शब्दनि (technical terminology) जा अर्थ विस्तार सां समुझाईदइ कोशु आहे, जेको संसार जे कहिडीअ बि भाषा जे अभ्यास कंदइ शरूख लाइ ज़रूरी ऐं काराइतो आहे. इन खां सवाइ भाषा-विज्ञान जो अभ्यासु करे सघणु कठिन आहे. हिन शब्दकोश में इस्तैमालु थियल किनि पारिभाषिक शब्दनि लाइ के बिया हममानां/ पर्यायवाची शब्द हूंदे बि मां ही शब्द इस्तैमालु करण जे पक्ष में आहियां, जेके मशहूर भाषा-विज्ञानियुनि पारां पिणु इस्तैमालु कया पिया वजनि. हकीकत में शास्त्रनि या विज्ञान वगेरह जे पुस्तकनि/ ग्रंथनि में वापुराई वेंदइ पारिभाषिक शब्दावली आम वहिंवारी शब्दावलीअ खां निराली ऐं मरूस्स अर्थ वारी हूंदी आहे. अहिडी शब्दावली सूत्रनि में बुधल हूंदी आहे. सूत्र (formula)/ सूत्रनि जी बि हिक विशेष शैली हूंदी आहे, जंहिंजी खासियत हूंदी आहे थोर अखराइप, इखितसारु ऐं हिसाबनि जहिडी गणगोत. कंहिं वीचार या कल्पना जी जेका सूत्रबद्ध रचना कई वेंदी आहे, उन खे चवंदा आहिन परिभाषा (terminology), पारिभाषिक शब्दावली. परिभाषा में हिक हिक शब्द जो अर्थु पूरीअ तरह गणगोते तइ कयलु हूंदो आहे. बीअ तरह चइजे त परिभाषा/ पारिभाषिक शब्दावली मानां उन विषय जा सूत्र या फ़ार्मुला हूदा आहिन, जेके सिखण खां सवाइ समुझी कोन

सधिबा आहिन ऐं न ई उन विषय जो अभ्यासु करे सधिबो आहे.

सिंधी भाषा में भाषा-विज्ञान जो को सुतो ऐं सही या विस्तृत/ वसीउ किताबु ठही न सघण जो मुख्य कारणु इहो ई आहे त सिंधीअ में भाषा-विज्ञान लाइ जरूरी ऐं लाजिमी हूंदइ पारिभाषिक शब्दावली, इस्तिलाह या सूत्र गुणेगोते ठाहिया ई कोन विया आहिन – न देवनागरी सिंधीअ में ऐं न ई अरबी सिंधीअ में! अहिड़ी शब्दावली ठही न सघण जो मुख्य कारणु इहो बि आहे त देवनागरी सिंधी संस्कृत-प्राकृत स्वभाव वारी भाषा आहे ऐं अरबी सिंधी अरबी-फ़ारसी शब्दावलीअ खे वधीक तरजीह डींदइ भाषा आहे. बिन्ही जो पाण में मेलु थी सघणु या हिक समान सतह ते अची समान शब्दावली ठाहिण जहिड़ा भाषाई कार्य करे सघणु मुमकिन नाहे. यानी अरबी सिंधीअ जा विद्वान, भाषाविज्ञानी या तइलीमदान वगेरह भाषा-विज्ञान जो किताबु या कोशु वगेरह रचण लाइ अरबी-फ़ारसी-उर्दू शब्दनि खे ई वधीक तरजीह डींदा. अहिड़ी शब्दावली सिंधु में रहंदइ सिंधी त समुझी सघंदा पर भारत में रहंदइ हिंदू सिंधी (आम तोड़े खास) समुझी कोन सघंदा. इन जे उबतड़ि भारत जे सिंधी विद्वाननि पारां लिखियलु संस्कृत-प्राकृत शब्दावलीअ वारो भाषा-विज्ञान जो किताबु, चाहे अरबी सिंधी लिपीअ में लिखियलु छो न हुजे ऐं उन में के शब्द अरबी-फ़ारसीअ जा बि छो न हुजनि, त बि सिंधु जा लोक समुझी कोन सघंदा! पारिभाषिक शब्दावली तइ करे सघण जे मामले में सिंधी भाषा जी विचित्र हालत बणिजी वेई आहे! सुवाल संस्कृतीअ ऐं देश जे भाषाई माहोल जो पिणु आहे. (मूंइन करे देवनागरी सिंधी ऐं अरबी सिंधीअ खे ब अलगि शैलियुनि वारियूं भाषाऊं मत्रियो आहे.) ध्यानु रहे त कंहिं बि भाषा जो सही ऐं जोगी अभ्यासु संदुसि मूल लिपीअ जे माध्यम द्वारा ई करणु मुनासिब हूंदो आहे. छाकाणि त भाषा ऐं उन भाषा जी लिपी पंहिंजीअ संस्कृतीअ सां, धर्म सां लागुपो रखंदइ हूंदी आहे. भाषा ऐं संदुसि लिपीअ जूं पाडूं/ जडूं संस्कृतीअ में ऊन्हाईअ ताई खुतल हूंदियूं आहिन.

हीउ कोशु तयारु करण जी प्रेरणा मिली अथमि डॉ० भोलाराम तिवारी नाले मशहूर भाषा-विज्ञानीअ जे हिंदीअ में लिखियल ' भाषा विज्ञान कोश ' मां. इन कोश जे तरज ते हीउ कोशु सिंधीअ में ठाहियो अथमि, जंहिंजी सख्तु जरूरत पिणु हुई. प्रविष्टियूं/ दाखिलाऊं पिणु इन ई कोश मां खयूं अथमि, जे देवनागरी सिंधी वर्णमाला अनुसार रखियूं अथमि. भाषा-विज्ञानु पंहिंजे पाण में बेहद विशालु, वसीउ ऐं पेचीदो विषय आहे. इन लिहाज खां हिन कोश जो स्वरूपु काफ़ी महदूद आहे. भाषा-विज्ञान जे पारिभाषिक शब्दावलीअ खे वधीक तरजीह डींदे अनेक विद्वाननि जा राया

डिना अथमि. भाषा-विज्ञान जे बियनि किताबनि ऐं अंतरजाल/ इंटरनेट जी मदद वरिती अथमि. अनेक हंधनि ते अनुवाद ऐं संकलन, संग्रह करण जो कमु बि कयो अथमि. संसार जे हज़ारें भाषाउनि मां सिफ़्हु अहम भाषाउनि ऐं लिपियुनि वगेरह जी थोरे में जानकारी डिनी अथमि. मिसाल पिणु अनेक भाषाउनि जा डिना अथमि, जिनि में बियनि भाषा जा मिसाल अहमियत रखंदइ आहिन. थोरे में, हिन कोश में बियनि भाषा विज्ञानियुनि जो ई वैचारिक योगदानु वधीक आहे ; मूं सिफ़्हु हिक संपादक, अनुवादक ऐं संकलक जी भूमिका निबाहीदे अलिप्त बणिजी पंहिजा राया ऐं वीचार बि पेशि कया आहिन. कोश जे कमियुनि, ऊणायुनि लाइ मां ई जिमेदारु आहियां.

हीउ कोशु तयारु करण लाइ जिनि विद्वाननि जो सहकारु, सलाह ऐं सुझाव मिल्या आहिन, मां उन्हनि सभिनी जो थोराइतो आहियां. खास करे डॉ. आनंद प्रकाश दीक्षित (पुणे), डॉ. देवीप्रसाद खरवंडीकर (अहमदनगर), कोशकार प्रो. अविनाश बिनीवाले (पुणे), मित्रवर्य डॉ. केशव प्रथमवीर (पुणे), श्री. सुदंरदास गोहराणी (कानपुर), श्री. महेंद्र जीअंदाणी (गांधीधाम), श्री. सुदर्शन शर्मा ' रथांग ' (मुंबई), श्री. गोपाल हासाणी (भोपाल) ऐं भाषाविज्ञानी श्री. प्रेम तनवाणी (रायपुर) जो.

हीउ कठिन कोशु सिंधी लिपीअ में सुहिणे ऐं निर्दोष नमूने टाईपसेट करे डीडइ श्रीचंद पंजवाणी (निष्ठावान संपादक : ' प्रेम प्रकाश संदेश ' पत्रिका, ग्वालियर ऐं संस्कृत, हिंदी, सिंधी, ' प्रेम प्रकाश ग्रंथ ' ऐं सतगुरुनि जे वाणीअ समेति पंज वाणियूं डाति में मिल्यल) प्रेम प्रकाश मंडल ऐं सिंधी भाषा तथा सिंधियत जी शेवा कंदइ हिन सबाझे, निहठे, निमाणे विद्वान बिना कंहिं महिनताणे/ उजूरे वठण जे हीउ वडो कोशु न फ़कति टाईप करे डिनो बल्कि प्रूफ पिणु तपासे डिना! भाषाई, साहित्यिक ऐं सामाजिक लागापेदारीअ जो सुहिणो ऐं आदर्शु मिसालु काइम कंदइ निष्काम श्रीचंद पंजवाणी खे प्रणाम! सत्नाम साखी!!

तमाम घणे वक्त खां वठी सिंधी भाषा सां छल ऐं कपट जो वहिंवारु कयो पियो वजे. कडहिं सिंधीअ जा मूल वस्त्र (देवनागरी) लाहराए अरबी वस्त्र पाराया विया त कडहिं सिंधीअ खे अलगि अलगि नालनि सां सडियो वियो. हाणे त सिंधीअ खे नवां निकोरा रोमन वस्त्र पाराइण जी पुरजोरु कोशिश थी रही आहे! पर भारत में ऑक्सिजन/ प्राणवायूअ ते हलंदइ सिंधीअ खे बचाइण वारो कोई कोन्हे ऐं न ई सिंधीअ सां न्याउ करण वारो कोई न्यायशास्त्री या नेता आहे. बुद्धिजीवी

खामोश आहिन. मोबाईल जे मर्ज में मुब्तिला नई पीढ़ी मातृभाषा सिंधीअ खां परे वजी रही आहे. कस्तूरी हरणु डोड़ी रहियो आहे सुगंध जो स्रोत / source गोल्लण लाइ. कोई त हुन खे चवे, “अड़े, तू केडांहुं भटिकी रहियो आहीं? सुगंध त तो वटि ई आहे! तुंहिजे अंदरि आहे! ‘ मोको कहाँ ढूँढे बंदे, मैं तो तेरे पास में। ’ तरक्कीअ जूं सभई चाबियूं / कुंजूं त पंहिजीअ भाषा में ई आहिन. बस खोलण जी देरि आहे!”

कंदो कोई कोशिश खोलण जी?

● लछमण परसराम हर्दवाणी

पुणे-411006

नोट : (1) हिन कोश जे दाखिलाउनि / शब्दनि जो सिलसिलो आधुनिक सिंधी अखरमाला / आईवेटा अनुसार रखियो वियो आहे.

(2) डि० = डिसो

पंहिजी प्राचीन, मूल ऐं समरथु देवनागरी लिपी हूंदे
बी का धारी लिपी अपनाइणु मानसिक गुलामीअ जी निशानी आहे.

अ

अंग्रेजी (English) : इंग्लैंड, अमेरिका, आस्ट्रेलिया, न्यूजीलैंड ऐं उखण आफ्रीका जे किनि भाडनि में वहिंवार में ईदड़ अहम ऐं अंतर्राष्ट्रीय भाषा.

अंत/तु : (1) पछाड़ी, समाप्ती (2) पछाड़ीअ वारो, आखरीन.

अंतःस्फोटात्मक व्यंजन/ चूसिणा व्यंजन (implosive consonants) : ही स्पर्श-व्यंजन आहिन, जिनि जो स्फोटु मुख जे अंदरि थींदो आहे. सिंधी भाषा जा ग, ज, ड, ब अंतःस्फोटात्मक व्यंजन आहिन. इन्हनि जे उचार करण वक्ति हवा बाहिर खां अंदरि वेंदी आहे. (डि०- 'ध्वनियुनि जो वर्गीकरण' में 'के असामान्य व्यंजन')

अंतःस्थ : (1) विच में हूंदडु. स्पर्श व्यंजन ऐं संघर्षी व्यंजननि जे विच वारी ध्वनि या आवाजु. (2) स्वरनि ऐं व्यंजननि जे विच वारी ध्वनी या आवाजु. इन्हनि खे 'अर्धस्वर' पिणु चवंदा आहिन.

अंत्याक्षर बलाघात (terminal stress) : शब्द जे पछाड़ीअ वारे (अंतिम) अखर ते ज़ोरु डियण खे 'अंत्याक्षर बलाघात' चवंदा आहिन.

अंत्याघाती शब्दु (oxytone) : अहिडो शब्दु, जंहिजे पछाड़ीअ वारे अखर (syllable) ते मुख्यु या वधीक ज़ोरु हूंदो आहे. जीअं : सिंधीअ जे ' भिक ' शब्द में ' क ' (क्क) ते वधीक ज़ोरु आहे.

अंदरूनी भाषा (inner speech) : (डि०) 'आंतरिक भाषा'.

अकर्मक : जंहिमें या जंहिजो कर्मु (object) न हुजे. इन जो इस्तैमालु वाक्य, क्रिया या धातूअ वगेरह सां गडु थींदो आहे. जीअं : अकर्मक क्रिया = फैलु लाजिमी (intransitive verb).

अक्षर/अखरु (syllable) : ' अक्षर ' या अखर शब्द जा अनेक अर्थ आहिन. उन्हनि जो जिकिरु करण खां पहिरी इन शब्द जी व्युत्पत्ती डिसणु ज़रूरी आहे. ' अक्षर ' शब्द जी हिक व्युत्पत्ती ' क्षर ' धातूअ मां आहे- 'न क्षरतीति'. ' क्षर ' जो अर्थु आहे ' नष्ट थियणु ', ' खीणु थियणु ' वगेरह. इन सूरत में ' अक्षर ' शब्द जो मतिलबु थींदो ' अनश्वरु '. संस्कृत साहित्य में आयलु ' ब्रह्म ' शब्द पिणु ' अक्षर ' या ' अनश्वर ' जो हममानो शब्दु आहे. अगिते हली अक्षर / अखर जा बिया अर्थ पिणु वजूद में आया. अखर लाइ भाषा या ' वाक्', ' शब्द ', ' सिलेबल् ' शब्दु इस्तैमालु थियणु लगा. ऋग्वेद, मनुस्मृति, गीता वगेरह में ऐं केतिरनि ई सिख्या-ग्रंथनि में ' अखंड्य ' या ' सिलेबल् ' शब्द ' अक्षर ' लाइ इस्तैमालु थियल आहिन. पोइ स्वर ऐं व्यंजन लाइ पिणु अखर शब्दु वापुरायो वियो. भाषा जे संदर्भ में संस्कृत में ' अक्षर ' जो प्रयोगु मथे जाणायल केतिरनि ई अर्थनि में थियो आहे. पर वधीक प्रचलित प्रयोगु ' सिलेबल् ' जे अर्थ में ई आहे. हिते ' अक्षर ' शब्दु syllable जे अर्थ में ई वापुरायो वियो आहे. सार रूप में ' अक्षर ' जा अर्थ ही आहिन :

(1) ' वर्ण ' या ध्वनि-चिहनु. जीअं : अ, क, प, स वगेरह. ' सुंदरदास जा अखर सुहिणा आहिन '. वाक्य में

अखर जो इस्तैमालु इन ई अर्थ में थियो आहे.

(2) ' स्वर ' लाइ पिणु अखर शब्दु वापुरायो वियो आहे. जीअं : अ, आ, इ, उ वगेरह. इन आधार ते मूल स्वर खे ' समान अक्षर ' ऐं संयुक्त अक्षर खे ' संध्यक्षर ' चयो वियो आहे.

(3) अयोगवाह (डि०) लाइ पिणु अक्षर जो इस्तैमालु थियो आहे.

(4) स्वर ऐं व्यंजन जो गडियलु रूपु पिणु अखरु आहे. जीअं : क (क् + अ), प (प् + अ), स (स् + अ) वगेरह. जडुहिं सिंधीअ में क, ख, ग लाइ ' अखर ' शब्दु जो इस्तैमालु कयो वेंदो आहे, तडुहिं ' अखर ' जो मतिलबु इहो ई हूंदो आहे.

(5) अजु कल्ह हिंदी, मराठी या सिंधीअ में भाषा - विज्ञान जे खेत्र में ' अक्षर ' जो इस्तैमालु ' सिलेबल ' (syllable) जे अर्थ में वधीक थी रहियो आहे.

अक्षर / अखर जी परिभाषा : ' अखर ' शब्दु जी हिक सर्वमान्य परिभाषा बुधाए सघणु डाढो कठिन आहे. पोइ बि भाषा-विज्ञान जे किनि विद्वाननि ' अखर ' जी परिभाषा डसण जी कोशिश कई आहे. कंहिं चयो आहे त ' हिक या हिक खां वधीक ध्वनियुनि / आवाजुनि जी उचार जे लिहाजु खां बिना कंहिं रुकावट वारी हिक अहिडी इकाई (Unit) जंहिंजो उचारु हिक ई झटिके सां करे सघिजे, ' अखरु ' आहे '. जीअं : अ (हिक ध्वनी), पा (बु ध्वनियूं), कमु (टे ध्वनियूं) वगेरह. इन्हनि ध्वनि - इकायुनि जो उचारु हिक ई झटिके सां थिए थो. हिक शब्दु में हिकु अखरु बि थी सघे थो - आ (1), ना (2), गाइ (3), राधा (4), शस्त्र (5); ऐं हिक खां वधीक अखर बि थी सघनि था. जीअं : **बु अखर**- आयो (3), सायो (4), शक्ती (5), संस्कृत (8). **टे अखर**- अचणु (4), अत्याचार (7), **चार अखर**- कठिनाई (7), सुजाणणु (9). इन्हनि मिसालनि जे अगियां डिंगियुनि में उचार में आयल ध्वनियुनि जी संख्या डिनी वेई आहे. कंहिं शब्दु जे अखरनि जी संख्या इन गाल्हि ते मदरु नथी रखे त उन में केतिरियूं ध्वनियूं आहिन, बल्कि इन गाल्हि ते मदरु थी रखे त उचारु केतिरिन झटिकनि में थिए थो. जीअं : ' **स्वास्थ्य** ' शब्दु में ६ ध्वनियूं आहिन पर सभिनी जो उचारु हिक झटिके सां थिए थो, तंहिकरे इन शब्दु में हिकु अखरु आहे. ' **आयो** ' शब्दु में 3 ध्वनियूं आहिन पर इन जो उचारु बिनि झटिकनि (आ, यो) में थिए थो, तंहिकरे इन में बु अखर आहिन.

अखर जा किस्म : अखर बिनि किस्मनि जा थींदा आहिन- 1. बद्ध-अक्षर (closed syllable), 2. मुक्त-अक्षर (free syllable). जंहिं अखर जी आखरीन ध्वनी व्यंजनु हूंदी आहे, उन अखर खे ' **बद्ध-अक्षर** ' चवंदा आहिन. जीअं : आव्, सिख्, डेल्. इन जे उबतडि, जंहिं अखर जी पछाडीअ वारी ध्वनी स्वरु हूंदी आहे, तंहिंखे ' **मुक्त अक्षर** ' चवंदा आहिन. जीअं : जो, सो, बि, ही.

अखरु या 'अक्षर' शब्दु काफ़ी प्राचीन आहे. ' वर्ण ' खां पहिरीं इहो शब्दु इस्तैमालु थींदो हो. ऋग्वेद, अवेस्ता ऐं प्राचीन यूनानी काव्य जे पैमाने जो आधारु अखरु ई आहे. भारतीय छंदशास्त्र में बुधायल **गण** (यमातारराजभानुसलगा) बुनियादी तौर अखर ई आहिन. कई सघिजे थो त, वाक्य जा स्वाभाविक टुकर न शब्दु आहिन ऐं न ई वर्ण, बल्कि ' अखर ' आहिन. भाषाविज्ञानी बाबूराम सक्सेना जे शब्दनि में, ' संयुक्त ध्वनियुनि ' जे नंढे में नंढे समूह / मेइ खे 'अखरु' चइजे थो.

अक्षर बलाघात : बलाघात जो हिकु किस्मु. (डि०) 'बलाघात'.

अक्षरमाला / अखरमाला (syllabary) : कांहीं भाषा जे अखर-चिह्ननि जो समूहु या मेडु. अखरमाला लाइ बियो शब्दु 'वर्णमाला' पिणु आहे. अखरमाला में अखरनि जो सिलसिलो घणो करे परंपरा अनुसार मुकररु थियलु हूंदो आहे. सिंधीअ जी हाणोकी अखरमाला गाडुडु साडुडु आहे.

अक्षरलोप : (डि०) ' लोप '.

अक्षरात्मक लिपि/पी (syllabic writing) : अहिडी ध्वन्यात्मक लिपी, जंहिंजा लिपि - चिह्न ध्वनीअ जी नंढे में नंढी इकाई न, बल्कि अखर या स्वर ऐं व्यंजननि जे गडियल सूरत खे जाहिर कंदा आहिन. देवनागरी लिपी व्यंजननि जे लिहाज खं अहिडे किस्म जी लिपी आहे. जीअं : ' क ' अखरु ध्वनीअ जे नंढे में नंढी इकाईअ खे न, बल्कि बिनि ध्वनियुनि (क् + अ) जे गडियल सूरत ' क ' अखर खे जाहिर थो करे.

अखरु (syllable) : (डि०) ' अक्षर '.

अग्रस्वर / अगियोँ स्वर (front vowel) : जंहिंजे उचार में जिभ जो अगियोँ हिसो मथे थींदो आहे, उन खे 'अग्र स्वर' चवंदा आहिन. जीअं : इ, ई, ए वगेरह.

अघोष व्यंजन (voiceless consonant) : जिनि व्यंजननि जे उचार में लर्जिश (कंपन) पैदा कान थींदी आहे, उन्हनि खे 'अघोष व्यंजन' चवंदा आहिन. जीअं : क, ख, च, छ, ट, ठ, त, थ, प, फ, श, ष, स.

अघोष स्वर (voiceless vowel) : अहिडा स्वर, जिनि जे उचार करण वक्ति स्वर-तंत्रियुनि (vocal chords) में लर्जिश पैदा कान थींदी आहे. इन्हनि जे उचार करण वक्ति स्वर - तंत्रियुँ हिकु बिए खं एतिरो परे हूंदियुँ आहिन, जो उन्हनि जे विच में ईदड हवा आसानीअ सां बिना कांहीं घर्षण जे बाहिर निकिरी वेंदी आहे. हिंदी भाषा जी अवधी बोलीअ में अ, इ, ए, जा अघोष रूप मिलनि था. अघोष स्वरनि खे ' भुष्कार वारा ' (whispering) स्वर पिणु चवंदा आहिन.

अघोषीकरण (devocalization) : ध्वनि-परिवर्तन जी हिक सूरत या दिशा (डि०) 'ध्वनि परिवर्तन जूँ दिशाऊँ'.

अचिरज जी निशानी / विस्मयसूचक चिह्न (exclamation mark) : हिक किस्म जी बीहक जी निशानी (!). अचिरजु, दुखु, खुशी या नफरत वगेरह भाव जाहिर करण लाइ इहा निशानी डिनी वेंदी आहे. जीअं : " वाह! छा त सुहिणी सिंधी आहे! "

अध्याहार (ellipsis) : गाल्हाइण वक्ति कडहिं कडहिं वाक्य जा के शब्द छडे डिना वेंदा आहिन. जीअं : " मां हुन जी हिक बि..... न मजीदुसि. " इन वाक्य में 'गाल्हि' शब्दु छडे डिनो वियो आहे. अहिडे नमूने शब्द छडे डियण या शब्द जो लोप करण खे ' अध्याहार ' चवंदा आहिन.

अनिश्चयात्मक सर्वनाम (indefinite pronoun) : अहिडो सर्वनाम (सिफत) जेको कांहीं निश्चित वस्तुअ या माण्हूअ लाइ इस्तैमालु न थियलु हुजे. जीअं : " केरु बि चाहे, खणी सघे थो. "

अनिश्चयात्मक उपपदु (indefinite article) : अहिडो उपपदु या शब्दु (जीअं अंग्रेजीअ में a, an) जंहिं द्वारा कांहींजी पकी जाण न थी सघे. जीअं : a man. फारसी भाषा में इन खे ' हर्फु तन्कीर ' चवंदा आहिन.

अनुकरण / नकुलु : ध्वनी / आवाज या दृश्य वगेरह जे नकुल या उन नकुल जे आधार ते शब्द जो निर्माणु.

जीअं : धक् - धक्, झन् - झन्, ठन् - ठन्. अहिङ्गिनि शब्दनि खे ' अनुकरणात्मक शब्द ' (mimetic word) चयो वेंदो आहे.

अनुनासिक / नक वारा (nasal) : (1) अहिङ्गि ध्वनी, जंहिजे उचार में वात सां गडु नक जी बि मदद वटिणी पवे या हवा जो कुझु अन्शु नक मां बि बाहिर कठिणो पवे. जीअं : ' अँ , आँ ' स्वर तथा ' कँ , बँ ' व्यंजन इन किस्म जा आहिन. (2) ड् , ञ् , ण् , न् , म् वगेरह खे पिणु अनुनासिक, नासिक्य या नक वारा व्यंजन चवंदा आहिन. इन्हनि जे उचार में स्पर्शु मुहं में (चपनि, ताखंअ वगेरह सां) थीदो आहे ऐं सज्जी हवा नक मां निकिरी वेंदी आहे. इन सूरत में पिणु नक ऐं वात खां मदद वटिणी पवंदी आहे. (3) विशेषण / सिफत जे रूप में पिणु 'अनुनासिक' शब्द जो इस्तैमालु थीदो आहे, जंहिजो मतिलबु आहे, ' जंहिजो उचारु नक मां कयो वजे'.

अनुनासिक चिह्न (tilde) : (ङि०) 'टिल्डे'.

अनुनासिक व्यंजन : अहिङ्गि व्यंजन (consonants) जिनि जो उचारु नक मां कयो वेंदो आहे. जीअं : ड् , ञ् , ण् , न् , म् वगेरह.

अनुनासिक स्वरु : अहिङ्गि स्वरु (vowel), जंहिजो उचारु करण वक्ति हवा जो कुझु अंशु वात सां गडु नक मां पिणु निकिरंदो आहे. जीअं : अँ , आँ , ऊँ वगेरह.

अनुनासिकीकरण (nasalization) : इहो हिक किस्म जो ध्वनि-परिवर्तनु आहे. इन में जेकी ध्वनियूं (sound) अनुनासिक / नक वारियूं नाहिन, उहे अनुनासिक (nasal) थी वेंदियूं आहिन. जीअं : संस्कृत शब्द 'नाग' जो सिंधीअ में 'नांगु' थी वजणु. हिते ' नाग ' शब्द में अनुनासिकता (nasality) कान हुई पर 'नांग' शब्द में आहे. अनुनासिक ध्वनि / नी आम माणहुनि लाइ आसानु हुअण करे भाषा जे विकास में अहिङ्गि स्वाभाविकता अची वेई आहे. बिया के मिसाल ङिसो- यूक > जूं, अश्रु > आँसू, भ्रू > भिखं, आम्र > अंबु, निद्रा > निंड.

अनुवाद - आगत शब्दु (loan translation) : जेको शब्दु मूल सूरत में न ईदे अनुवादु थी करे आयो हुजे, तंहिंखे ' अनुवाद - आगत शब्दु ' चवंदा आहिन. जीअं : अंग्रेजी शब्द ' golden age ' लाइ अनुवादु थी आयलु शब्दु आहे 'सोनहरी युगु.' बिया शब्द ङिसो- Academy > अकादमी, Technique > तकनीक, Ministry > मंत्रालय, Commission > आयोग, University > विश्वविद्यालय, Key board > कुंजी पटल.

अनुस्वार / रु (ँ) : हिक किस्म जी ध्वनी या आवाजु. इन जी लफ्जी मानो आहे ' स्वर या ध्वनीअ खां पोइ '. इन खे ' बिंदू ' पिणु चवंदा आहिन. ऋग्वेद वगेरह में इन खे स्वरु ऐं व्यंजनु, बुई मजियो वियो आहे. हिंदी, सिंधी वगेरह में अनुस्वार (ँ) जो आधुनिक इस्तैमालु व्यंजन जे सूरत में कयो वेंदो आहे. इहो पंचम अनुनासिकनि जे जाइ ते थीदो आहे- गंगा, चंचल, पंडा, बंद, पंप. अनुस्वार जो इस्तैमालु शब्द जे आरंभ में या आजाद नमूने कोन थी सघंदो आहे.

अनेक वचन : बहुवचन (plural) लाइ इन शब्द जो इस्तैमालु पालि/ली भाषा में मिले थो.

अन्य पुरुष / टियों पुरुष (third person) : (ङि०) 'सर्वनाम'.

अन्वय (prose order) : (1) छंद या वाक्य वगैरह जा शब्द उन भाषा जे व्याकरण अनुसार सिलसिले सां रखणु. जीअं : “ महिसूसु कयो आहे तो कडहिं ? ” इन वाक्य जो अन्वय थीदो- “ तो कडहिं महिसूसु कयो आहे? ” (2) (agreement) अन्वय मानों मेलु. लिंग, वचन, पुरुष वगैरह जे लिहाज खां बिनि शब्दनि जी एकरूपता. जीअं : ‘ सुठो छोकियो ’, ‘ सुठी छोकिरी ’, ‘ सुठा छोकिरा ’. इन्हनि टिन्ही में विशेषण (सिफ्त) ऐं नाम (इस्म) जो अन्वय या मेलु आहे.

अपभ्रंश : (1) मध्य युग वारी हिक भारतीय आर्यभाषा. (2) कंहिं मूल शब्द मां निकितलु विकृत या बिगिडियलु शब्दु. जीअं : ‘ गृह ’ शब्द में ‘ घरु ’, ‘ भ्रातृ ’ में ‘ भाउ ’ शब्द अपभ्रंश आहिन. वैज्ञानिक दृष्टीअ सां इन्हनि खे विकसित शब्द चवणु घुरिजे. इन्हनि जे शामिल थियण सां भाषा जो विकासु थिए थो. ‘ अपभ्रंश ’ खे अपभ्रष्ट, अपशब्द, तद्भव वगैरह पिणु चयो वियो आहे. (डि० ‘शब्द’)

अपवाद/दु (exception) : जेको शब्दु रूप, समास, परिवर्तन, ध्वनी या प्रयोग वगैरह जे आम काइदिनि / नियमनि अनुसार न हुजे, तंहिंखे ‘ अपवाद ’ चवंदा आहिन.

अपश्रुति/ती : इहो संस्कृत शब्दु आहे जंहिं लाइ जर्मन भाषा में शब्दु आहे 'ablaut', जंहिंजी लफ्जी मानों आहे ‘ स्वर जो फेरो ’. कडहिं कडहिं डिसण में ईदो आहे त शब्द में आयल व्यंजन त जीअं जो तीअं ई रहंदा आहिन पर स्वरनि में परिवर्तनु थी वजण करे अर्थ में फेरो अची वेंदो आहे; खास करे अंदिरियनि स्वरनि (internal vowels) में. जीअं : ‘ सिन्धु ’, ‘ सिन्धू ’; ‘ हलणु ’, ‘ हलिणी ’; ‘ लेपु ’, ‘लेपणु ’. अंग्रेजीअ में - 'choose', 'chose', 'choosen'. इहा प्रवृत्ती खास करे भारोपीय परिवार, हैमेटिक ऐं सेमेटिक परिवार जे भाषाअनि में डिसण में ईदी आहे. भाषा-विज्ञान में इहा ‘अपश्रुति’ नाले सां सडी वेई आहे. स्वरनि जे फेरे जा ब किस्म आहिन- (क) मात्रिक (quantitative) ‘ मात्रा ’ जी मानों आहे ह्रस्व, दीर्घ या नंढी, वडी मात्रा / लाकिना. जडहिं शब्द में स्वरु उहो ई रहे ऐं सिर्फु उन जी मात्रा बदिलजी वजे थी त उहा ‘ मात्रिक अपश्रुती ’ थीदी आहे. जीअं संस्कृत में ‘ भरद्वाज ’ ऐं ‘ भारद्वाज ’ या ‘ वसुदेव ’ ऐं ‘वासुदेव’ शब्द. इन्हनि में स्वर या मात्रा बदिलजी वजण करे शब्दनि जा अर्थ पिणु बदिलजी विया आहिन. संस्कृत में इन खे ‘ गुण-वृद्धि ’ चयो वियो आहे. (ख) गुणीय या गौण अपश्रुति - इन में स्वर, मात्रा गुण जे लिहाज खां परिवर्तनु थी वेंदो आहे. जीअं : अंग्रेजी शब्द - sing (गाइणु) ऐं sang (गातो); man - men, foot - feet ; tooth - teeth. अरबी भाषा में ‘ किताबु ’ = पुस्तक, ‘ कुतुब ’ = पुस्तक, ‘ कातिब ’ = लिखण वारो, लिखंदडु. सिंधीअ में ‘ दांह ’ = रड़ि, वाको, ‘ दांहिरु ’ = वाकिरु, दांहूं कंदडु, ‘ दांही ’ = फिर्यादी. हिंदी, सिंधी ऐं अंग्रेजी वगैरह भाषाअनि में गुणीय अपश्रुतीअ जा वधीक मिसाल मिलनि था.

अपादान कारक : (डि०) ‘कारक’.

अपादान बहुव्रीहि समास : (डि०) ‘समास’.

अपिनिहिति/ती (epenthesis / paraptaxis) : हीउ हिक किस्म जो ‘स्वरागम’ यानी स्वर जो अचणु या दाखिल थियणु आहे. उचार जे आसानीअ लाइ शब्द में को स्वरु अची वेंदो आहे. इहो उचारु पहिरीं बुधलु हूंदो आहे या शब्द में ईदड़ स्वर जे स्वभाव अनुसार कोई स्वरु पहिरीं खां मौजूद हूंदो आहे. संस्कृत भाषा सां अवेस्ता

(डि० 'अवेस्ता') जी भेट करण ते जाण पवे थी त अपिनिहिती अवेस्ता जी ई हिक मुख्यु ख्रासियत हुई. जीअं : ' bhavati (भवति) - bhaviti ' ; ' aryah (आर्यः) - aryo.' इन्हनि में पहिरियां संस्कृत शब्द आहिन ऐं पोइ अवेस्ता जा. अवेस्ता में ' i ' ऐं ' u ' स्वरनि / ध्वनियुनि जो ई अपिनिहिती स्वर जे सूरत में अचणु थियो आहे. आम तौर चई सघिजे थो त जेकइहिं कांहीं शब्द में कोई अहिड़ो स्वरु अची वजे, जंहिंजे स्वभाव अनुसार स्वरु या अधु स्वरु अणु में ई मौजूद हुजे, त उन खे स्वर - आगम जी ' अपिनिहिती ' चयो वेंदो आहे. अहिड़े किस्म जो स्वरु अक्सर शुरूअ में या विच में उचार जे आसानीअ लाइ ईदो आहे. के मिसाल डि०सो :

स्त्री = इस्त्री	स्कूल = इस्कूल	स्टेशन = इस्टेशन	स्तुति = उस्तिति
स्थिति = इस्थिति	स्प्रिंग = इस्प्रिंग	स्कू = इस्कू	स्कूटर = इस्कूटर
स्टेज = इस्टेज	स्टूल = इस्टूल	स्थिर = इस्थिर	

अपूर्णकाल/लु (imperfect tense) : अहिड़ो कालु / ज़मानु, जंहिंजे द्वारा क्रिया (verb) जे हाणे हलंदे रहण या थींदे रहण जो भावु जाहिर थिए.

अप्रचलित (absolute) : जंहिं (रूप, शब्द, ध्वनि या अखर वगेरह) जो इस्तैमालु कोन थी रहियो आहे या कोन थियो आहे.

अभिधामूला शाब्दी व्यंजना : (डि०) 'शब्द-शक्ति'.

अभ्यास/सु : व्याकरण में अभ्यास जो अर्थु आहे ' दुहिराउ ', या ' बु भेरा अचणु.' जीअं : ' फथि-फथि न करि'. वाक्य में ' फथि ' शब्द जो ' अभ्यासु ' यानी दुहिराउ आहे.

अमूर्त शब्द/दु (abstract term) : कांहीं अमूर्त भाव, वीचार या कल्पना वगेरह खे जाहिर कंदड़ शब्द खे 'अमूर्त' शब्दु चयो वेंदो आहे. जीअं : कला, सुंदर, भव्य / शाही, बुरो, संतोष वगेरह शब्द अमूर्त आहिन. (डि०) 'मूर्त' शब्दु.

अयोगवाह : के ध्वनियूं आजादु कोन हूंदियूं आहिन ऐं उन्हनि जो इस्तैमालु फ़क़ति बियुनि ध्वनियुनि सां गडु ई थी सघंदो आहे. अहिड़ियुनि ध्वनियुनि खे ' अयोगवाह ' चयो वियो आहे. अहिड़ियूं ध्वनियूं सिर्फु ' अ ' वगेरह स्वरनि जे मदद सां ई उचारु करे सघिबियूं आहिन. ' अ ' जे योग सां उचारु थी सघण करे इन्हनि खे 'अयोगवाह' चयो वजे थो. इन्हनि ध्वनियुनि में अनुस्वार (ˆ) ऐं विसर्ग (:) वगेरह जो समावेशु थिए थो. जीअं : अंगूर, कंगणु, अंतु, पंकज; प्रातःकाल, स्वतः, अंतःकरण. इन्हनि में अनुस्वार ऐं विसर्ग न स्वर आहिन ऐं न ई व्यंजन. इहे स्वरनि जे योग सां हलंदा आहिन, तांहिंकरे इन्हनि खे ' व्यंजन ' लेखियो वियो आहे. इहे बुई 'अयोगवाह' ध्वनियूं आहिन. सिंधी वर्णमाला में ' अं ' ऐं ' अः ' जो समावेशु कोन थियलु आहे.

अरबी भाषा : सामी परिवार जी सभिनी में मुख्य भाषा. इन खे उतराधी अरबी पिणु चवंदा आहिन. इन जो जनमु सऊदी अरब में थियो हो. हाणे इहा अरबस्तान, फिलिस्तीन, मेसोपोटामिया, मिस्र, सीरिया ऐं आफ्रीका में गाल्हाई वेंदी आहे. अरबी भाषा जा बु रूप आहिन- उतराधी ऐं डाखिणी अरबी. शब्द-समूह जे लिहाज़ खां अरबी भाषा संसार जे अनेक भाषाउनि खे प्रभावित कयो आहे, जिनि में अंग्रेजी, फ्रेंच, फ़ारसी, संस्कृत, हिंदी, मराठी, सिंधी, बंगाली, गुजराती वगेरह भाषाऊं अची वजनि थियूं. अरबी भाषा पहिरीं आरमेइक लिपीअ में लिखी वेंदी हुई. पर अजु इन जी लिपी 'अरबी लिपी' (डि०) आहे.

अरबी लिपी : संसार जे मुख्य प्रचलित लिपियुनि मां हिक. इन जे उत्पत्तीअ निस्वत वधीक मतभेद कोन्हनि.

प्राचीन काल में हिक पुराणी 'सामी लिपी' (डि०) हुई. अगिते हली उन जूं बू शाखाऊं थी पेऊं. हिक उतराधी सामी लिपी ऐं बी डाखिणी सामी लिपी. पोइ उतराधी सामी लिपीअ मां ' आरमेइक ' तथा ' फोनीशियन' नाले लिपियुनि जो विकासु थियो. इन्हनि में आरमेइक लिपीअ संसार जे अनेक लिपियुनि खे जनमु डि०, जिनि में हिब्रू, पहलवी, नेबातेन वगेरह लिपियूं मुख्य आहिन. नेबातेन लिपीअ मां सिनेतिन ऐं सिनेतिन मां पुराणी अरबी लिपीअ जो जनमु थियो. अरबीअ जो सभ खां प्राचीन अभिलेख (दाखिलो, record) ई. स. 512 जो आहे. इन जे आधार ते चई सघिजे थो त अरबीअ जो जनमु इन खां पहिरीं थी चुको हो. अरबी लिपीअ जो फहिलाउ मक्का, मदीना, बसरा, कूफ़ा ऐं दमस्कस वगेरह शहरनि में थियो. इन्हनि में पंहिजूं पंहिजूं शैलियूं ऐं ख़ासियतूं निर्माणु थियूं, जिनि में मुख्य हुयूं- (1) कूफ़ी- मेसोपोटामिया जे कूफ़ा शहर में निर्माणु थियल, (2) नस्खी- मक्के मदीने में निर्माणु थियल. 'कूफ़ी'अ जो विकासु 7 सदीअ जे पछाडीअ में थियो; 'नस्खी'अ जो पोइ थियो. अरबी लिपी साजे खां खाबे पासे लिखी वेंदी आहे.

ت ث ب ج ح خ

अरबी लिपी युरोप, एशिया ऐं आफ्रीका जे किनि देशनि में अपनाई वेई, जिनि में तुर्की, फ़ारस, अफ़गानिस्तान ऐं हिंदुस्तान मुख्य आहिन. अगिते हली इन लिपीअ जे निशानियुनि ऐं अखरनि जी संख्या में पिणु फेरो अची वियो. भारत में उर्दू, कश्मीरी भाषाउनि लाइ इहा लिपी अपनाई वेई. ई. स. 1853 में ब्रिटिश सरकार पारां सिंधी भाषा लाइ अरबी लिपी ज़ोरीअ मढ़ी वेई. सिंधीअ में इन लिपीअ जे अखरनि में पिणु वाधारो कयो वियो. अरबी ऐं अरबीअ मां निकितल सभई लिपियूं पुराणी सामी लिपीअ वांगुरु व्यंजन - प्रधान आहिन. स्वरनि लाइ ' ज़ेर ', ' ज़बर ', ' पेश ' ऐं ' मद ' वगेरह जो सहारो वठी लिखण जी कोशिश कई वेई आहे; पर इहा लिपी ओतिरी वैज्ञानिक (scientific) नाहे, जेतिरी देवनागरी आहे. (सिंधी भाषा लाइ इहा जुगाइती लिपी नाहे. डि० 'सिंधी भाषा'.)

अर्थ/र्थ (mood), सीगो : (1) क्रिया जे उन्हनि रूपनि खे ' अर्थु ' चयो वेंदो आहे, जिनि मां चवण / गाल्हाइण वारे जे मानसिक भाव जो बोधु थींदो आहे. जीअं : ' तूं वेहु. ' (आज्ञा), ' विनीता शायद वजे. ' (संभावना), ' ज़ामनु खाई रहियो आहे. ' (निश्चय). मुख्य अर्थ 5 आहिन - (क) निश्चयार्थ (indicative mood) - क्रिया जो उहो रूपु जंहिं मां क्रिया जे कम या विधान जे निश्चय / पक जी ज़ाण पवे. जीअं : ' हू गुज़ारे वियो', ' मां लिखी रहियो आहियां. ' इन्हनि वाक्यनि मां पकी ज़ाण मिले थी. (ख) संभावनार्थ (contingent mood) - क्रिया जे जंहिं सूरत मां संभावना / इमकान, अनुमान, इच्छा, कर्तव्य तथा आशीर्वाद वगेरह जो भावु ज़ाहिरु थिए थो, उन खे ' संभावनार्थ ' चवंदा आहिन. जीअं : ' मुमकिन आहे अज़ु बारिश पवे. ' या 'शल सिंधी सुखी रहनि.' (आसीस). (ग) संदेहार्थ (presumptive mood) - इन मां शंका जो बोधु थींदो आहे. जीअं : ' राधा मतां न अचे. ' (ग) आज्ञार्थ (imperative mood) - जंहिं द्वारा आज्ञा, निषेध, वेनिती, प्रेरणा, उपदेश वगेरह जो बोधु थिए. जीअं : ' तूं हितां हली वजु. ' (आज्ञा), ' राम जो नामु जपणु घुरिजे. ' (उपदेशु). (ग) संकेतार्थ (conditional mood) - इन द्वारा शर्त या इशारे वगेरह जो बोधु थींदो आहे. जीअं : ' अगर डाक्टरु अची वजे हा त भुगिडोमलु बची वजे हा. ' (2)

मानों (meaning) - 'अर्थ' नाले इहो तत्त्वु शब्द या इज़हार में आत्मा जे रूप में मौजूद हूंदो आहे. अर्थ जो बोधु कराइण लाइ शब्द, अभिव्यक्ती (इज़हार) या भाषा जो इस्तैमालु थींदो आहे. मनोविज्ञान जे सतह ते अर्थु हिकु अहिडो बिम्बु (image) आहे, जेको पाठक जे दिमाग में शब्दु, वाक्यु पढ़ण ते या श्रोता / बुधंदइ जे दिमाग में शब्दु वगेरह बुधण ते ठहंदो आहे. (डि०) अर्थ - तत्त्व, शब्द - शक्ति, अर्थ - परिवर्तन.

अर्थग्राम (semanteme, sememe) : (डि०) 'रूपग्राम' जो अर्थु. (डि०) 'अर्थतत्त्व'.

अर्थतत्त्व (semanteme) : अर्थ / मानों जो लिहाज खां हर नंढे में नंढी इकाईअ (शब्द, धातू, रूप या पद) जो जेको अर्थु (मतिलबु) हूंदो आहे, उन खे 'अर्थ- तत्त्वु' चवंदा आहिन. भाषा-विज्ञान में अर्थ यानी मानों या मतिलब खे 'अर्थ-तत्त्वु' मजियो वियो आहे. अनेक अर्थ वारनि शब्दनि में केतिराई अर्थ-तत्त्व थी सघनि था.

अर्थ-परिवर्तन : परिवर्तनु या फेरो संसार जो हिकु अटल नियमु आहे. इहो फेरो या परिवर्तनु भाषा जे बियनि अंगनि जियां अर्थ जे खेतर में पिणु थींदो रहंदो आहे. इन खे ई 'अर्थ-परिवर्तन', 'अर्थ-विकास' या 'अर्थ-विकार' चवंदा आहिन. कंहिं शब्द जे मूल अर्थ में फेरो अची वजणु 'अर्थ-परिवर्तन' आहे. जीअं : 'गंवारु' शब्द जो मूल अर्थु हो 'गांव / गोठ में रहंदु'. पोइ अर्थु थी वियो 'गांयूं धारींदु' या 'गांयूं चारींदु'. आधुनिक काल में 'गंवार' जो अर्थु थी पियो 'असभ्यु' या 'जाहिलु', 'अण पढ़ियलु'. यानी मूल अर्थ में परिवर्तनु थी वजण करे हिक बिगिड़यल अर्थ में इहो शब्दु वापुराइजे थो. 'तेलु' शब्दु 'तिल' शब्द मां निकितो आहे. शुरूअ में इन जो अर्थु 'तिरनि जो तेलु' हो. लेकिन अजु 'तेल' जो अर्थु व्यापक थी वियो आहे ऐं अनेक किस्मनि जे तेलनि लाइ इहो शब्दु वापुराइजे थो. जीअं : कौड़ो तेलु, खोपरे जो तेलु, मिठो तेलु, इंजिणि या मशीन जो तेलु वगेरह. इहो अर्थ-परिवर्तनु आहे. अर्थ-परिवर्तन में किनि शब्दनि जो अर्थु संकुचित या महिदूदु थी वेंदो आहे त किनि शब्दनि जे अर्थ जो विस्तारु थी वेंदो आहे. किनि शब्दनि जो अर्थु बिगिड़जी बि वेंदो आहे, अर्थु सुठे मां खराबु या खराब मां सुठो पिणु थी वेंदो आहे. थोरे में, शब्द जे मूल अर्थ में कहिडे बि किस्म जे बदिलाव अचण खे 'अर्थ-परिवर्तन' चयो वियो आहे.

अर्थ-परिवर्तन जा कारण : कंहिं शब्द जे अर्थ में फेरो छो थो अचे ? कहिड़ा कारण आहिन अर्थ - परिवर्तनु थियण जा ? अर्थ में फेरो अची वजण जो मूल आधारु आहे मनुष जो मनु. अर्थ-बोध जो सिधो सन्बुधु मनुष जे मन सां आहे. असांजो मनु चंचलु, गतिशीलु ऐं नंवाणि जो प्रेमी हूंदो आहे. तंहिकरे जुदा- जुदा हालतुनि में मन जी स्थिती हिक जहिडी कान हूंदी आहे. इन करे प्रेम, नफरत, क्रोध, जोश, वगेरह वक्ति उचारियल शब्दनि जे अर्थ में फेरो अची वेंदो आहे. इहो फेरो शुरूअ में शख्सी हूंदो आहे, पर पोइ समाज द्वारा मान्यता मिली वजण ते भाषा में स्वीकारु कयो वेंदो आहे ऐं भाषा जो हिकु अंगु बणिजी वेंदो आहे. अहिडीअ तरह अर्थ-परिवर्तन जी समूरी प्रक्रिया मनोवैज्ञानिक आहे. अर्थ-परिवर्तन जा के कारण ही आहिन- (1) **शब्द जो लाक्षणिक प्रयोगु** : भावनाउनि ऐं अनुभूतियुनि जे सुहिणे ऐं पुरअसर इज़हार लाइ 'लक्षणा-शक्ति' नाले शब्द-शक्तीअ जो आधारु वरितो वेंदो आहे. तंहिकरे अनेक शब्दनि जो मूल लफ़्जी मतिलबु न खणंदे लाक्षणिक अर्थु खणिणो पवंदो आहे.. जीअं : 'शर्बती अखियूं', 'रेश्मी जुल्फ' या 'अखियूं मशाल' जहिडनि शब्दनि जा उन्हनि सां लागापेदार बिया ई अर्थ खणिणा पवंदा; लफ़्जी मानों खणी कान सघिबी. 'खोदिडेमल जी ज़बान सुठी नाहे'.

चवण में पिणु 'जबान' जो अर्थु 'जिभ' न खणी करे 'संदुसि गाल्हाइणु गंदो आहे.' अर्थु खणिणो पवंदो. 'मां सामी पढी रहियो आहियां.' वाक्य में 'सामी' जो अर्थु 'सामीअ जा सलोक' या सामीअ जो साहितु पढी रहियो आहियां' थीं. (2) वातावरण जो फ़रकु- शहर, देश, समाज वग़ेरह जो वातावरण अनुसार पिणु कहीं शब्द जे अर्थ में फेरो अची वेंदो आहे. जीअं : सिंधीअ में 'चांवर' शब्दु रधल ऐं सज़नि चांवरनि लाइ वापुरायो वेंदो आहे. किनि प्रदेशनि में 'चावल' शब्दु सिर्फु कचनि चांवरनि लाइ वापुराइजे थो. 'स्कूटर' शब्दु महाराष्ट्र में 'बिनि फीथनि वारे वाहन' लाइ इस्तैमालु कयो वजे थो त दिल्लीअ में इहे शब्दु 'ऑटो रिक्शा' लाइ वापुराईदा आहिन. अंग्रेजी mother, father, sister शब्द समाज जो परिवेश या माहोल अनुसार अलग अलग अर्थ डियनि था. (3) तन्ज़ जो इस्तैमालु - कंहिंखे तानो हणण या टोकबाज़ी करण लाइ अहिड़ा शब्द वापुराया वेंदा आहिन, जे मूल अर्थ जे उबतड़ि हूँदा आहिन. जीअं : कूड़े मनुष खे 'युधिष्ठिर' चवणु, बेअकुल खे 'अकुल जो दुश्मनु' चवणु, निर्दई मनुष खे 'कासाई' चवणु वग़ेरह तन्ज़ जा मिसाल आहिन. इन्हनि में लफ़्ज़ी मानों नथी खणी सघिजे. यानी अर्थ जो परिवर्तनु थी वियो आहे. (4) अदबु ऐं नम्रता - पंहिंजे अहंकार जो त्यागु करे मनुषु भगवान, राजा या वड़े माण्हूअ सां गाल्हाइण वक्ति वधाउ करे शब्दनि जो इस्तैमालु कंदो आहे. वड़नि जे गुणगान या इज़त करण लाइ हू पाण खे नंडो करे लेखींदो आहे. परमात्मा लाइ 'हे दीन-बुंधू', 'हे पतित पावन, पालणहार, दाता, जगन्नाथ' वग़ेरह शब्द इस्तैमालु कया वेंदा आहिन. 'हे कृष्ण, मुंहिंजे नेणनि में अची निवासु कयो.' जहिड़ा वाक्य लफ़्ज़ी मानों न डेई करे बियो अर्थु था बयानु कनि. (5) शख़्सी ज्ञान या बोध में फ़रकु - हर कंहिं इन्सान जो ज्ञानु या समुझ संदुसि समरथीअ अनुसार हूंदी आहे. तंहिंकरे कंहिं शब्द जो अर्थु समझणु हर कंहिंजे बुद्धीअ अनुसार घटि या वधि थी सघे थो. पढ़ियल ऐं अणपढ़ियल इन्सान जे समुझ में बि फ़रकु थी सघे थो. याने शब्दनि जे अर्थ-ज्ञान में ज़मीन आस्मान जो फ़र्कु थी सघणु सुभावीक आहे.. तंहिंकरे आत्मा, परमात्मा, ब्रह्म, जीव, सुर्ग, नरकु, पापु, पुजु वग़ेरह शब्दनि जा अर्थ इन्सान पंहिंजी पंहिंजी बुद्धीअ या लाइकीअ अनुसार समुझंदो आहे. (6) भावनाउनि जो इज़हारु - पंहिंजे भावनाउनि जे इज़हार लाइ इन्सानु कडहिं कडहिं अहिड़ा शब्द इस्तैमालु कंदो आहे, जिनि जो प्रतीकात्मक अर्थु बियो ई हूंदो आहे.. ज़ोरु या मक्सदु भाव-भावना जो इज़हारु करणु ई हूंदो आहे. जीअं : वधीक प्रेम या ममता हुअण करे नंडिडे बार खे 'शैतानु', 'नालाइकु', 'गडहु' चवणु, पतीअ खे 'घोटु राजा' या पत्नीअ खे 'राणी' चवणु, प्रियतमा खे 'चंड' जी उपमा डियणु वग़ेरह भावना जो इज़हारु कंदड़ शब्द आहिन, जिनि जी लफ़्ज़ी मानों स्वीकारु नथी करे सघिजे. भावनाउनि खे वधीक चिटो/स्पष्ट करण लाइ अलंकारनि जो इस्तैमालु कयो वेंदो आहे. जीअं : 'मुसीबतुनि जो पहाडु', 'खुशकु खिल', 'संसार-सागरु पारि करणु', 'पथर-दिल' वग़ेरह. के शब्द अलंकार जे रूप में एतिरा त मशहूरु थी वेंदा आहिन जो उहे प्रतीक (symbol) बणिजी समाज में रूढ़ थी वेंदा आहिन. जीअं : गडहु (मूर्खु), कासाई (निर्दई), चंडु (खूबसूरती), गिदडु (चालाकु), नांगु (खतरनाकु), भूकु (मूर्खु) वग़ेरह. (7) वर्ग/class जे हिक पदार्थ जो नालो सारे वर्ग लाइ इस्तैमालु थियणु - कंहिं जाती या वर्ग जे हिक वस्तुअ सां वधीक सुजाणप हुअण करे उन नाले सां सजे वर्ग खे सडियो वेंदो आहे. जीअं : 'सब्जी' शब्दु अगे सिर्फु सायुनि भाजियुनि (पालक, मेथी, चूको, धाणा वग़ेरह)

लाइ इस्तैमालु कयो वेंदो हो पर अजु सभिनी किस्मनि जे भाजियुनि लाइ इहो शब्दु वापुरायो वेंदो आहे. यानी पेटो, टमाटा, बसर, बीह, खुंभी, पटाटा, कचालू वगेरह पिणु 'सब्जी' शब्द में अची वजनि था. 'स्याही' शब्दु पहिरीं सिर्फु कारी मसु लाइ वापुरायो वेंदो हो; अजु सभिनी रंगनि जे मसु लाइ 'स्याही' शब्दु इस्तैमालु कयो वजे थो. (8) **कांहिं शब्दु खे नओं अर्थु हासिल थियणु** - जीअं : 'सिन्धु' शब्दु जो मूल अर्थु समुंदु या वडी नदी आहे. आर्य जडहिं भारत में आया तडहिं हुनि सिंधु नदीअ खे 'सिंधु' चयो. अगिते हली आसपास जी भूमी पिणु 'सिंधु' जे नाले सां मशहूरु थी वेई. 'सिंधु' शब्दु मां 'सैधव' शब्दु ठहियो, जहिंजो अर्थु आहे 'सिंधु जो' या 'सिंधु देश में थियण वारो', उन वक्ति सिंधु जा घोड़ा ऐं लूणु/नमक मशहूरु हुअण करे इन्हनि बिन्ही लाइ 'सैधव' शब्दु इस्तैमालु थियण लगो. इन मां ई निकितलु शब्दु 'सेंधो' लूणु सिंधी भाषा में जातलु सुजातलु आहे. 'सिंधु' शब्दु मां ई 'हिंद' ऐं 'हिंदू' शब्दु निर्माणु थिया आहिन. अजु सिंधु जे रहाकुनि खे 'सिंधी' सडियो वजे थो. अहिडीअ तरह 'सिंधु' शब्दु जो अर्थु जड मां चेतन बणिजी वियो आहे. (9) **कांहिं राष्ट्र, जातीअ या संप्रदाय लाइ साधारण भावना** - बिए देश या समाज वगेरह लाइ जेका भावना मन में हूंदी आहे, उन मूजिबु शब्दु जो अर्थु थी पवंदो आहे या अर्थु बदिलजी वेंदो आहे. फारसीअ में शुरूअ खां ई 'हिंदू' शब्दु जो अर्थु 'काफिर' आहे. पाकिस्तानी मुसलमाननि जे नज़र में हिंदू 'काफिर' आहिन. 'राष्ट्रीय स्वयंसेवक संघ' नाले संप्रदाय/पंथु बियनि अनेक लोकनि जे नज़रुनि में हिकु जातीयतावादी पंथु बणिजी पियो आहे. राजनीतिक धुरियुनि में हिकु बिए खे नीचो निवाइण लाइ धुरियुनि जा नाला जुदा जुदा अर्थनि अनुसार इस्तैमालु थी रहिया आहिन. 'नेता' शब्दु 'भ्रष्टाचारी' शब्दु जो पर्यायवाची बणिजी वियो आहे. 'अनाचार' ई 'सदाचार' बणिजी वियो आहे. (10) **अशुभ गाल्हि लाइ शुभ शब्दनि जो इस्तैमालु** - कडहिं कांहिं बुरे समाचार या कम वगेरह लाइ को सुठो या शुभु शब्दु वापुरायो वेंदो आहे. जीअं : 'चूहडमलु मरी वियो'. चवण बदिरां 'चूहडमलु हिन फ़ानी दुनिया खे छडे हमेशह लाइ हली वियो.' चवणु, 'फ़लाणे अछो मुहुं कयो.' इन्हनि वाक्यनि में पौयनि शब्दनि जी लफ़्ज़ी मानों कान खणी सधिबी. (11) **मुहावरेदार भाषा जो प्रयोग** - भाषा में मुहावरनि जो इस्तैमालु पिणु लफ़्ज़ी मानों न ड़िंदे बीअ पुरअसरु भाषा लाइ कारगरु थींदो आहे. जीअं : 'सोनी झिर्की हथि अचणु', 'डेडिरीअ खे जुकामु थियणु', 'तओ घुमाइणु', 'लोही चणा चवणु', 'बबुरनि खां बेर घुरणु' वगेरह मुहावरनि जी लफ़्ज़ी मानों न खणंदे लिक्ल मानों खणिणी पवंदी, न त अर्थ जो अनर्थु थी वेंदो. (12) **वधीक शब्दनि/अखरनि जे जाइ ते थोरा अखर/शब्द वापुराइण** - इन्सानु 'शार्ट-कट' रस्तो अपनाए अगिते वधण जी कोशिश कंदो आहे; थोरनि अखरनि द्वारा पंहिंजा भाव या वीचार जाहिरु करे मक्सदु हासिल करणु चाहींदो आहे. जीअं : 'बस स्टॉप' या 'रेल्वे स्टेशन' न चवंदे सिर्फु 'स्टॉप' ऐं 'स्टेशन' शब्दु जो इस्तैमालु कंदो आहे. 'स्टेट ट्रान्स्पोर्ट' न चवंदे 'एस्टी' चवंदो आहे. 'चीफ़ मिनिस्टर' लाइ 'सीएम', 'प्राईम मिनिस्टर' लाइ 'पीएम', 'भारतीय जनता पक्ष' लाइ 'भाजप', 'आम आदमी पार्टीअ' लाइ 'आप', 'समाजवादी पार्टीअ' लाइ 'सपा', 'नॉन गवर्नमेन्ट ऑर्गनाइज़ेशन' लाइ 'एन जी ओ' वगेरह. शब्द इन अर्थ-परिवर्तन जा मिसाल आहिन. (13) **रूढी या**

परंपरा - के शब्द परंपरा सां हलंदा रहंदा आहिन या रूढ थी वियल हूँदा आहिन, जिनि जी लफ़्ज़ी मानों बी हूँदी आहे. जीअं अध्यापिका लाइ अंग्रेज़ी स्कूलनि में 'मिस्' शब्दु रूढु थी वियो आहे. टीचर/अध्यापिका चाहे शादीशुदह हुजे पर उहा विद्यार्थियुनि लाइ 'मिस्' हूँदी आहे. वडे परिवार में पिता लाइ कडहिन 'दादा' शब्दु इस्तैमालु थी रूढु थी वेंदो आहे. संत बाबा हरदासराम लाइ 'गोदिडीअ वारो' शब्दु रूढु थी वियो आहे. खुशामद करण वारनि लाइ 'चमचो' शब्दु रूढु थी वियो आहे. पंहिंजीअ माउ खे 'भाभी' करे सडु करण बि किनि परिवारनि में रूढु थी वियलु शब्दु आहे. इन में नकुल करण जी वृत्ती पिणु आहे. (14) **लिकल अर्थु समायल शब्दनि जो इस्तैमालु** - कडहिन कडहिन अहिडा शब्द वापुराया वेंदा आहिन जिनि जी मानों बी ई हूँदी आहे. जीअं : 'थर्ड डिग्री' मानों पुछागाछा / जाच करण लाइ पुलिस द्वारा डोहीअ खे जबरदस्तु मार डियणु वगेरह. मराठी मुहावरे 'सुपारी देणे' जो मतिलबु कंहिन जो खूनु कराइण लाइ इकरारु करणु. 'ऑपरेशन' मानों फौजी कारवाई. चांहिन पाणी डियणु या मुठि गरम करणु मानों रुशवत डियणु. अहिडीअ तरह अर्थ परिवर्तनु थियण जा घणा ई कारण आहिन, जिनि मां किनि अहम कारणनि जो जिकिरु मथे कयो वियो आहे. पछिमी विद्वाननि में मि. टकर, मिशेल ब्रेअल (ब्रील) कारणनि जो विस्तार सां बयानु कयो आहे.

अर्थ-परिवर्तन जूं दिशाऊं : अर्थ-परिवर्तन जूं कुलु ५ दिशाऊं आहिन - (1) अर्थ-विस्तार (2) अर्थ-संकोच (3) अर्थदिशु (4) अर्थापकर्षु (5) अर्थोत्कर्षु.

(1) **अर्थ-विस्तार** (expansion of meaning) : अर्थ-विस्तार जो मतिलबु आहे कंहिन शब्द जे महिदूद अर्थ जो विस्तारु थी वजणु, वसीउ / व्यापक थी वजणु. मथे 'तेल' शब्द जे अर्थ जो थियलु विस्तारु डिस्सी आया आहियूं. हिकु बियो शब्दु आहे 'स्याही'. 'स्याह' जो अर्थु आहे कारो/कारी, शुरूअ में माण्हू कारे रंग सां लिखंदा हुआ, तंहिकरे कारी मसु लाइ 'स्याही' शब्दु वापुरायो वेंदो हो. पर अजु 'स्याही' शब्दु सभिनी रंगनि वारी मसु लाइ इस्तैमालु थिए थो. यानी अर्थ जो विस्तारु थी वियो आहे. 'सब्जी' शब्दु डिस्सो. इहो शब्दु अगे साई भाजीअ लाइ वापुरायो वेंदो हो. लेकिन अजु हर किस्म जे भाजीअ/ सब्जीअ / तरकारीअ खे 'सब्जी' चयो वेंदो आहे.

(2) **अर्थ-संकोच** (contraction of meaning) : भाषा जे विकास में 'अर्थ-संकोच' जो अहम स्थानु आहे. कंहिन शब्द जो इस्तैमालु संदुसि आम या विस्तृत /वसीअ अर्थ खां हटी कंहिन महिदूद या मखूस अर्थ में थियण लगणु 'अर्थ-संकोच' आहे. जीअं : 'मृग' शब्दु अगे सभिनी जानिवरनि लाइ वापुरायो वेंदो हो, पर हाणोके समय में इहो शब्दु 'हरण' / dear लाइ इस्तैमालु थिए थो. सिंधीअ में 'मृगछाला' जो अर्थ आहे 'हरण जी खल', जा साधू विछाइण लाइ कम में आणींदा आहिन. प्राचीन काल में श्रद्धा सां कयल हर कम/कार्य लाइ 'श्राद्ध' शब्दु वापुरायो वेंदो हो, पर अजु फकति मृत्युअ खां पोइ थींदइ क्रिया लाइ ई 'श्राद्ध' शब्दु जो इस्तैमालु कयो वजे थो. अंग्रेजी शब्दु 'minority' थोराईअ वारे लोकनि लाइ या समाज लाइ इस्तैमालु कयो वेंदो हो. पर अजु भारत में इहो शब्दु सिर्फु मुस्लिम समाज लाइ वापुरायो वजे थो. को बि राष्ट्र या जाती जेतिरो वधीक विकासु कंदी, उन जी भाषा में 'अर्थ-संकोच' जा मिसाल ओतिराई वधीक मिलंदा रहंदा. यानी सभ्यता ऐं संस्कृतीअ जे विकास जे करे आम शब्दनि जे अर्थ में सोसि ईदी आहे ऐं शब्द मखूस अर्थ में इस्तैमालु थियण

लग्दा आहिन. अंग्रेजी (suit) जो अर्थ सिंधीअ में सिर्फ 'पैट' आहे.

(3) **अर्थादेश** (transference of meaning) : शब्द जे हिक अर्थ जे जाइ ते बियो अची वजण खे 'अर्थादेश' चवंदा आहिन. इन में वहिंवार में हलंदडु अर्थु गाइबु थी वेंदो आहे ऐं उन जगह ते कोई नओं अर्थु अची वेंदो आहे. जीअं : 'आकाशवाणी' शब्दु देवताउनि/भगवान जे वाणीअ लाइ वापुरायो वेंदो हो, जा आकाश मां थीदी हुई. पर अजु इहो शब्दु ' आल इंडिया रेडियो ' लाइ पिणु इस्तैमालु थिए थो- ' आकाशवाणी केन्द्र' या ' ये आकाशवाणी है.... ' शब्द इन नए अर्थ जो बोधु कराईदइ आहिन. अहिडीअ तरह 'असुर' शब्दु ऋग्वेद जे शुरूआती ऋचाउनि में देवनि लाइ पिणु वापुरायो वियो आहे. यानी देव पिणु ' असुर ' हुआ. पर पोइ इहो शब्दु राकासनि लाइ इस्तैमालु थियण लग्गो. सुर = देवता, असुर = दानव, राकास. 'मौन' शब्दु ' मुनी ' शब्द मां ठहियो आहे. ऋषी-मुनी घणे भाडे मौन या खामोश रहंदा हुआ. धीरे-धीरे ' मौन ' शब्द जो इस्तैमालु खामोशु/चुपि/ माठि रहण लाइ थियण लग्गो. अजु बि ' मौन ' जो अर्थु चुपि रहण लाइ आहे.

(4) **अर्थापकर्ष** (pejoration) : अर्थ-परिवर्तनु थियण जी क्रिया में डिठो वियो आहे त कडहिं कडहिं शब्द जो अर्थु बुरो या खराबु पिणु थी पवंदो आहे. अर्थ जे इन गिरावट खे ' अर्थ-अपकर्ष ' चयो वियो आहे. जीअं भक्ति-साहित्य में 'हरिजन' शब्दु भक्त/भगत लाइ इस्तैमालु थियो आहे. मौजूदह जमाने में इहो शब्दु ' अछूत ' / ' अस्पृश्य ' लाइ वापुराइन में अचण लग्गो. यानी शब्द जे अर्थ में गिरावट अची वेई. अजु वरी इन शब्द खे सुठो अर्थु प्राप्त थियो आहे. सिंधीअ में 'जटु' शब्द जो इस्तैमालु पहिरीं मुसलमान कुडिमी / हारीअ लाइ थींदो हो. पोइ इहो सिर्फु मुसलमान शख्स लाइ इस्तैमालु थियण लग्गो. अगिते हली अर्थ में गिरावट आई ऐं अणपढ़ियल, जाहिल मनुष लाइ पिणु 'जटु' शब्दु इस्तैमाल में आयो. अजु 'भाई' शब्द जे अर्थ में बि गिरावट आई आहे.

(5) **अर्थोत्कर्ष** : शब्द जे अर्थ जो उत्कर्षु थियणु, मथे उसिरणु या कंहिं खासियत वारो थी वजणु 'अर्थोत्कर्ष' आहे. किनि शब्दनि जो अर्थु पहिरीं बुरो हूंदो आहे पर अगिते हली उहे सुठे अर्थ सां वापुराया वेंदा आहिन. जीअं : 'फिरंगी' शब्दु पहिरीं पोर्तुगीज डाकूअ लाइ इस्तैमालु कयो वेंदो हो. पर पोइ इहो अंग्रेजनि या यूरोपी लोकनि लाइ इस्तैमालु थियो. अंग्रेजनि जे राज में ' इंडियन ' शब्दु तुच्छ लेखियो वेंदो हो, पर अजु 'इंडियन' हुआणु फखुर जी गाल्हि आहे.

अर्थ-विज्ञान (semantics) : भाषा-विज्ञान जे खेतर में ' अर्थ-विज्ञान ' प्राचीन शाखा आहे. इन में शब्द, मुहावरनि वगेरह जे अर्थ जो अभ्यास कयो वेंदो आहे. ध्वनी, शब्द, रूप ऐं वाक्य खे भाषा जो शरीरु लेखियो वियो आहे ऐं अर्थ खे उन जी आत्मा. भाषा- विज्ञान में भाषा जो ई अभ्यासु कयो वेंदो आहे, तंहिकरे अर्थ जो अभ्यासु लाजिमी तौर कयो वेंदो आहे. 'अर्थ-विज्ञान' खे 'अर्थ-विचारु' ऐं 'अर्थ- तत्त्व' पिणु चवंदा आहिन. ' अर्थ ' जो विस्तार सां कयलु जिकिरु यास्क जे ' निरुक्त ' में मिले थो. इन खां सवाइ व्याकरण, न्याय, मीमांसा, वेदांत ऐं काव्यशास्त्र वगेरह ग्रंथनि में पिणु अर्थ जो विवेचनु मिले थो. यूरोप में प्लेटो (अफलातून) अर्थ ऐं शब्द जे लागापे ते काफ़ी वीचारु कयो आहे. आधुनिक काल में के० रीजिंग नाले विद्वान अर्थ-विज्ञान जे वैज्ञानिक अभ्यास ड्रांहुं इशारो कयो आहे. बियनि केतिरनि ई पछिमी विद्वाननि अर्थ-विज्ञान जे

सूरत ते रोशिनी विधी आहे, जिनि में फ्रांस जे ब्रीलको जो अहमु स्थानु आहे. हिन विद्वान पहिरियो भेरो अर्थनि जो वैज्ञानिक दृष्टीअ सां वीचारु कयो आहे. अर्थ-विज्ञान जो लागणो भाषा जे शरीर सां न, बल्कि भाषा या शब्द जी आत्मा 'अर्थ' सां आहे. बीअ तरह चइजे त अर्थ- विज्ञान जो सिधो सन्बुधु मनोविज्ञान (psychology) सां आहे. तंहिकरे अर्थ-विज्ञान जो अभ्यासु बेहद सूख्यमु ऐं गंभीरु हूंदो आहे तथा अनिश्चित पिणु. हर हिक शब्द सां को न को अर्थु, भावु या वीचारु जुड़ियलु ई हूंदो आहे. इहो अर्थु ई उन शब्द जो प्राणु या आत्मा हूंदो आहे. इन अर्थु खे ई भाषा- विज्ञान में 'अर्थ-तत्त्व' या 'अर्थ-ग्राम' (semanteme) चयो वेंदो आहे.

अर्धमागधी : हिक प्राकृत भाषा. इन में मागधी ऐं शौरसेनी भाषाउनि जा गुण हुअण करे 'अर्धमागधी' नालो पियो अथसि. इन खे 'ऋषि भाषा' या 'आर्यभाषा' पिणु चवंदा आहिन. भगवान महावीर जा सभु धर्मी उपदेश इन भाषा में आहिन. जैन साहितु वडे पैमाने में अर्धमागधीअ में ई मिले थो. सिंधीअ जा केतिराई शब्द इन भाषा में मिलनि था.

अर्ध स्वर (semi vowel) : स्वर ऐं व्यंजन जे विच वारी ध्वनीअ खे 'अर्ध स्वर' चवंदा आहिन. इन में कुदिरती तौर के गाल्हियूं स्वर जूं त के व्यंजन जूं हूंदियूं आहिन. जीअं : 'य' ऐं 'व' अध स्वर आहिन. इन्हनि जे उचार में स्पर्शु एतिरो त थोरो ऐं खिन पल लाइ थींदो आहे जो इहे की कुदुरु स्वर जहिडा लगंदा आहिन. इन्हनि जी स्थिती स्वर ऐं व्यंजन जे विच वारी हुअण करे, इन्हनि खे 'अंतःस्थ' पिणु चयो वेंदो आहे.

अलिजिह्वा/काकिड़ो (uvula) : गले में जिभ जे पछाड़ीअ/पाड़ मथां लटिकंदडु नरम मास ज़रो, जंहिंजो इस्तैमालु किनि भाषा-ध्वनियुनि जे उचार करण में थींदो आहे. हिंदीअ में इन खे 'कौवा' या 'काकल' चवंदा आहिन.

अलिजिह्वीय/काकिड़े वारा (uvular) : उचार करण जे स्थान जे आधार ते जेको वर्गीकरण कयो वियो आहे, उन जो हीउ हिकु किस्मु आहे. जिनि ध्वनियुनि जो उचारु अलिजिह्वा यानी काकिड़े सां कयो वेंदो आहे, उन्हनि खे 'अलिजिह्वीय' चयो वेंदो आहे. इन लाइ जिभ जे पछाड़ीअ वारे हिसे खे वेझो आणे हवा जे रस्ते खे सोढो बणाए संघर्ष वारी ध्वनी पैदा कई वेंदी आहे या स्पर्शु कराए स्पर्श-ध्वनीअ जो उचारु कयो वेंदो आहे. काकिड़े वारियुनि इन्हनि ध्वनियुनि खे जिभ जे पछाड़ीअ वारियूं ध्वनियूं पिणु चवंदा आहिन. जीअं अरबी-फारसीअ जूं 'क ख ग' इन किस्म जूं ध्वनियूं आहिन.

अल्प प्राण (unaspirated) : जिनि व्यंजननि जे उचार में मुंहूं मां हवा (प्राण) घटि (अल्प) निकिरंदी आहे, उन्हनि खे 'अल्प प्राण' चयो वेंदो आहे. जीअं : क, च, ब वगेरह. (डि०) 'व्यंजननि जो वर्गीकरण'.

अल्पप्राणीकरण (unaspiration) : इहो ध्वनि- परिवर्तन जो हिकु रूपु आहे. कंहिं भाषा जे विकास में या कइहिं हिक भाषा जो को को शब्दु बीअ भाषा में वजण ते का महाप्राण (डि०) ध्वनी अल्पप्राण (डि०) ध्वनी बणिजी वेंदी आहे. अहिडीअ तरह महाप्राण जे अल्पप्राण बणिजी वजण खे भाषा-विज्ञान में 'अल्पप्राणीकरण' चवंदा आहिन. जीअं : संस्कृत भाषा जे शब्द 'सिन्धु' जो 'हिन्दु' बणिजी वजणु. इन में महाप्राण ध्वनी 'ध', अल्पप्राण ध्वनी 'द' बणिजी वेई आहे. इहा प्रवृत्ती भारतीय भाषाउनि में वधीक मिले थी. 'अल्पप्राणीकरण' जे उबतड़ि 'महाप्राणीकरण' आहे.

अल्प विराम/थोरो दमु (comma) : बीहक जी हिक निशानी (,). पढ़ण वक्ति जिते तमामु थोरी देरि बीहणो पवंदो आहे, उन खे 'अल्प विराम'/थोरो दमु या 'कॉमा' चयो वेंदो आहे.

अल्पार्थक प्रत्यय/नंढिड़ो प्रत्यय (diminutive suffix) : शब्द जे पुठियां लगंदड़ अंत-चिन्ह या प्रत्यय जो उहो रूपु, जेको नंढिड़ोइप जो बोधु कराए. जीअं : सिंधीअ में 'इड़ी' अहिड़ो प्रत्यय/पछाड़ी आहे- दिल-दिलिड़ी, सन्ही- सन्हिड़ी, थुल्ही- थुल्हिड़ी, गरीब- गरीबिड़ी. बिया बि के नंढिड़ोइप जो बोधु कराईदड़ प्रत्यय वापुराइजनि था. इन्हनि जे इस्तैमाल सां कडहिं कडहिं सूंहं वगेरह भाव जाहिर थियनि था. अहिड़नि शब्दनि खे 'अल्पार्थक शब्द' (diminutive) चयो वेंदो आहे.

अवग्रह : संस्कृत जे इन शब्द जो इस्तैमालु अजु खास करे उन चिन्ह (ऽ) लाइ कयो वेंदो आहे, जेको पहिरीं वारे 'अ' या 'आ' जो बोधु कराईदो आहे. जीअं : हरे + अव = हरेऽव.

अवतरण चिह्न/चिन्ह, वाक जूं निशानियूं : (ङि०) बीहक जूं निशानियूं.

अवधी : पूरबी हिंदीअ जी सभिनी में मुख्य बोली (dialect). 'अवधी' शब्द जो लाग्गोपो 'अयोध्या' सां आहे. अवधी भाषाई प्रदेश जो नालो 'अवध' आहे. इन आधार ते इन भाषा जो नालो 'अवधी' रखियो वियो आहे. 'पद्मावत', 'रामचरितमानस' ऐं 'कृष्णायन' वगेरह अवधीअ जा मशहूर काव्य-ग्रंथ आहिन.

अवयव/जुजो/जुजा (constituents) : कहिड़ीअ बि रचना (वाक्य, वाक्य-अंश या शब्द) जे अंग खे 'अवयव' या 'जुजो' चवंदा आहिन. जीअं : 'सिंधी आयो' में 'सिंधी' ऐं 'आयो' ब अवयव या जुजा आहिन; 'सिंधी आयो आहे.' में टे अवयव/जुजा आहिन. अवयवनि जा ब किस्म आहिन- 'निकटस्थ अवयव' (ङि०) ऐं 'मूल अवयव' (ङि०). जीअं : 'सिंधी आयो आहे.' में मूल अवयव टे आहिन ऐं निकटस्थ/वेज्ञा अवयव ब आहिन- 'सिंधी' ऐं 'आयो'.

अवहट्ठ : (1) अपभ्रंश (ङि०) जो हिकु बियो नालो. (2) अपभ्रंश तथा आधुनिक भारतीय भाषाउनि जे विच वारी भाषा लाइ वापुरायो वेंदु नालो.

अविकारी : (ङि०) अव्यय.

अविकारी शब्द : (ङि०) अव्यय.

अवृत्तमुखी स्वर (unrounded vowel) : जंहिं स्वर जे उचार में चपनि खे गोलु न करिणो पवे, उन खे 'अवृत्तमुखी स्वर' चवंदा आहिन. इन खे 'अवृत्ताकार स्वर' पिणु चवंदा आहिन. (ङि०) 'ध्वनियुनि जो वर्गीकरण'.

अवेस्ता : भारोपीय परिवार (Indo-European family) जे ईरानी (ङि०) उपशाखा जी हिक भाषा. 'अवेस्ता' जो अर्थु आहे 'शास्त्र' या 'ज्ञान जो पुस्तकु'. बुनियादी रूप में पारसियुनि जे धर्म-ग्रंथ खे 'अवेस्ता' चवंदा हुआ. अवेस्ता भाषा खे 'अविस्तक' पिणु चयो वेंदो हो. 'अवेस्ता' ग्रंथु पारसी धर्म जे प्रचारक जरथुश्त्र जो लिखियलु चयो वियो आहे. भाषा जो 'अवेस्ता' नालो आधुनिक आहे. इहा भाषा 'अवेस्ता' ग्रंथ जी ई आहे. इन खे 'जिंद' पिणु चवंदा आहिन. अवेस्ता भाषा जो प्रचारु शुरूअ खां पहिरीं ईसवीअ ताई थियो

हूंदो. अवेस्ता भाषा वैदिक संस्कृत सां काफ़ी समानता/मुशाबिहत रखंदइ आहे. इन जा केतिराई वाक्य थोरे परिवर्तन करण सां वैदिक संस्कृत जहिइडा बणिजी वेदा आहिन. जीअं : Havanim a ratum a Haomo upait Zaraoustram (सविनम् आ ऋतुम् आ, सोम उपैत् जरथुष्ट्रम्।)

अवेस्ता लिपि/पी : इन लिपीअ खे पाजंद लिपी पिणु चवंदा आहिन. इन में 50 वर्ण आहिन. इन जूं के निशानियूं ग्रीक लिपी में पहलवी लिपीअ सां कुझु मिलंदइ जुलंदइ आहिन.

अव्यय (indeclinable) : ' अव्यय ' जी लफ़्ज़ी मानों आहे, जेको ' व्यय ' या घटि न थिए. व्याकरण में उन्हनि शब्दनि खे ' अव्यय ' चयो वियो आहे, जिनि में लिंग, वचन, कारक वगेरह जे करे कोई परिवर्तनु कोन थींदो आहे. संस्कृत में अव्ययनि में उपसर्ग / अगियाडियूं (prefix), क्रिया-विशेषण (adverb), निपात (particle), समुच्चय-बोधक (conjunctions) ऐं विस्मयादिबोधक (interjection) वगेरह अची वजनि था. हिंदी ऐं सिंधी भाषा में अव्ययनि में क्रिया-विशेषण, सन्बंध-बोधक (postposition), समुच्चयबोधक ऐं विस्मयादिबोधक जो समावेशु थिए थो. अव्ययनि जा बू किस्म आहिन- (1) विकृत अव्यय - इन्हनि में विकारु या फेरो ईंदो आहे. जीअं : ' जेको जेतरो वडो हूंदो आहे, ओतिरी उन जी दिलि नंडी हूंदी आहे '. इन खे ' विकारी अव्यय ' पिणु चवंदा आहिन. (2) अविकृत/अविकारी अव्यय - इन्हनि में विकारु या फेरो कोन ईंदो आहे. जीअं : जल्दी, जणु, मगर वगेरह.

अहिराणी/नी : महाराष्ट्र जे खानदेश इलाके में गाल्हाई वेदइ मराठीअ जी हिक बोली. के विद्वान इन खे पछिमी हिंदीअ में था शुमारीनि. के इन बोलीअ खे ' उत्तरी-पूर्वी राजस्थानी 'अ जी हिक बोली था मजीनि. अहीर (आभीर) जातीअ में इहा बोली गाल्हाई वजण करे इन ते इहो नालो पियो आहे. इन खे ' अहीरवाटी ' पिणु चवंदा आहिन. अहिराणी बोलीअ में मराठी, राजस्थानीअ सां गडु सिंधी भाषा जा बि के शब्द मिलनि था. सिंधी विद्वान स्व. कृष्णचंद्र जैतली साहब जे शब्दनि में, ' सिंध के लाड़ाई और पौराणिक काल के आभीर और यादव एक ही थे. आभीरों की भाषा अपभ्रंश थी '. (' सिंधी भाषा का संक्षिप्त परिचय '- पृष्ठ 63). के मिसाल डिंसो.

अहिराणी	मराठी	सिंधी	हिंदी
अभाय	आभाळ	उभु	आकाश
इतला	इतका	एतिरो	इतना
उखरन	उकलणे	उखेरणु	उखेरना
हेटे	खाली	हेठि	नीचे
कथ	कुठे	किथे	कहाँ
कुदो	उडी	कुडु	कूद
देराणी	जाऊ	डेराणी	देवरानी
मुडन	मोडणे	मुडणु	मुड़ना
राकेस	राक्षस	राकासु	राक्षस

आ

आंतरिक भाषा/अंदरूनी भाषा (inner speech) : भाषा जे मानसिक पक्ष या पहलूअ खे ' आंतरिक भाषा ' चयो वेदो आहे. भाषा जो मानसिक पहलू भाषा जी आत्मा आहे. इन खे समुझण लाइ मनोविज्ञान जी ज़रूरत थीदी आहे. (डि०) ' भाषा जा पहलू/पक्ष '.

आकारांत : ' आ ' सां पूरो थीदडु शब्दु. जीअं : ' माला ' में पछाड़ीअ जो ' आ ' आयलु आहे.

आक्षरिक/अखरनि जो (syllabic) : अहिडियूं ध्वनियूं, जेकी अखर में चोटीअ जो कमु कंदियूं आहिन-यानी अहिडियूं ध्वनियूं, जेकी अखर जी चोटी बणिजी अखर जो निर्माणु कंदियूं आहिन. आक्षरिक ध्वनी ई अखर जो आधारु हूंदी आहे. इन खां सवाइ अखरु ठही कोन सघंदो. तंहिंकरे आसपास जे ध्वनियुनि में इहा अहमु मजी वेदी आहे. जीअं : ' राम ' (र् + आ + म्) जे उचार में इहा ई गाल्हि आहे. विच वारी ' आ ' ध्वनी मुख्यु या आक्षरिक आहे ऐं अगियां पोयां वारियूं ' र् ', ' म् ' मुख्यु नाहिन या अनाक्षरिक (non syllabic) आहिन-



' आ ' ध्वनि वधीक मुखर हुअण करे ऊंची आहे- इन खे चोटी या शिखर (peak) चवंदा आहिन.

आगम/अचणु : ' आगम ' जो मतिलबु आहे ' अचणु '. शब्द में जडहिं का नई ध्वनी अची वेदी आहे, तडहिं उन खे ' आगम ध्वनी ' चवंदा आहिन ऐं संदुसि अचण खे ' आगम ' या ' ध्वनि-आगम ' चवंदा आहिन. ' आगम ' टिनि किस्मनि जा थींदा आहिन- 1. स्वर-आगम 2. व्यंजन-आगम 3. अक्षर-आगम. अक्षर-आगम जो अर्थु आहे स्वर ऐं व्यंजन जो योगु. इन्हनि टिन्ही जा बि टे-टे किस्म थी सघनि था. मिसाल डिंसो- आदि **स्वरागम (prothesis)**- स्टेशन - इस्टेशन, स्त्री - इस्त्री, स्कूल - इस्कूल, स्थिर - इस्थिर. **मध्य स्वरागम (anaptyxis)**- पृथ्वी - पृथिवी, इंद्र - इंदर, चंद्र - चंदर. **अंत्य स्वरागम**- दवा - दवाई. आदि **व्यंजनागम**- अस्थि- हड्डी. **मध्य व्यंजनागम**- श्राप- सरापु. **अंत्य व्यंजनागम**- तिलस्म- तिलसमु. आदि **अक्षरागम**- गुंजा - घुगुंची (भोजपुरी शब्दु). **मध्य अक्षरागम**- खल - खरल. **अंत्य अक्षरागम**- अखि - अखिड़ी.

आघातु/पद ते जोरु (accent) : भाषा-विज्ञान में ' आघात ' जो सन्बुधु ध्वनीअ सां आहे. ' आघात ' में ध्वनि-उचार जा ब किस्म अचनि था- 1. बलाघात 2. सुरु या सुराघात. ' आघात ' शब्द में इन्हनि बिन्ही जो समावेशु थियण करे बिन्ही खे समुझणु ज़रूरी आहे.

(1) **बलाघात (stress / accent)**- आम तौर असांजे गाल्हाइण में डिठो वियो आहे त असीं वाक्य जे सभिनी ध्वनियुनि, शब्दनि या अखरनि ते हिक जहिडो/समान जोरु कोन डींदा आहियूं. यानी किनि ध्वनियुनि या अखरनि वगेरह ते घटि जोरु डिनलु हूंदो आहे त किनि ते वधीक. जेकी शब्द वधीक अखिरी/अक्षरात्मक (syllabic) हूंदो आहिन, उन्हनि अखरनि ते पिणु हिक जहिडो जोरु कोन डिनो वेंदो आहे. यानी कांहीं अखर ते वधीक त कांहीं ते घटि जोरु डिनलु हूंदो आहे. इन ' जोर ' या ' बल ' खे 'बलाघात' चवंदा आहिन. गाल्हाइण में ध्वनि, शब्द या वाक्य ते घटि-वधि जोरु डिनलु हूंदो ई आहे. यानी का बि ध्वनी या अखर बलाघात वारो थी सघे थो. 'अखर-बलाघात' जे रूप में **बलाघातु वधीक मिलंदो आहे. बलाघात जा मुख्य किस्म आहिन-** 1. ध्वनी बलाघात, 2. अखर बलाघात, 3. शब्द बलाघात, 4. वाक्य बलाघात.

(1) **ध्वनी बलाघात** - कांहीं हिक ध्वनीअ ते यानी स्वर या व्यंजन ते जोरु हुअण खे ' ध्वनी बलाघात ' चवंदा आहिन. कांहीं अखर (syllable) में जडहिं हिक खां वधीक ध्वनियूं हूंदियूं आहिन, तडहिं इन्हनि सभिनी ध्वनियुनि ते हिक जेडो जोरु (बलु) कोन डिनो वेंदो आहे. यानी जोरु घटि-वधि डिनलु हूंदो आहे. इन्हनि में हिक ध्वनी उन अखर जी ' चोटी ' हूंदी आहे. जोरु इन चोटीअ वारी ध्वनीअ ते हूंदो आहे. (डि० आक्षरिक) जीअं : ' राम ' हिकु अखरु आहे. इन में विच वारी ' आ ' (रू + आ + म्) ध्वनी ' चोटी ' आहे. जोरु इन 'आ' ध्वनीअ ते आहे. बियूं ध्वनियूं लाह वारियूं आहिन. तंकिरे ' ध्वनी बलाघात ' आहे.

(2) **अखर बलाघात** - अखर ते जोरु हुअण वारे बलाघात खे ' अखर बलाघात ' चवंदा आहिन. जंहीं शब्द में घणा अखर हूंदो आहिन, उन्हनि मां कांहीं हिक अखर ते जोरु वधीक डिनल हूंदो आहे, बियनि अखरनि ते जोरु घटि डिनलु हूंदो आहे. अंग्रेजी वगेरह बलाघात-प्रधान भाषाउनि में इहा गाल्हि वधीक नजरि अचे थी- जीअं : ' फादर ' (father) में पहिरियो अखरु ' फा ' मुख्य बलाघात या जोर वारो आहे. किनि भाषा विज्ञानियुनि अहिडे किस्म जे 'अखर बलाघात' खे ' शब्द बलाघात ' (word stress) चयो आहे, जंहींजो मतिलबु आहे शब्द जे अवयवनि या जुजनि ते जोरु.

(3) **शब्द बलाघात** - शब्द जे कांहीं स्वर या अखर ते जोरु डियण/अचण खे ' शब्द बलाघात ' चवंदा आहिन. अहिडे स्वर या अखर खे ' बलाघात वारो ऐं बियुनि ध्वनियुनि खे ' बलाघातहीन ' (unstress) चवंदा आहिन. अंग्रेजी बलाघात-प्रधान भाषा आहे. इन में कांहीं ध्वनीअ ते खास जोरु डिनो वेंदो आहे. जीअं : ' फोटोग्राफर ' (photographer) में ' फो ' बलाघात वारो आहे. कांहीं आम वाक्य में सभिनी शब्दनि ते लगभग हिक जेडो जोरु हूंदो आहे. पर पंहेजे इरादे या मन्षा अनुसार वाक्य जे जुदा जुदा शब्दनि ते जोरु डिनो वेंदो आहे. जीअं : ' बलूअ रामन खे लकृण सां मार डिनी '. आम वाक्यु आहे. इन वाक्य जे ' बलूअ ' शब्द ते जोरु डिनो त अर्थु थींदो ' बलूअ ई रामन खे लकृण सां मार डिनी, बिए कांहीं न '. अगर ' रामन ' शब्द ते जोरु डिनो वेंदो त मतिलबु निकिरंदो ' बलूअ रामन खे ई मार डिनी, बिए कांहीं खे न '. अगर ' लकृण ' शब्द ते जोरु डिनो वेंदो त अर्थु निकिरंदो ' बलूअ रामन खे लकृण सां ई मार डिनी, बिए कांहीं साधन सां न '. अहिडीअ तरह वाक्य जे जुदा जुदा शब्दनि ते जोरु डेई मतिलबु हासिल करे सघिजे थो. ' शब्द बलाघात ' जे करे अर्थ-परिवर्तनु थींदो आहे. अहिडे किस्म जो शब्द बलाघातु आज़ादु हूंदो आहे ऐं ज़रूरत मूजिब बिए कांहीं शब्द ते

डेई सघिबो आहे. शब्द बलाघातु नाम, सर्वनाम, विशेषण, मुख्य क्रिया ऐं क्रिया-विशेषण ते थी सघे थो.

(4) वाक्य बलाघात - इन में वाक्य जे कंहिं अंश ते जोरु डिनो वेदो आहे. जोरु डिनलु अंशु मानोखेज हूंदो आहे. बीअ तरह चइजे त कडहिं कडहिं अचिरज, जोश, हुकुम या सुवाल वगेरह सां वास्तेदार वाक्य आस पास जे बियनि वाक्यनि जे भेट में वधीक जोरु डेई गाल्हाया वेदा आहिन. अहिडनि वाक्यनि में कडहिं जोरु कंहिं मख्सूस शब्द ते हूंदो आहे या कडहिं पूरे वाक्य ते. बियनि वाक्यनि खां कंहिं हिक वाक्य ते वधीक बलाघातु या जोरु हुअण करे इन खे ' वाक्य बलाघातु ' चवंदा आहिन. नाटक वगेरह में बलाघात वारा अहिडा वाक्य आसानीअ सां बुधी सघिबा आहिन. जीअं : झामन- ' मां वेदुसि. ', हरगुन- ' न, तूं नथो वजी सघी. ' झामन- ' चयोमांइ जो, मां वेदुसि मानो वेदुसि! ' इन मिसाल में मक्सद अनुसार ' वेदुसि ', ' न ', ' नथो ', ' वेदुसि ' शब्दनि ते जोरु डिनो वियो आहे. अहिडीअ तरह इहो बलाघात वारो वाक्यु आहे. बलाघात वारे वाक्य में ध्वनी (स्वन, sound) वधीक मुखर ऐं शक्तिशाली हूंदी आहे.

बलाघात-प्रधान भाषाउनि में बलाघात या जोर जे स्थान-परिवर्तन जे करे अर्थ में पिणु फेरो अची सघे थो. जीअं रूसी भाषा में ' Z 'mok ' = किलो; ' Zamo 'k ' = तालो, कुल्फु. हिंदी भाषा में बलाघातु घणे भाडे पछाडीअ वारी ध्वनीअ खां ठीकु पहिरीं वारी ध्वनीअ ते हूंदो आहे. तंहिकरे ' अकारांत ' शब्दनि जा पछाडीअ वारनि अखरनि जा उचार घणो करे ' हलंत ' थी वेदा आहिन. जीअं : कमल (कमल), दाल (दाल), दर्शन (दर्शन), पुस्तक (पुस्तक) वगेरह. सिंधी भाषा ' अकारांत ', ' इकारांत ' ऐं ' उकारांत ' हुअण करे पछाडीअ वारे अखर या ध्वनीअ ते बलाघातु/जोरु हूंदो ई आहे. यानी पछाडीअ वारियुनि ध्वनियुनि जो उचारु पूरो कयो वेदो आहे. जीअं : ' खट ', ' पट ', ' मट ', ' सट ', ' सिट ', ' जाइ ', ' राइ ', ' खणाइ ', ' अचु ', ' वशु ', ' सुटु ', ' टिंडिणु ', ' कमलु ' वगेरह शब्दनि में पछाडीअ वारनि अखरनि जो उचारु जोरु डेई कयो वजे थो. बलाघात जा बिया बि किस्म थी सघनि था.

(2) सुरु/सुराघात (pitch accent) - जहिडीअ तरह इन्सानु पंहिंजे गाल्हाइण में हिक ई किस्म जे बलाघात जो इस्तैमालु कोन कंदो आहे, तहिडीअ तरह वहिंवार में इस्तैमाल थीदइ वाक्यनि में सुरु पिणु हिक जहिडो कोन हूंदो आहे. यानी सभई ध्वनियूं हिक ई सुर में कोन गाल्हायूं वेदियूं आहिन. संगीत जे सरगम वांगुरु उन्हनि ध्वनियुनि जो सुरु हेठि-मथे थीदो रहंदो आहे. सुर जे ऊंचाईअ खे ' आरोह ' चवंदा आहिन ऐं उन जे हेटाईअ खे ' अवरोह ' चवंदा आहिन. संगीत में आरोह जे हालति में आवाजु ऊंचो थी वेदो आहे ऐं ' अवरोह ' जे हालति में नीचो (low) थी वेदो आहे. शब्द या वाक्य में आरोह-अवरोह जे सिलसिले खे ' सुर-लहर ' (inotation) चवंदा आहिन. गाल्हाइण में इहो आरोह-अवरोहु थीदो रहंदो आहे. जीअं ' भुगिडोमलु वजी रहियो आहे. ' वाक्य जूं सभई ध्वनियूं हिक ई सुर में चवण सां इन जो साधारणु अर्थु थीदो त भुगिडोमल वजी रहियो आहे. ' भुगिडोमल ' खां पोइ ईदइ ध्वनियूं जोर सां गाल्हाइयूं वेदियूं त उन्हनि जो आरोह-अवरोहु बुधण में ईदो ऐं पोइ वाक्य जो मतिलबु पिणु बदिलजी सघे थो. इहो वाक्यु प्रश्नार्थक बणिजी सघे थो- ' छा भुगिडोमलु वजी रहियो आहे ? ' या विस्मयबोधक बि थी सघे थो- ' भुगिडोमलु वजी रहियो आहे! ' संसार जे सभिनी भाषाउनि में पंहिंजूं पंहिंजूं मख्सूस किस्म जूं

स्वर-लहिरुं मिलनि थियूं. सिंधी भाषा जे सिराइकी, थड़ी, विचोली ऐं लासी वगेरह बोलियुनि जे उचारनि में नजर ईदड़ निरालाइप जो सबबु सुर-लहिरुनि जी निरालाइप आहे.

‘ सुर ’ खे ‘ स्वर ’ पिणु चवंदा आहिन. सुरु पिणु बलाघात वांगुरु हिक मनोवैज्ञानिक वस्तू आहे. सुरु ‘ स्वर - तंत्रियुनि ’ (vocal chords) जे लर्ज़िश/कंपन द्वारा जाहिर कयो वेंदो आहे. इहा लर्ज़िश (vibration) जेतिरी वधीक थींदी, सुरु/स्वरु ओतिरो ई ऊंचो थींदो ऐं लर्ज़िश जेतिरी घटि थींदी, सुरु ओतिरो ई हेठाहींअ वारो थींदो. संगीत-शास्त्र में पंहिंजीअ इच्छा ऐं ज़रूरत अनुसार सुर जे ऊंचाईअ या हेठाहींअ खे वधाए या घटाए सघिजे थो. सुरु खास करे सघोष ध्वनियुनि (voiced) ते मदारु रखंदडु हूंदो आहे. छाकाणि त इन्हनि जे उचार में स्वरतंत्रियुनि में लर्ज़िश पैदा थींदी आहे. कायमोग्राफ (kymograph) नाले ध्वनियंत्र ते स्वर-लहिरुनि जो आरोह-अवरोहु डिसी सघिजे. सुरु (pitch accent) स्वर-तंत्रियुनि जी डेघि ऐं स्वरयंत्र (larynx) जे विस्तार (size) ते बि मदारु रखंदडु हूंदो आहे. बारनि जो आवाजु ऊंचे सुर वारो हूंदो आहे छाकाणि त उन में डेघि/लंबाई ऐं विस्तारु घटि हूंदो आहे. मर्दनि जे भेट में ज़ालुनि जे आवाज में पिणु इहा ई ग़ाल्हि मिले थी.

सुर जा किस्म - जीअं सभई माण्हू हिक जहिड़ा कोन हूदा आहिन, तीअं सभई माण्हू हिक ई सुर में कोन ग़ाल्हाईदा आहिन. सभिनी जा सुर अलग अलग हूदा आहिन. इन खां सवाइ को बि हिकिड़ो माण्हू सदाई हिक ई सुर में कोन ग़ाल्हाईदो आहे. यानी भावनात्मक स्थितीअ अनुसार हिक ई माण्हूअ जे ग़ाल्हाइण में सुर जो आरोह-अवरोहु मिले थो. सुर जे किस्मनि जे लिहाज खां ही टे किस्म वधीक प्रचलित आहिन- **ऊचो** (high), **विचो** (mid)/**सओं** (level) ऐं **हेठाओं** (low). वैदिक संस्कृत भाषा में पिणु लगभग अहिड़ा ई टे किस्म मिलनि था- **उदात्त**, **स्वरित** ऐं **अनुदात्त**. बियुनि भाषाउनि में ‘ सुर ’ जा बिया बि किस्म मिलनि था. हर हिक शख्स जे ग़ाल्हाइण में, ध्वनियुनि में ठहियल शब्दनि या अखरनि में केतिरनि ई किस्मनि जा सुर मिलंदा. वाक्य में त अजा वधीक सुर मिली वेंदा. इहो बिनि या वधीक सुरनि जो आरोह-अवरोहु ‘**सुर-लहर**’ (intonation) चयो वेंदो आहे. **सुर-लहर** जो निर्माणु बिनि या वधीक सुरनि मां थींदो आहे.

सुर (pitch) शब्द लाइ हिकु बियो हम-मानों शब्दु आहे ‘**तान**’ (tone). लेकिन वैज्ञानिक दृष्टीअ सां ‘सुर’ ऐं ‘तान’ में फ़रकु पिणु कयो वियो आहे. ‘**सुरु**’ शुद्ध वैज्ञानिक नालो आहे। हर घोष/सघोष ध्वनीअ में ‘सुरु’ हूंदो ई आहे, पोइ चाहे भाषा ते इन जो असरु थिए या न थिए. शब्द जो अर्थु बदिले छडींदडु सुर खे ‘**तान**’ (tone) चयो वेंदो आहे. इन आधार ते ई उन्हनि भाषाउनि खे ‘**तान भाषा**’ या ‘**तान-प्रधान भाषा**’ (tone language) चयो वेंदो आहे, जिनि में तान जे करे अर्थ में फ़ेरो अची वेंदो आहे. जीअं : ‘ मा ’ चीनी भाषा जो शब्दु आहे. इन में बेई ध्वनियूं घोष आहिन. यानी इन जे उचार में ‘ सुर-लहर ’ हूंदी. लेकिन वक्रता अगर इन जो उचारु हिक ई सुर-लहर में कंदो त इन शब्द जो मतिलबु ‘ माता ’ थींदो ऐं बीअ सुर-लहर में कंदो त मतिलबु ‘ घोड़ो ’ थींदो. यानी चीनी भाषा में इहा सुर-लहर सार्थक आहे, जंहिकरे अर्थ-परिवर्तनु थिए थो. अहिड़ीअ तरह शब्द जो अर्थु बदिलाए छडींदडु सुर खे ‘ **तान** ’ चवंदा आहिन. संसार जूं तमामु थोरियूं भाषाऊं तान-प्रधान आहिन. सुर या तान चिटण लाइ अनेक तरीका अपनाया वेंदा आहिन, जिनि में अंग ऐं मज़ूस

लीकू या निशानियूं डिनियूं वेंदियूं आहिन.

सुर-लहर (inotation) - मथे लिखियो वियो आहे त शब्द या वाक्य में सुरनि जे आरोह-अवरोह जो सिलसिलो ई ' सुर-लहर ' आहे. ' सुरु ' फ़कति घोष/सघोष ध्वनियुनि में ई मुमकिन आहे. लेकिन गाल्हाइण में असीं अघोष ध्वनियुनि जो बि इस्तैमालु कंदा आहियूं. चवण जो मतिलबु इहो आहे त जिते-जिते अघोष ध्वनियूं हूंदियूं, उते 'सुर- लहर' कान हूंदी. भाषा में अघोष ध्वनियूं 21% ऐं सघोष ध्वनियूं अटिकल 79% हूंदियूं आहिन. ' सुर-लहर ' जा मुख्यु ब किस्म थी सघनि था- **शब्द-सुर-लहर ऐं वाक्य-सुर-लहर.**

आदर्श भाषा (standard language) : जेका कंहिं खेतर या मखूस स्थान में इस्तैमाल जे लिहाज खं आदर्श मजी वेंदी आहे, उन भाषा खे ' आदर्श भाषा ' चयो वेंदो आहे. (डि० भाषा जा रूप).

आदि भाषा : अर्द्धमागधीअ जो हिकु बियो नालो.

आदेश/शु : ' आदेश ' जी लफ़्जी मानो आहे आज्ञा या हुकुमु. पर व्याकरण-शास्त्र में इन जो मतिलबु आहे 'जंहिंखे बिए कंहिंजे स्थान ते अचण जो हुकुमु डिनो वियो हुजे.' यानी ' ऐवज ' या ' बदिरां '. अहिडीअ तरह 'आदेशु' कंहिं बीअ ध्वनीअ या शब्द वगेरह खे हटाए उन जी जगह ते अची वेंदो आहे.

आधार-भाषा (substratum) : हिक अहिडी भाषा, जंहिंजे गाल्हाइण वारा पंहिंजी भाषा छडे बी का भाषा अपनाइन. संसार जे इतिहास में इहा गाल्हि थी आहे त हारायल जातीअ खे पंहिंजी भाषा जो त्यागु करे विजेता/खटंदड जी भाषा अपनाइणी पेई आहे. अहिडा लोक पंहिंजी मूल भाषा जे आधार ते नयूं भाषाऊं सिखंदा आहिन; इन करे संदुनि भाषा खे 'आधार-भाषा' चयो वेंदो आहे. इन आधार-भाषा जे करे नई भाषा में फेरो अची वेंदो आहे.

आधार-सिद्धांत/तु (substratum theory) : जडहिं कोई शख्सु या जाती पंहिंजीअ मातृभाषा खां सवाइ बी का भाषा सिखंदी आहे, तडहिं तडहिं नई भाषा ते पंहिंजीअ भाषा जे उचारनि ऐं इस्तैमाल निस्वत अनेक गुणनि जो असरु विझंदो आहे. संदुसि सुरु, बलु या लहिजो पुराणी भाषा वांगुरु ई रहंदो आहे. अहिडीअ तरह हू नई भाषा थोरे घणे परिवर्तन अनुसार ग्रहणु कंदो आहे. इन खे ई 'आधार-सिद्धांत' चवंदा आहिन. जीअं तमिलनाडु/मद्रास में रहंदडु जडहिं अंग्रेजी गाल्हाईदो आहे तडहिं अंग्रेजी उचारनि ते संदुसि भाषा तमिल जो असरु हूंदो आहे. भारत जे विरहाडे खां पोइ भारत में आयल सिंधी जडहिं हिंदी भाषा गाल्हाईदा हुआ तडहिं उन्हनि जे उचार में सिंधी लहिजो हूंदो हो. मराठी भाषाई शख्सु हिंदी गाल्हाइण वक्ति मराठी ' टोन ' में गाल्हाईदो आहे.

आधुनिक भारतीय आर्य भाषाऊं : भारतीय आर्यभाषा (डि०) जे नएं या आधुनिक (modern) दौर जी भाषा. मुख्तसिर नालो ' आ० भा० आ० भा० '. इन्हनि भाषाउनि जो समो या वक्तु ई. स. 1000 खां वठी अजु ताई लेखियो वियो आहे. इहे भाषाऊं अपभ्रंश (डि०) जे अलग-अलग रूपनि मां निकियूं आहिन. आधुनिक भारतीय आर्यभाषाउनि में हिननि भाषाउनि जो समावेशु कयो वियो आहे- लहंदा, पंजाबी, सिंधी, गुजराती, हिंदी, मराठी, उड़िया, आसामी, बंगला/बंगाली, सिंहली ऐं नेपाली वगेरह.

आ० भा० आ० भाषाउनि जूं विशेषताऊं - (1) आधुनिक भारतीय आर्य भाषाउनि में ख्रास करे उहे ई

ध्वनियुं आहिन, जे प्राकृत ऐं अपभ्रंश वगेरह में हुयूं. लेकिन के बियूं ख्रासियतूं पिणु आहिन. जीअं : (अ) केतिरा ई नवां स्वर (vowels) आ० भा० आ० भाषाउनि में अची विया आहिन त के पुराणा स्वर निकिरी विया आहिन. (आ) ' ऋ ' स्वर जो इस्तैमालु अनेक भाषाउनि में सिर्फ तत्सम शब्दनि में थी रहियो आहे. इन जो उचारु पिणु ' र ' सां गडु ' इ ' या ' उ ' मिलाए करण करे ' रि ' या ' रु ' थी वियो आहे. जीअं ' उत्तर भारत में ऋतु- रितु, संस्कृति- संस्कृति, ऋषि- रिषि. डखण भारत में ऋतु- रुतु, संस्कृति- संस्कृति, ऋषि- रुषी. सिंधीअ में ऋ सिर्फु संस्कृत शब्दनि में ई इस्तैमालु थिए थो. (इ) अजुकल्ह लिखण में त ' श ' ऐं ' ष ' जो प्रयोगु थी रहियो आहे पर उचार में सिर्फु ' श ' ई रहियो आहे. ' च ', ' ज ', ' ड ' ऐं ' ढ ' व्यंजननि जा उचार मराठी भाषा में बिनि तरीकनि सां कया वजनि था. गडियल व्यंजन ' ज्ञ ' जो उचारु हिंदी ऐं सिंधी भाषा में ' ग्य ' कयो वजे थो ऐं मराठी भाषा में ' दून्य ' कयो वेदो आहे, जेतोणीकि इन जो शुद्ध उचारु ' ज्ञ ' आहे. ज्ञान = ग्यान; दून्यान. (ई) विदेशी भाषा जे असर करे आ० भा० भाषाउनि में केतिरियूं ई नयूं ध्वनियूं अची वेयूं आहिन. जीअं : क ख ग ज़ फ़ वगेरह. सिंधी- हिंदीअ में इहे व्यंजन डिसी सघिजनि था. इन्हनि जो मूल उचारु पढियल-गढियल माणहू ई कंदा आहिन. (2) सिंधी- पंजाबी भाषाउनि में प्राकृत जहिड़ा ई रूप मिलनि था. सिंधी भाषा अहिड़ियूं सूरतूं अजा ताई काइमु रखियूं आहिन. जीअं : प्राकृत में नाम/इस्म 'उकारांत' मिलनि था. नएं युग में मराठीअ जहिड़ियुनि भाषाउनि पछाड़ीअ वारो ' उ ' (७) स्वरु कठी छडियो आहे पर सिंधीअ में अजा काइम आहे. जीअं : **प्राकृत** - गणेशु, प्रकाशु. **मराठी** - गणेश, प्रकाश. **सिंधी** - गणेशु, प्रकाशु. (3) रचना जे लिहाज खां संस्कृत, पालि, प्राकृत वगेरह भाषाऊं योगात्मक हुयूं. आ० भा० भाषाऊं अयोगात्मक ऐं वियोगात्मक बणिजी पेऊं आहिन. इहे भाषाऊं हाणे वधीक सवलियूं थी पेऊं आहिन. (4) संस्कृत में पहिरीं ३ वचन/अदद हूदा हुआ. मध्यकालीन/विचें दौर वारियुनि आर्य भाषाउनि में 'द्विवचन' खतमु थी वियो हो ऐं आधुनिक दौर में पिणु बू ई वचन वापुराया वजनि था. हिंदी, सिंधी, मराठी, गुजराती, पंजाबी वगेरह भाषाउनि में बू ई वचन आहिन. (5) संस्कृत में 3 लिंग/gender हूदा हुआ. विचें दौर में पिणु टे लिंग हुआ. मौजूदह वक्त में हिंदी, सिंधी, पंजाबी ऐं राजस्थानी भाषा में बू लिंग आहिन. टे लिंग सिर्फु मराठी, गुजराती ऐं सिंहलीअ मे आहिन. (6) आ० भा० आ० भाषाउनि में डेही ऐं परडेही भाषाउनि जा सर्वे-हजारें शब्द अची वजण करे आधुनिक भाषाउनि जो शब्द-भंडारु काफी वधी वियो आहे, जिनि में तत्सम शब्दनि जो प्रयोगु वधीक थी रहियो आहे.

अनेक भाषा विज्ञानियुनि आधुनिक भारतीय आर्य भाषाउनि जो वर्गीकरणु (क्लासबंदी, classafication) पंहिंजे पंहिंजे लेखे करण जो जतनु कयो आहे. इन्हनि जा मुख्य नाला ही आहिन- डॉ. हार्नले, डॉ. ग्रियर्सन, डॉ. सुनीति कुमार चटर्जी / चाटुर्जा, श्री. सीताराम चतुर्वेदी, डॉ. भोलानाथ तिवारी वगेरह.

आरमेइक (Armaic) : इहा हिक **सेमितिक** (डि०) भाषा आहे. इन भाषा जा बू रूप आहिन- 1. पछिमी आरमेइक ऐं 2. पूरबी आरमेइक.

आरमेइक लिपी : इहा उत्तर वारी **सामी लिपीअ** (डि०) मां निकितल लिपी आहे, जंहिंजो इस्तैमालु आरमेइक भाषा लिखण लाइ कयो वेदो हो. प्राचीन सीरिया, फिलिस्तीन, अरब, मिस्र वगेरह खेतरनि में इहा

लिपी वापुराई वेंदी हुई. इन लिपीअ जो दौरु 9 सदीअ खां वठी ई० स० खां अगु बी सदीअ ताई आहे. इन लिपीअ मां ई पोइ वारियूं हिब्रू, पहलवी, अरबी, आर्मेनियन वगेरह लिपियूं निकित्यूं आहिन.

आर्मेनियन/आर्मीनी : भारोपीय भाषा परिवार जी सर्ती शाखा जी हिक उपशाखा. हकीकत में इहा भारोपीय परिवार जी हिक आज्ञाद शाखा आहे. इन में लिखियलु प्राचीन साहितु धर्मी हो. 9 सदीअ जे हिक 'एंजील' जो इन में अनुवादु थियलु आहे. पंजी सदीअ में ईरान जो युवराजु आर्मेनिया जो राजा हो. तंहिकरे इन में काफ़ी ईरानी शब्द अची विया आहिन. अरबी ऐं तुर्की शब्द पिणु इन भाषा में मिलनि था. इन भाषा जा व्यंजन (consonants) संस्कृत भाषा जे नज़दीक मिलनि था. जीअं : फ़ारसी शब्द 'दह', संस्कृत शब्द 'दशन्', सिंधी शब्द 'डह' वांगुरु आर्मेनियन में 'तस्न' शब्दु आहे.

आर्य : भारोपीय परिवार (Indo-European family) जे सर्ती शाखा जी हिक उपशाखा. इन खे हिंद-ईरानी या भारत-ईरानी पिणु चवंदा आहिन. आर्य उपशाखा बेहद अहमु लेखी वई आहे. इन परिवार जो प्राचीन साहितु मिले थो, जंहिमें ऋग्वेद जो समावेशु थियलु आहे. इहो ग्रंथु ई.स. खां 100 साल पहिरीं जो लिखियलु आहे. पारसियुनि जो धर्मी ग्रंथ 'अवेस्ता' जा प्राचीन अंश पिणु सर्ती सदी ई० स० खां पहिरीं वारा आहिन. आर्य उपशाखा जो साहितु काफ़ी अहमु आहे. इन साहित्य भाषा-विज्ञान जे अभ्यास लाइ काराइती सामग्री डिनी आहे. इन उपशाखा जा लोक पाण खे आर्य चवंदा हुआ. 'आर्य' शब्दु भारतीय साहित्य में आहे ऐं ईरान शब्दु आर्याणाम् मां ठहियो आहे. आर्य उपशाखा जूं बू शाखाऊं आहिन- 1. भारतीय, 2. ईरानी. घणियुनि गाल्हियुनि में इहे बई शाखाऊं समानता रखंदइ आहिन. चई सधिजे थो त इहे बई शाखाऊं पहिरीं हिकु हुयूं ऐं पोइ अलगु थी वयूं. भारोपीय ऐं ईरानी में समानता/ हिक जहिडाइप बि मिले थी त बिन्ही में फ़रकु पिणु मिले थो. आर्य या भारत- ईरानी उपशाखा खे टिनि भाडनि में विरूहायो वियो आहे- 1. ईरानी, 2. दरद, 3. भारतीय.

आवाजु (sound) : (डि०) 'ध्वनि/नी'.

आसामी : आसाम प्रदेश में गाल्हाई वेंदइ हिक आधुनिक भारतीय आर्यभाषा. असमी लिपी मैथिली ऐं बंगाली लिपीअ जियां देवनागरीअ जे पहिरीं वारे रूप मां विकसित थी आहे. इहा लिपी मैथिली लिपीअ जे वधीक वेझी आहे.

ऑसिलोग्राफ (oscillograph) : भाषा जे अभ्यास लाइ इहा हिक अहम मशीन आहे. इन में गाल्हाइण सां ध्वनियुनि/आवाजनि जूं लहिसं बणिजंदियूं आहिन, जे विच वारी स्क्रीन/पर्दे ते डिसण में ईदियूं आहिन. भाषा-ध्वनियुनि जे अभ्यास लाइ इहा काराइती मशीन आहे.

आस्ट्रिक परिवार : इन भाषा-परिवार जा गाल्हाईदइ भारत, इंडोनेशिया, न्यूजीलैंड, मैदागास्कर वगेरह में आहिन. इन में इंडोनेशियन, माइक्रोनीशियन, मैलेनीशियन, पैलेनीशियन, पापुआ ऐं आस्ट्रेलियन वगेरह भाषाऊं अची वजनि थियूं.

इ

इंडिक (indic) : भारोपीय परिवार जी सर्ती शाखा जे आर्य उपशाखा जी भारतीय शाखा. सभई भारतीय आर्य भाषाऊं इन में अची वजनि थियूं. जीअं : संस्कृत, पालि, प्राकृत, अपभ्रंश ऐं हिंदी, सिंधी वगैरह आधुनिक भाषाऊं तथा काश्मीरी, नेपाली, सिंहली वगैरह.

इंडोनेशियनि परिवार : आस्ट्रिक परिवार जो हिकु भाषा-परिवार. इन खे **मलय** या **मलायन** परिवार पणु चवंदा आहिन.

इटैलिक/इतालवी : इहा भारोपीय परिवार जे केंतुम वर्ग जी हिक शाखा आहे. इतालवी इटली, टिसिनो, सिसिली ऐं कार्सिका जी भाषा आहे. इटली देश जे नाले सां इहा 'इतालवी' चई वेंदी आहे. इन भाषा में ऊंचे मयार वारो साहितु लिखियो वियो आहे. इतालवी साहित्यकारनि में आहिन- दांते, फ्राचेस्को, फीलेल्फो, वासारी वगैरह. इन जे **तुस्कन** बोलीअ में दांते वगैरह साहित्य-सृजन कयो आहे. इतालवी भाषा जो विकासु गोठाणी लैटिन (vulgar latin) मां थियो आहे. इन खे **लैटिन** शाखा पणु चवंदा आहिन.

इथिओपियन : इहा **सामी** परिवार जी भाषा आहे. जंहिंखे अगे एबिसीनिया चवंदा हुआ, उन खे ई अजु इथिओपिया चयो वेंदो आहे. इन भाषा जो साहित्यु खास करे धर्मी आहे. इन जूं मुख्यु बोलियूं आहिन- **आम्हारिक** (Amharic) ऐं **टिग्रे** (Tigre).

इलोकानो (Ilokeno) : इंडोनेशियन परिवार जी हिक भाषा. इहा फिलिपाइन बेटनि में गाल्हाई वेंदी आहे. इलोकानी जातीअ जे लोकनि द्वारा गाल्हाई वेंदइ इन भाषा में केई बोलियूं आहिन.

इस्तिलाहु (idiom) : मुहावरे लाइ इस्तैमालु थींदडु अरबी-उर्दू शब्दु. (डि०) **मुहावरा/रो.**

इफ

ईरानी : भारोपीय परिवार जी सर्ती शाखा जे आर्य उपशाखा जी हिक शाखा. इन जो खेतरु ईरान देशु आहे. ईरानी भाषा जो प्राचीन साहितु पारसियुनि जे धर्म-ग्रंथ अवेस्ता जे रूप में उपलब्धु/मुयसिर आहे. इन जा प्राचीन अंश 7 सदी ई० स० खां पहिरीं वारा मजिया वजनि था. इन जो प्राचीन साहितु ज़रुरु वडे पैमाने में हूंदो. 323 ई.स. पहिरीं सिकंदर इन साहित्य जो काफ़ी हिसो साड़ाए छडियो हो. जेको थोरो-घणो बचियो हो, उहो ई. स. खां 323 साल पहिरीं अरबनि जलाए छडियो. प्राचीन साहित्य जे न हुअण करे आधुनिक भारतीय भाषाउनि ऐं बोलियुनि जो प्राचीन भाषाउनि ऐं बोलियुनि सां हूंदइ पूरे लागापे ते रोशिनी विझी कान थी सघिजे. ईरानी भाषा

खे हेठीअ तरह हिसनि में विरहाए सघिजे थो-

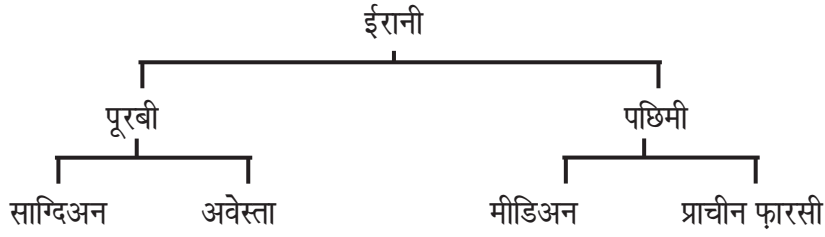

पूरबी शाखा वारी **सागिदअन** भाषा जो पतो 20 सदीअ में पियो आहे. इन भाषा मे ई० स० जे शुरूअ वारा ऐं के पोइ वारा ईसाई तथा बुद्ध धर्म जा के किताब मिल्या आहिन. इहा सागिदयाना जी भाषा हुई. **पामीरी** वगेरह बोलियूं इन जूं ई धीअरु आहिन. पामीरीअ जी मशहूर बोली **ग़लचा** आहे. सागिदअन जो समों अवेस्ता खां पोइ वारो आहे. **अवेस्ता** भाषा बैक्ट्रिया जी राजभाषा हुई. के माण्हू इन खे 'जिंद' पिणु चवंदा आहिन. 'अवेस्ता' जो मतिलबु 'शास्त्र' आहे; जंहिंजूं प्रार्थनाऊं ऋग्वेद वांगुरु आहिन. अगिते हली जडहिं मध्यकालीन फ़ारसी या पहलवीअ जो प्रचारु थियो, तडहिं अवेस्ता जी टीका/समुझाणी पहलवीअ में लिखी वेई. इन टीका खे 'जेंद' चइजे थो, जंहिंजो मतिलबु 'टीका' आहे.

मीडिअन भाषा पछिमी ईरान में ग़ल्हाई वेंदी हुई. इन जे बारे में वधीक ज़ाण कान थी मिले. प्राचीन ईरान जे पछिमी हिसे खे 'फ़ारस' चवंदा हुआ. उतां जी भाषा **प्राचीन फ़ारसी** हुई. ईरानी भाषा जूं बू शाखाऊं प्राचीन काल खां वठी मिलनि थियूं- 1. **प्राचीन फ़ारसी**, 2. **अवेस्ता**. प्राचीन फ़ारसीअ जो ई विकसित रूपु **मध्यकालीन फ़ारसी** या **पहलवी** आहे. इन जो प्राचीन रूपु ई० स० खां टे सदियूं अगु किनि सिक्कनि में मिले थो. पहलवीअ जूं बू सूरतूं हुयूं- 1. **हुज़्वारेश**, जंहिं में सेमेटिक परिवार जा शब्द वधीक आहिन. इन जी लिपी पिणु सेमेटिक आहे. 2. **फ़ारसी/पाजंद** ते सेमेटिक जो असरु कोन्हे. भारत में रहंदड़ पारसियुनि जी भाषा इहा ई आहे. इन भाषा जो असरु गुजराती भाषा ते थियलु आहे. जहिडीअ तरह अवेस्ता ऐं प्राचीन फ़ारसी संस्कृत सां मुशाबिहत रखंदड़/मिलंदड़ जुलंदड़ आहिन, तहिडीअ तरह मध्यकाल वारी फ़ारसी भाषा प्राकृत अपभ्रंश सां मुशाबिहत रखंदड़ आहे. पहलवीअ मां निकितल **आधुनिक फ़ारसी** भाषा हिंदीअ जियां वियोगात्मक थी वेई आहे. इन जो शुरूआती ग्रंथु महाकवी **फ़िरदोसी** (ई० स० 904 खां 1020 ताई) जो '**शाहनामा**' नाले राष्ट्रीय महाकाव्यु आहे. इन में अरबी शब्द वधीक नाहिन. पर इन खां पोइ आधुनिक फ़ारसी भाषा में अकीचार अरबी शब्द अची विया. इन में अनेक बोलियूं पिणु आहिन, जे भारत खां वठी कैस्पियन सागर ताई फहिलियल आहिन. **ओसेतिक** बोली काकेशस जे हिक नंटे प्रदेश में ग़ल्हाई वजे थी. **कुर्दी** या **कुर्दिश** बोली आधुनिक फ़ारसीअ जे वेझो आहे. बलोचिस्तान जी **बलोची** भाषा पिणु आधुनिक फ़ारसीअ जे वेझो आहे. **पश्तो** भाषा खे **अफ़ग़ानी** पिणु चवंदा आहिन. इन ते भारतीय ध्वनियुनि, वाक्य-रचना, ऐं बलाघात वगेरह जो असरु थियलु आहे. अजु इहा भारतीय ऐं ईरानीअ जे विच वारी भाषा वांगुरु बणिजी वेई आहे. पश्तो जे ई हिक सूरत खे **पख़्तो** चवंदा आहिन. पख़्तान या पश्तान शब्द मां ई 'पठानु' / पठान शब्दु निकितो आहे. बलोचिस्तान जी हिक भाषा **देवारी** पिणु आहे. हिंदूकुश पर्वत ऐं पामीर जे तराईअ में काफ़ी

ईरानी बोलियूं गाल्हायूं वेंदियूं आहिन, जिनि जे समूह खे **पामीरी** चवंदा आहिन.

उ

उचारु/उच्चारण (pronunciation) : चवणु, हिजे करणु, वात/मुंहं मां कोशिश सां भाषा-ध्वनी पैदा करणु, उचारणु.

उचारनि जा आधार (basis of articulation) : उचारनि जे उजिवनि जी उहा मूल स्थिती, जंहिंखे आधारु मजी करे कंहिं मखूस भाषा या भाषाउनि जे जुदा-जुदा ध्वनियुनि जे उचार जी कोशिश, स्थान वगेरह जे लिहाज खं विश्लेषणु कयो वेंदो आहे. इहा उचारनि जे उजिवनि जी मूल स्थिती आहे.

उचारनि जा स्थान : (डि०) ध्वनियुनि जो वर्गीकरण.

उच्च/ऊचो (high) : मथाहों, मथियों, बुलंदु, वडो. 1. **उच्च स्वरु** - अहिडो स्वरु, जंहिंजे उचार में जिभ मथे करिणी पवे थी. जीअं : ई, ऊ. 2. **ऊची भाषा** - अहिडी भाषा, जेका मथाहें प्रदेश जी हुजे या जेका बियुनि भाषाउनि जे भेट में सुठी या वधीक साहित्यिक हुजे.

उडिया : उडीसा प्रदेश में गाल्हाई वेंदड़ हिक आधुनिक भारतीय आर्यभाषा. इन जो सन्बुधु मागधी अपभ्रंश जे ड़खिणे भाडे सां आहे. उडिया गाल्हाईदड़ पंहिंजे देश खे '**ओडिशा**' चवंदा आहिन. उडिया, ओडिया नाला ओडिशा जा ई विकसित रूप आहिन. उडिया भाषा जो प्राचीन जिकिरु भरत मुनीअ जे 'नाट्यशास्त्र' में मिले थो. विद्वान बीम्स जे शब्दनि में, 'बंगालीअ जी हिक निश्चित भाषा बणिजण खं पहिरीं ई उडिया हिक निश्चित भाषा बणिजी चुकी हुई. उडिया भाषा जा प्राचीन नमूना ई० स० 1051 में मिलनि था. मानक/स्टैंडर्ड उडिया भाषा कटक जे आसपास वारी आहे. बंगाली भाषा सां गडियल इन जूं केतिरियूं बोलियूं आहिन. उडिया भाषा ते ऐतिहासिक ऐं सांस्कृतिक कारणनि जे करे बंगाली, मराठी, तेलुगु वगेरह भाषाउनि जो असरु मिले थो. **उडिया जी लिपी** पुराणी नागरी लिपीअ जे पूरबी शैलीअ मां विकसित थी आहे मगर इन ते ड़खण भारत जे तेलुगु ऐं तमिल लिपियुनि जो असरु थियलु आहे; इन करे इहा कठिन बणिजी वेई आहे. 'उडिया' खे '**उत्कली**' पिणु चवंदा आहिन.

उत्क्षिप्त (flapped) : जतन/कोशिश जे आधार ते कयल व्यंजन-ध्वनियुनि जो हिकु किस्मु. जिभ खे वेलण वांगुरु लपेटे उन खे झटिके सा ताखंअ खे हणी वरी सिधो करण सां जेकी व्यंजन पैदा थींदा आहिन, उन्हनि खे 'उत्क्षिप्त' चवंदा आहिन. जीअं : हिंदी ऐं सिंधी भाषा जा 'ड' ऐं 'ढ' व्यंजन.

उत्तम पुरुष/पहिरियों पुरुष (first person) : हिकु पुरुषवाचक सर्वनामु. अरबी - फ़ारसी - उर्दूअ में इन खे **ज़मीरु** **मुतकलम** चवंदा आहिन.

उत्तरपद/दु : समास या समूरे पद (compound word) में पोइ ईदडु पदु या शब्दु. इहो ' पूर्वपद ' जे उबतड़ि आहे. जीअं : ' राजपुत्र ' में ' राज ' पूर्व पदु आहे ऐं ' पुत्र ' उत्तरपदु.

उत्पत्ति/त्ती : 1. ध्वनीअ जी उत्पत्ती या उचारु. 2. शब्द जी व्युत्पत्ती. 3. भाषा जी उत्पत्ती.

उदात्त/तु : वैदिक संस्कृति जो हिकु सुरु या स्वरु. इन जी लफ़्जी मानों आहे मथे थियलु/उथियलु. जेको सुरु मथे थियलु या ऊचो हुजे, उन खे 'उदात्त' चवंदा आहिन.

उदासीन स्वर/रु (neutral vowel) : जड्हिं विचां स्वर या गडियल स्वर **बलाघात** (ङि०) खां सवाइ हूदा आहिन, तड्हिं उन्हनि खे ' उदासीन स्वर ' चवंदा आहिन. उदासीन स्वर काफ़ी हल्को हूंदो आहे. इन जी मात्रा अधु ह्रस्व हूंदी आहे. जीअं : अंग्रेज़ी above जो ' अ ' पंजाबीअ जे ' बचारा ' जो ' अ ' उदासीन स्वर आहिन. कड्हिं कड्हिं ' इ ' ऐं ' ए ' स्वर पिणु उदासीन थी वेंदा आहिन. जीअं : अंग्रेज़ी quiet जी ' e ' या possible जी ' i '.

उपबोली (sub - dialect) : हिक बोलीअ में जेकी संदुसि नंढिडा-नंढिडा रूप हूदा आहिन, उन्हनि खे उपबोली चवंदा आहिन. जीअं हिंदीअ जी अवधी बोलीअ जी उपबोली आहे ' बैसवाड़ी '. इन खे ' स्थानीय बोली ' (local dialect) पिणु चवंदा आहिन.

उपवाक्य (clause) : (ङि०) वाक्य.

उपसर्ग/गु (prefix) : इहो शब्दु ' उप + सृज् + धञ् ' मां ठहियो आहे. इन जो प्राचीन प्रयोगु ' ऐतरेय ब्राह्मण ' ग्रंथ में थियो आहे, जंहिंजो अर्थु आहे ' योगु ', ' जोडु ' या ' वधीक योगु '. अजु इन जो मतिलबु आहे- ' शब्दु खां पहिरीं जेको वर्णु/अखरु या वर्ण-समूहु अर्थ में कुञ्जु फेरो/परिवर्तनु/फ़रकु आणण लाइ जोडियो वेंदो आहे, उन खे ' उपसर्ग ' चवंदा आहिन. जीअं : ' सुपुटु ', ' कुपुटु ' में ' सु ' ऐं ' कु ' उपसर्ग आहिन. उपसर्ग जोडण जे करे कड्हिं मूल शब्दु जो अर्थु उबतो थी वेंदो आहे या सागियो अर्थु हूंदे बि मख्सूसु थी वेंदो आहे. उपसर्ग-अखर जी का न का मानों हूंदी आहे. इन करे उपसर्ग बियनि शब्दनि सां मिली करे उन्हनि जो अर्थु बदिलाए छडींदा आहिन. उपसर्ग खे ' आदिसर्ग ', ' पूर्वसर्ग ' या ' पूर्व प्रत्यय ' पिणु चयो वेंदो आहे. संस्कृत में प्र, उत्, प्रति, वि, दुः, निः, निर् वगेरह 22 उपसर्ग आहिन. इन्हनि मां के सिंधीअ में पिणु वापुराया वेंदा आहिन.

उपालिजिह्व (pharyngeal) : निडी. गले में उहो स्थानु जेको चौराहे वांगुरु हूंदो आहे. हितां नक, मुंहं/वात, फिफिडनि ऐं पेट ड्रांहुं रस्ता वेंदा आहिन. इन खे **कंठु**, **कंठमार्गु** या **गलबिल** पिणु चवंदा आहिन.

उपालिजिह्वीय (pharyngeal) : **उचारनि जे स्थान** (ङि०) जे आधार ते व्यंजननि जो कयलु हिकु किस्मु. उन्हनि ध्वनियुनि (या व्यंजननि) खे ' उपालिजिह्वीय ' चयो वेंदो आहे, जेकी स्वरयंत्र ऐं अलिजिह्व (ङि०) जे विच वारे **कंठ**, **कंठ मार्ग** या **निडीअ** मां उचारियूं वेंदियूं आहिन. अरबी भाषा जी वडी ' ह ' ऐं ' ऐन ' जो उचारु इन जगह तां थींदो आहे. अहिडियूं ध्वनियूं आफ्रीका ऐं उन जे आसपास ई मिलनि थियूं.

उबावड़े जी बोली : उबावड़ो सिंधु जे सखर ज़िले जो हिकु शहरु आहे. इतां जे माणहुनि जे बोलीअ खे उबावड़े

वारी बोली चयो वेंदो आहे. भारत में उबावड़े वारा काफ़ी संख्या में आहिन.

उभयलिंग (epicene) : अहिड़ो शब्दु, जिको बिन्ही लिंगनि/जिन्सुनि में वापुरायो वजे. इन खे 'द्विलिंग' पिणु चवंदा आहिन. जीअं : सिंधीअ में 'विषय' शब्दु स्त्रीलिंग ऐं पुल्लिंग बिन्ही में वापुरायो वेंदो आहे. संस्कृत जा 'मित्र', 'क्षेम', 'उर्मि' शब्दु पुल्लिंग ऐं नपुंसकलिंग रूप में वापुराया वेंदा आहिन. मराठी भाषा में 'वेळ' शब्दु स्त्रीलिंग ऐं पुल्लिंग आहे- 'गांव' शब्दु पुल्लिंग ऐं नपुंसकलिंग आहे. 'दुकान' शब्दु नपुंसकलिंग ऐं स्त्रीलिंग जे सूरत में वापुरायो वेंदो आहे. सिंधीअ में 'समाज' शब्दु पुल्लिंग ऐं स्त्रीलिंग रूप में वापुरायो वजे थो.

उभे जी बोली : सिंधी भाषा जी हिक बोली आहे **सिराइकी**. इन बोलीअ जे थोरे बदिलियल रूप खे 'उभे जी बोली' चवंदा आहिन. सिंधु जे जेकबाबाद जे कश्मोर तालुके खां वठी मुलतान जे बहावलपुर रियासत ताई वारो प्रदेशु 'उभो' चयो वेंदो आहे, जंहिंजी मानों पिणु 'सिरो' आहे. (डि० 'सिराइकी बोली')

उर्दू : उर्दू भाषा भारतीय आर्य परिवार जी भाषा आहे. इहा भारतीय संघ जे 23 राष्ट्रीय भाषाउनि मां हिक आहे. अरबी-फारसीअ खां मुतासिर थियल उर्दूभाषा पाकिस्तान, अफगास्तान, बांगला देश, अरब अमीरात, बहरीन, ईरान, ओमान, ताजिकिस्तान, अमेरिका, कनाडा, द. आफ्रीका, मॉरीशस मुल्कनि में गाल्हाई वेंदी आहे. उर्दू पाकिस्तान जी राष्ट्रभाषा आहे.

विद्वाननि जे राइ मूजिब 'उर्दू' शब्दु मूल रूप में **तुर्की** भाषा जो आहे. डॉ. भोलानाथ तिवारीअ जो रायो आहे त इहो शब्दु **चीनी** भाषा जो आहे. संदुनि लफ़ज़नि में, 'तुर्क, मंगोल ऐं तातार लोकनि में उर्दू शब्दु मिले थो, पर उहे सभु बुनियादी तौर हूण लोकनि जे वंश जा आहिन. हूणनि जो मूल स्थानु उत्तर चीन में हो. 'हूण' शब्दु पिणु चीनी भाषा जे शब्द 'शान्-यू' मां ठहियो आहे, जंहिंजो मतिलबु 'लड़ाकू' आहे. इहो 'शान्-यू' शब्दु विकृत थी उन मां 'हून', 'हूड' या 'हूण' ठही पियो. इन्हनि हूण लोकनि जो हिकु कबीलो 'ह्यूड-न्' नदीअ जे किनारे ते हो, जंहिंखे चीनी लोक 'ओर्दू' चवंदा हुआ. चीनी भाषा में इन जो मूल अर्थु हो 'घोमू' / 'घुमक्कडु'. इन्हनि माणहुनि जे घोमू विरतीअ जे करे ई चीनी उन्हनि खे 'ओर्दू' चवंदा हुआ. पहिरीं सदीअ जे आस पास इहे हूणनि सां गडु विच एशिया में आया. इहे 'ह्यूड-न्' लोक खेमनि/तंबुनि में रहंदा हुआ तंहिंकरे इन कबीले जो नालो 'ओर्दू' संदुनि खेमनि लाइ पिणु इस्तैमालु थियण लगो.

'तुर्क' हूणनि जा वंशज हुआ. तंहिंकरे तुर्कनि में पिणु 'ओर्दु' या 'ओर्दू' शब्दु परंपरा सां आयो. उन वक्ति 'ओर्दू' शब्दु जा ब अर्थ वहिंवार में हली रहिया हुआ- 'घोमू जाती' ऐं 'खेमो'. कडहिं कडहिं इन जो अर्थु 'सेना' या 'छावणी' बि इस्तैमालु थींदो हो. अहिड़ीअ तरह 'ओर्दू' शब्दु चीन खां हली मंगोलिया ऐं तुर्कस्तान मां थींदो तुर्कनि सां गडु भारत में आयो. बाबर खां कुझु अणु में आयलु 'ओर्दू' शब्दु फिरी 'उर्दू' थी वियो. भारत में इन जो अर्थु 'छावणी' या 'लश्कर/फौज जी बाज़ार' पिणु थी वियो. हमलावर मुसलमान फौजी तंबुनि में रहंदा हुआ ऐं उते उन्हनि जे लाइ ज़रूरी सामानु खरीद करण लाइ बाज़ार बि हूंदी हुई. मुगुल बादशाहुनि जे फौजी छावणियुनि लाइ पिणु 'उर्दू' शब्दु हलंदो हो. बाबर जे किनि सिक्कनि ते 'उर्दू' शब्दु लिखियलु आहे. बाबर जे वक्त में छावणीअ वारे फौजियुनि दिल्ली जी लोकभाषा 'खड़ी बोली' अपनाई ऐं साणु साणु उन्हनि ते, ब्रज, हरियाणवी, पूरबी, पंजाबीअ जो बि असरु हो. 'उर्दू' भाषा जे मूल विकास निस्वत चई

सघिजे थो त इन जो बिजु कंहिं न कंहिं रूप में ई० स० 1200 में कुतुबुद्दीन जे वक्त में पयो, जइहिं हुन दिल्लीअ खे पंहिंजी राजधानी बणायो. बाबर ऐं शाहजहान जे विच में उर्दूअ काफी विकासु कयो. उन वक्ति इन भाषा खे 'हिंदी' पिणु चयो वेदो हो, छाकाणि त इहा भाषा 'हिंद' जी हुई. इन में अरबी-फारसी शब्द हुअण करे इन भाषा खे 'रेख्ता' पिणु चवंदा हुआ. उर्दूअ लाइ 'जबाने-उर्दू-ए-मुअल्ला' जो इस्तैमालु ई० स० 1700 खां अगु शुरू थियो ऐं ई० स० 1704 ताई ईदे ईदे सिर्फु 'उर्दू' थी वियो. अहिड़ीअ तरह उर्दूअ लाइ जुदा जुदा कालनि/दौरनि में 'रेख्ता', 'हिंदुस्तानी', 'हिंदी', 'हिंदवी' ऐं 'हिंद की उर्दू' वगेरह नाला इस्तैमाल थिया आहिन.'

उर्दू भाषा कीअं ठही? इन निस्वत विद्वाननि जा अनेक राया आहिन. थोरे में चई सघिजे थो त 'खड़ी बोली' या हाणोकी हिंदी भाषा वांगुरु उर्दू पिणु बुनियादी तौर दिल्लीअ जे आसपास गाल्हाई वेदड़ खड़ी बोलीअ ते आधारियल आहे, जंहिं में पूरबी, पंजाबी, हरियाणवी ऐं ब्रज जा के रूप गडियल आहिन. अहिड़ीअ तरह व्याकरण जे लिहाज खां, हिकु ब अपवाद (exception) छडे, हिंदी ऐं उर्दू बेई पूरीअ तरह हिकु आहिन. मुख्यु फरकु सिर्फु शब्दावलीअ जो आहे. अदबी उर्दू भाषा में अरबी-फारसीअ जा शब्द घणा हूदा आहिन. साहित्यिक हिंदी भाषा में संस्कृत शब्दनि जी संख्या वधीक हूदी आहे. लेकिन वहिंवार जे जगुत में आम माणहुनि में गाल्हाई वेदड़ भाषा डुखियनि संस्कृत, अरबी या फारसीअ खां किनारो कंदड़ हूदी आहे, जंहिंखे महात्मा गांधीअ 'हिंदुस्तानी' चयो आहे. तंहिंकरे चई सघिजे थो त उर्दू भाषा हिंदीअ जे अरबी-फारसी शब्दावली सां मिलियल/गडियल हिक शैली/इबारत आहे या हिंदी भाषा उर्दूअ जे संस्कृत शब्दावलीअ सां मिलियल शैली/इबारत आहे. हिंदीअ जी लिपी देवनागरी आहे ऐं उर्दूअ जी अरबी-फारसी आहे.



ऊचो सुरु : (डि०) 'आघात' में सुर जा किस्म.

ऊष्म (sibilant) : जिनि संघर्षी ध्वनियुनि जे उचार में हवा वधीक बाहिर निकिरंदी आहे, उन्हनि खे 'ऊष्म' चयो वेदो आहे. ऊष्म जो पुराणो नालो 'ऊष्मा' आहे. इन्हनि ध्वनियुनि में श, स, ष जो समावेशु थिए थो. इन्हनि ध्वनियुनि में शीत्कार (hissing) या सीटीअ जहिड़ो आवाजु बुधण में अचण करे इन्हनि खे 'शीत्कारी' ध्वनियुं पिणु चयो वेदो आहे.

ऊष्मीकरण (sibilant) : इहो ध्वनि-परिवर्तन (डि०) जो हिकु किस्मु आहे. जेकी ध्वनियुं ऊष्म (स, श, ष) कोन हूदियुं आहिन, उहे कडहिं कडहिं ऊष्म थी वेदियुं आहिन. इन खे ई 'ऊष्मीकरण' चई सघिजे थो. जीअं : मूल भारोपीय भाषा जे किनि शब्दनि में कंठय/निड़ीअ वारियुं ध्वनियुं सतम् (डि०) वर्ग में ऊष्म थी वेऊं ह्युं. मगर कॅतुम् (डि०) भाषा परिवार में उहे कंठय/निड़ीअ वारियुं ई रहियुं. इन आधार ते भारोपीय

भाषा परिवार खे 'केंतुम्' ऐं 'सतम्' नाले बिनि वर्गनि में विरहायो वियो आहे.



एक करण ध्वनि/नी (homo-organic sound) : हिक उचारण-अवयव (करण, articulator) द्वारा उचारु थीदड़ ध्वनियुं हिक बिए जे हवाले में 'एक करणीय' ध्वनियुं चयुं वैदियुं आहिन.

एक कर्मक : हिक कर्म वारी क्रिया (verb).

एक ध्वनि-व्यंजक वर्णु : अहिड़ो वर्णु या अखरु, जेको फकति हिक ध्वनीअ खे जाहिर करे सघे. जीअं : 'क'. क द्वारा सिर्फु 'क' जो ई उचारु थीदो आहे. [इन जे उबतड़ि अंग्रेजीअ जो 'सी' (c) अखरु बहु ध्वनि-व्यंजक आहे. इन जो उचारु कडहिं 'स' कयो वैदो आहे (जीअं : city - सिटी; circle = सर्कल) त कडहिं 'क' उचारु कयो वैदो आहे (जीअं : cardiogram = कॉर्डिओग्राम; carrot = कॅरट)] अहिड़नि अखरनि सां लिखियल हिजे खे अंग्रेजीअ में 'homographic spelling' चवंदा आहिन.

एक ध्वनीय शब्द (monophone) : सिर्फु हिक ई ध्वनीअ/आवाज वारो शब्दु या रूपु. जीअं : 'आ'.

एक मूलीय शब्द (हम नसुल लफ़्जु/ cognate word) : हिक या जुदा जुदा भाषाउनि में इस्तैमालु थीदड़ अहिड़ा शब्द, जे हिक ई शब्द, बुनियाद या धातूअ ते आधारियल हुजनि. जीअं : संस्कृत शब्दु 'पशु' ऐं अंग्रेजी शब्दु 'फ़ीस' या हिन्दी 'भाई' ऐं अंग्रेजी 'बिरादर' / ब्रदर. मराठी 'नीटनेटका' शब्दु ऐं अंग्रेजी 'नीट' (neat) शब्दु. अंग्रेजी 'alphabet', सिंधी 'आईवेटा' शब्दु.

एकवचन/अददु वाहिद (singular number) : (डि०) 'वचन'.

एकवर्णीय शब्दु (monophone) : अहिड़ो शब्दु जहिंजे लिखण में हिक ई वर्ण या अखर जो इस्तैमालु थिए. जीअं : 'आ'.

एकाक्षर : हिक अखर (syllable) वारो. इन खे 'एकाक्षरी' (monosyllabic) पिणु चवंदा आहिन.

एकाक्षरी भाषा (monosyllabic language) : अहिड़ी भाषा, जहिंजा शब्द घणे भाडे हिक अखर वारा हुजनि. जीअं : चीनी भाषा.

एसपिरैंतो (Esperanto) : हथरादू या इन्साननि द्वारा ठहियल भाषाउनि में मुख्यु ऐं की कदुरु वहिंवार में हलंदड़ हिक विश्वभाषा. हिक विश्वभाषा जे निर्माण लाइ घणनि ई माणहुनि जतन कया आहिन मगर सभिनी खां वधीक सफल ऐं साराहजोगो जतनु डॉ. एल्.एल. ज़मेनहाफ़ (Zamenhof) कयो आहे. हू भाषा-विज्ञान जो जाणू हो ऐं यूरोप जूं लगभग सभी भाषाऊं जाणंदो हो. हुन पंहिंजी सजी हयाती इन हथरादू विश्वभाषा 'एसपिरैंतो' लाइ सर्फु कई. हुन इहा विश्वभाषा सारी दुनिया जे अगियां रखी. पहिरीं त माणहू इन भाषा ड़ाहुं

आकर्षित कोन थिया लेकिन पोइ जल्दु ई विद्वाननि खे इन भाषा जे अहमियत जो अहसासु थियो ऐं हू ज़मेनहाफ़ जी साराह करण लगा. इन भाषा जो चडनि मुल्कनि में फहिलाउ थियो. इन भाषा में केई किताब ऐं रसाला निकता आहिन. किताबनि में अनुवाद थियल किताबनि जो तइदादु घणो आहे.

ऐसपिरैतो भाषा जी सभ खां वडी घटिताई/कमी इहा आहे त इहा जिंदह भाषा नाहे ऐं न ई इन जो स्वाभाविक विकासु ई थियो आहे. अगर इहा भाषा कंहिं देश, खेतर जी मातृभाषा हुजे हा त इन जो प्रचारु ऐं विकासु जल्दी थिए हा तथा इहा आम लोकनि जी भाषा थी सघे हा. इन भाषा जी लिपी रोमन आहे पर अंग्रेज़ीअ जियां इहा पढ़ण में कठिन नाहे. इन में काइदनि मूजिब जीअं चयो वेदो आहे, तीअं ई लिखियो वेदो आहे. शब्द-संग्रह जे लिहाज़ खां इन जो आधारु भारोपीय आहे. धातू घणा लैटिन भाषा मां खंया विया आहिन. कुझु धातू ट्यूटानिक भाषाउनि जा आहिन ऐं बाकी 10 सेकिडो धातू बियुनि भाषाउनि जा आहिन.

ऐसपिरैतो भाषा जे कठिनाईअ खे डिस्सी वीहीं सदीअ जे शुरूअ में किनि माणहुनि ऐसपिरैतो में कुझु परिवर्तनु करे हिक नई भाषा ठाही, जंहिंजो नालो 'इडो' (Ido) रखियो वियो. उन्हनि में मुख्यु विद्वानु हो कौटुरट (Couturat). 1907 में स्थापित थियल इहा भाषा वधीक आसान ऐं सुभावीक बणाइण जी कोशिश कई वेई. लेकिन इहे बई भाषाऊं अजा ताई विश्वभाषा जे पद ते पहुची कोन सधियूं आहिन. दरअसल कंहिं बि हथरादू, कृत्रिम या नकुली भाषा जो 'विश्वभाषा' बणिजी सघणु लगभग नामुमकिन आहे.

ऐ

ऐंग्लो-इंडियन : भारत में निर्माणु थियल हिक किस्म जी अंग्रेज़ी भाषा. इन जो इस्तैमालु भारत में रहंदइ अंग्रेज़ कर्मचारी पाण में कंदा हुआ. इन भाषा जो शब्द-समूह भारतीय भाषाउनि जे शब्द-समूह खां प्रभावित थियलु हो. इन भाषा खे ' हॉडसन जॉब्सन ' पिणु चयो वियो आहे; यूल ऐं बर्नेल नाले विद्वाननि जो मशहूरु 'हॉब्सन-जॉब्सन शब्दकोश ' ऐंग्लो-इंडियन भाषा जो ई आहे.

ऐतिहासिक ध्वनि-विज्ञान (historical phonetics) : ध्वनि-विज्ञान जो हिकु रूपु, जंहिं में कंहिं भाषा जे ध्वनियुनि जो ऐतिहासिक अभ्यासु कयो वेदो आहे.

ऐतिहासिक व्याकरण (historical grammar) : व्याकरण जी उहा सूरत, जंहिं में कंहिं भाषा जे ध्वनियुनि, संदुनि व्याकरणिक रूपनि ऐं वाक्य-रचना जे शब्दनि जे सिलसिले या बियुनि काइदनि वगेरह जे ऐतिहासिक विकास ते रोशिनी विधी वेदी आहे. (डि० व्याकरण)

ओ

ओडिया : उडिया (𑌘𑌃) भाषा या लिपीअ जो नालो, जेको उड़ीसा में वापुरायो वेंदो आहे.

ओष्ठ/चप (lip) : उचार करण जे उजिवनि में सभ खां बाहिरियों उजिवो. चपनि जे मदद सां प, फ, ब वगैरह ध्वनियुनि जो उचारु थींदो आहे. चपनि सां उचारियल ध्वनियुनि खे 'ओष्ठ्य' (𑌘𑌃) चवंदा आहिन.

ओष्ठ्य/चपनि वारा (labial) : उचार-स्थान जे आधार ते कयल व्यंजन-ध्वनियुनि जो हिकु किस्मु. अहिडियुनि ध्वनियुनि जो उचारु बिन्ही चपनि सां कयो वेंदो आहे. जीअं : प, फ, ब, भ, म. इन्हनि खे 'द्वयोष्ठ्य' पिणु चवंदा आहिन.

ओसेटिक (Ossetic) : भारोपीय भाषा-परिवार जे ईरानी भाषा जी हिक भाषा. इहा काकेशस में गाल्हाई वेंदी आहे.

कंठु/निडी (gutter) : भाषा जे उचार करण में मदद कंदडु शरीर जो हिकु उजिवो.

क

कंठ तालवी/तालव्य (gutturo - palatal) : कंठ/निडी ऐं तारुंअ मां निकिरंदड़ ध्वनियूं. संस्कृत ग्रंथनि में ए, ऐ खे कंठ-तालव्य चयो वियो आहे.

कंठोष्ठ्य (gutturo - labial) : कंठ/निडीअ ऐं चपनि सां उचारियल ध्वनियूं. संस्कृत जे ओ, औ ध्वनियुनि खे 'कंठोष्ठ्य' चयो वियो आहे.

कंठ्य (faucal, glottis, guttural, velar) : स्वरयंत्र-मुख या निडीअ जे मुंहं मां उचारियल ध्वनियूं या अखर. कंठ-द्वार वटां निकिरंदड़ ध्वनियूं. निडीअ वारियूं ध्वनियूं. कंठ मां उचारु थियण करे इन्हनि खे 'कंठ्य' चयो वेंदो आहे. जीअं : सिंधी/हिंदीअ जूं क, ख, ग, घ कंठ्य ध्वनियूं आहिन.

कच्ची : सिंधी भाषा जी हिक बोली, जंहिंखे 'कच्छकी सिंधी' पिणु चयो वेंदो आहे. सिंधु जे थड़पारकर जिले जे नगरपारकर तालुके में ऐं गुजरात जे कच्छ प्रदेश में कच्ची गाल्हाई वेंदी आहे. मौजूदह वक्त में गुजरात ऐं महाराष्ट्र जे किनि भाडनि में कच्ची हिक भाषा जे रूप में गाल्हाई वेंदी आहे. गुजराती लिपीअ में इन जो साहितु पिणु छपिजे थो. कच्ची भाषा पंजाबीअ सां बि मिले थी. थी सघे थो त 5000 साल अगु सिंधु, पंजाबी ऐं कच्छ

जा लोक का हिक ई भाषा गाल्हाईदा हुजनि, जा अगिते हली सिंधी, पंजाबी ऐं कच्छीअ में बदिलजी वेई हुजे (विकिपीडिया).

कठोर तालवी/तालव्य : कठोर तारुंअ (palate) वटां उचारियूं वेदड़ ध्वनियूं. जीअं : सिंधी/हिंदीअ जूं च, छ वगेरह आहिड़ियूं ध्वनियूं आहिन.

कठोर तारुं/तालु/लू (hard palate) : तारुंअ जो अगियों हिसो, जेको महारुनि सां लगलु हूंदो आहे. इहो कठोरु या सख्तु हूंदो आहे. 'चवर्ग' ऐं 'शवर्ग' वगेरह जे ध्वनियुनि जो उचारु इतां ई कयो वेदो आहे.

कठोर शब्द : कननि खे बुधण में कठोरु लगुंदड़ वर्ण या ध्वनियुनि खे 'कठोर शब्द' चयो वेदो आहे. ट, ठ, ड, ढ, ध, भ, या संयुक्त व्यंजन बुधण में कठोरु लगुंदा आहिन. जीअं : ठठारो, ठकाउ, मुंठी, दुपट्टो, खंडु, छिप्प वगेरह.

कन्नड़ : द्रविड़ परिवार (डि०) जे मुख्य चइनि भाषाउनि मां हिक. इन खे कानड़ी, कन्नड़ी, कर्नाटकी वगेरह पिणु चवंदा आहिन. भाषाई परिवार जे लिहाजुं खां कन्नड़ भाषा तमिल- मल्यालम भाषाउनि सां वधीक वेझो नातो रखंदड़ आहे. कन्नड़ बंगळुरु, मैसूर जे वडे भाडे में ऐं आसपास जे चेन्नई, आंध्र, मुंबई, पुणे वगेरह हंधनि ते गाल्हाई वेदी आहे. कन्नड़ जूं टे मुख्य बोलियूं आहिन- बडंग या बडगा, कुरुंब ऐं गोलरी या हिलिया. मैसूर ऐं उन जे आसपास कन्नड़ जो मानक (standard) रूपु गाल्हाइण में अचे थो. कन्नड़ लिपी ब्राह्मी लिपीअ मां ठही आहे लेकिन इहा लिपी देवनागरी लिपीअ सां वधीक समानता रखंदड़ आहे.

करण (articulator) : (1) ध्वनियुनि जे उचार करण में मदद कंदडु मुख्यु अंगु/उजिवो. लगभग सभिनी स्वरनि ऐं किनि व्यंजननि जे उचार में जिभ 'करण' जो कमु कंदी आहे. यानी जिभ 'करण' आहे. (2) कहिडो बि उचार-अवयव/उजिवो.

कर्ता (subject) : उहो शब्दु (नामु या सर्वनामु) जेको क्रिया करे, या जेको क्रिया करण वारो हुजे. जीअं : 'देवेश वजी रहियो आहे.' वाक्य में 'वजण' जी क्रिया देवेश पारां थी रही आहे. तंहिकरे 'देवेश' कर्ता आहे. कर्ता जो कारकु 'कर्ता कारक' आहे. (डि०) कारक.

कर्तृवाचक कृदंत : (डि०) कृदंत.

कर्तृवाच्य : (डि०) वाच्य.

कर्म/मु : (object) जंहिं ते कर्ता जे कम जो असरु पवे, उन खे 'कर्म' चवंदा आहिन. जंहिं नाम/संज्ञा या सर्वनाम ते कर्ता जे क्रिया जो प्रभावु पवे थो, उहो 'कर्म' आहे. जीअं : 'खटणमल रोशनलाल खे मारियो.' हिते मारण क्रिया जो असरु रोशनलाल ते थियो आहे. तंहिकरे 'रोशनलाल कर्मु/मफऊलु आहे.' 'कर्म' शब्द जे कारक खे 'कर्मकारक' चवंदा आहिन. कर्मु हिक शब्द या अनेक शब्दनि जे समूह जो बि थी सघे थो. कर्म जा बु किस्म आहिन- 1. **अप्रत्यय कर्मु** : जंहिं सां गडु परसर्गु न हुजे. जीअं : 'मीना चिठी लिखे थी.' इन वाक्य में 'चिठी' अप्रत्यय कर्मु आहे. 2. **सप्रत्यय कर्मु** : जंहिंसां परसर्गु गडु हुजे. जीअं : 'पहिलवान चोर खे मार डिनी' वाक्य में 'खे' प्रत्यय हुअण करे 'चोर' सप्रत्यय कर्मु आहे. के सकर्मक क्रियाऊं द्विकर्मक हूंदियूं आहिन. यानी उन्हनि जा बु कर्म हूंदो आहिन. जीअं : 'रमेश माउ खे पैसा डिना.' वाक्य में 'पैसा' कर्मु आहे ऐं 'माउ'

अप्रधान कर्मु आहे.

कर्मणि प्रयोग : (ङि०) वाच्य.

कर्म तत्पुरुष समास : (ङि०) समास.

कर्मधारय समास : (ङि०) समास.

कर्म बहुव्रीहि समास : (ङि०) समास.

क वर्ग : देवनागरी वर्णमाला जो पहिरियो वर्गु/क्लासु. इन वर्ग में क, ख, ग, गु, घ, ङ ध्वनियूं ईदियूं आहिन.

काश्मीरी : कश्मीर प्रदेश जी भाषा हुअण जे करे ' कश्मीरी ' भाषा नालो मशहूरु आहे. इन खे ' काश्मीरी ' पिणु चवंदा आहिन. कश्मीर जा लोक अटिकल १७ सदीअ ताई पंहिंजी भाषा खे ' भाषा ' या ' देसी भाषा ' चवंदा हुआ. कश्मीर में संस्कृत जे पंडतनि जी काफ़ी पुराणी परंपरा रही आहे. काश्मीरी भाषा में 14 सदीअ खां साहित्यु मिले थो. अजु बि साहित्य-रचना थिए थी. कश्मीरी भाषा जो मानक/आदर्शु रूपु श्रीनगर, अनंतनाग ऐं बारामुल्ला जे आसपास वारनि गांवनि में मिले थो. कश्मीरीअ जी मुख्य बोली 'कष्टवारी' आहे. इन भाषा जूं बियूं मिश्रित बोलियूं आहिन- **पोगुली, रामबनी, डीडासिराजी, रिआसी** वगेरह. भाषा वैज्ञानिक दृष्टीअ सां काश्मीरीअ जा बू किस्म कया विया आहिन- **हिंदू काश्मीरी ऐं मुसलमानी काश्मीरी**. इन्हनि बिन्ही में शब्द-प्रयोग ऐं ध्वनी वगेरह जे लिहाज़ खां काफ़ी फरकु आहे. काश्मीरीअ जूं चार लिपियूं आहिन, जिनि में फ़ारसी लिपीअ जो प्रचारु वधीक आहे. काश्मीरीअ जी पंहिंजी लिपी ' **शारदा** ' आहे. जंहिंजो इस्तैमालु के हिंदू ई कंदा आहिन, हिंदू देवनागरी लिपी पिणु वापुराईदा आहिन. प्राचीन साहित्यु शारदा लिपीअ में मिले थो.

कांगड़ी : पंजाबी भाषा जे **डॉंगरी** बोलीअ जी हिक उपबोली. इहा कांगड़ा इलाके में गाल्हाई वेंदी आहे.

काक-पद : (ङि०) ' हंस-पद '.

काकेशस परिवार : हिकु यूरोशियाई भाषा-परिवारु. इन जो खेतरु कारो समुंडु ऐं कैस्पिन समुंड जे विच वारो काकेशस पहाडु ऐं उन जे आसपास वारो काकेशस प्रदेशु आहे.

काफ़िर : बांटू परिवार जी हिक आफ़्रीकी भाषा. काफ़िर लोक इहा भाषा गाल्हाईदा आहिन. अरबी शब्द 'काफ़िर' जो अर्थु आहे इस्लाम जे लिहाज़ खां अधार्मिक या नास्तिक.

कामाठी : तेलुगु भाषा जो हिकु वहिंवारी रूपु, जेको मुंबई ऐं पुणे शहरनि में कामाठी जातीअ द्वारा इस्तैमालु थींदो आहे.

कार : स्वर ऐं व्यंजननि जे नालनि सां जोड़ियो वेंदडु हिकु प्रत्यय. जीअं : ' अ ' कार, ' इ ' कार, ' म ' कार वगेरह.

कारक (case) : ' कारक ' शब्द जो लागूपो ' कृ ' (= करण वारो) धातूअ सां आहे. कारक जो अर्थु आहे 'करण वारो'. व्याकरण में ' कारक ' उन नाम या सर्वनाम वगेरह खे चवंदा आहिन, जंहिंजो क्रिया (verb) सां सिधो सन्बुंधु हुजे.

कारक अठ आहिन : (1) **कर्ता कारक (nominative case)** - क्रिया या कमु करण वारे खे ' कर्ता '

चयो वेंदो आहे. जीअं : ' सुरेश हरेश खे मारियो.' वाक्य में ' सुरेश ' कर्ता आहे. छाकाणि त मारण जो कम सुरेश द्वारा ई थी रहियो आहे. (2) **कर्म कारक** (accusative case) - जंहीं नाम या सर्वनाम ते क्रिया/कम जो असरु थिए, तंहींखे ' कर्मु ' चवंदा आहिन. ' सुरेश हरेश खे मारियो.' वाक्य में मारण जे कम जो असरु ' हरेश ' ते थियो आहे. तंहींकरे ' हरेश ' कर्म कारकु आहे. (3) **करण कारक** (instrumental case) - जेको नामु/संज्ञा या सर्वनामु क्रिया लाइ हिक साधन जे रूप में कमु करे, तंहींखे 'करण' कारक चवंदा आहिन. 'करण' मानो साधनु या का वस्तू, जंहींजे द्वारा क्रिया पूरी थिए थी. जीअं : 'सुरेश हरेश खे लकुण सां मारियो.' वाक्य में मारण जो साधनु ' लकुणु ' आहे. तंहींकरे ' लकुणु ' करण कारकु आहे. (4) **संप्रदान कारक** (dative case) - जंहींजे लाइ क्रिया या कमु कयो वजे थो, तंहींखे ' संप्रदान कारक' चवंदा आहिन. अक्सर जंहींखे का वस्तू डिनी वेंदी आहे, उहो संप्रदानु हूंदो आहे. जीअं : ' मां किशोर खे सिंधी किताबु डियां थो.' वाक्य में ' डियणु ' किशोर लाइ थी रहियो आहे. या ' किशोर ' खे किताबु ' डिनो ' पियो वजे. तंहींकरे ' किशोरु ' संप्रदान कारक आहे. (5) **अपादान कारक** (ablative case) - ' अपादान ' जो अर्थु आहे हटाइणु, परे करणु या अलगिपणो. जंहीं नाम या सर्वनाम खां क्रिया हटे, परे थिए, निकिरे या अलगि थिए, तंहींखे ' अपादान कारक ' चवंदा आहिन. जीअं : ' अखियुनि मां आंसू गडनि था.' वाक्य में 'अखियू' अपादान कारक आहे. अखियुनि खां आंसू अलगि थी रहिया आहिन. इन कारक में अलगिपणे/अलगाव खां सवाइ घृणा, डप, रख्या वगेरह खे बि शामिल कयो वियो आहे. जीअं : ' मां तोखां डकां थो. ' (डपु), 'पुलिस मूखे डाकूअ खां बचायो.' (रख्या). (6) **अधिकरण कारक** (locative case) - अधिकरण शब्द जो मूल अर्थु आहे ' आधारु ' या सहारो. अहिडीअ तरह क्रिया जंहींते आधारु रखंदइ हुजे, उहो नामु या सर्वनामु ' अधिकरण कारक ' हूंदो आहे. इहो क्रिया जो आधारु डर्सीदो आहे. जीअं : ' रश्मी थिएटर में वजी रही आहे.' वाक्य में ' वजणु ' क्रिया जो आधारु आहे ' थिएटर '. तंहींकरे इहो शब्दु 'अधिकरण' आहे. अधिकरण कारक जा परसर्ग आहिन- में, ते, अंदरि, जे मथां वगेरह. (7) **सन्बंधकारक** (genitive case) - क्रिया खां अलगि शब्द सां सन्बंधु या नातो डेखारीदडु कारकु. जीअं : ' अभिनेता जो बंगुलो ', ' घर जो कमु ', ' झंगल जो काटु ', ' घर जी ठहियल रोटी.' (8) **संबोधन कारक** (vocative case) - संबोधन जो अर्थु आहे सडणु, सडु करणु, पुकारणु. नाम/संज्ञा जे जंहीं सूरत सां संबोधित कयो वेंदो आहे या पुकारियो वेंदो आहे, तंहींखे संबोधन कारक चवंदा आहिन. जीअं : ' हे प्रभू! मुंहींजी लजु रखु. ' इन वाक्य में ' प्रभू ' संबोधन कारक आहे.

कारकनि जी रचना संस्कृत वगेरह संयोगात्मक भाषाउनि में विभक्तियुनि जे आधार ते थीदी आहे लेकिन हिंदी, सिंधी, अंग्रेजी वगेरह अयोगात्मक भाषाउनि में ' ने ', ' को ', ' खे ' वगेरह परसर्ग या ' from ', ' to ' वगेरह पूर्व सर्गनि जे मदद सां थीदी आहे. कडहिं कडहिं कुझु बि न जोडे फकति स्थान विशेष द्वारा ई कारकनि जो भावु जाहिर कयो वेंदो आहे. जीअं : ' मां घरि वजी रहियो आहियां.' वाक्य में ' घरि ' अधिकरण कारकु आहे, जेतोणीकि इन सां ' में ' परसर्ग जुडियलु कोन्हे.

कारक-चिह्न/निशानी : (डि०) सन्बंधसूचक अव्यय.

काल/लु (tense) : ‘ काल ’ जो रवाजी अर्थु आहे ‘ समय ’ या ‘ वक्तु.’ व्याकरण में ‘ काल ’ क्रिया जे उन रूपांतर खे चवंदा आहिन, जंहीं जे द्वारा क्रिया/कम जे थियण जे वक्त जी जाण हासिल थीदी आहे. जीअं : ‘गीता वजी रही आहे.’ वाक्य मां खबर थी पवे त क्रिया वर्तमान काल में थी रही आहे. सागीअ तरह ‘ गीता मुंबईअ वेंदी ’, वाक्य द्वारा क्रिया जे भविष्यत् काल में, ईदड़ वक्त में थियण जी जाण मिले थी. ‘ काल ’ खे अरबी, फ़ारसी, उर्दू ऐं अरबी सिंधीअ में ‘ ज़मान ’ चवंदा आहिन. काल मुख्य टे आहिन - (1) **वर्तमान काल (present tense)** - जंहीं द्वारा क्रिया जो वर्तमान काल में, हलंदड़ समय में, थियण जो बोधु थिए. जीअं : ‘ घनश्यामु पढ़ी रहियो आहे.’ वर्तमान काल खे अरबी सिंधीअ में ‘ ज़मान हालु ’ चयो वेंदो आहे. वर्तमान काल जा मुख्यु पंज किस्म आहिन. (अ) **सामान्य वर्तमान काल (present indefinite)** - जंहीं द्वारा क्रिया जे कम जो वर्तमान काल में आम सूरत में थियण जो पतो पवे. इन काल द्वारा कम जी सामान्यता जो बोधु थिए थो. इन मां कर्ता जे कम जो रवाजी बयानु ऐं सुभावीक कम जी जाण पवे थी. जीअं : ‘ सुंदरदासु लिखे थो ’, ‘ मां पढ़ां थो.’ इन काल द्वारा पूरनता-अपूरनता जो बोधु अक्सर कोन थीदो आहे. जीअं : ‘ कमला पढ़े थी.’ क्रिया या सामान्य वर्णनु (हू बीमारु आहे) ऐं सुभावु या प्रवृत्ती (‘ हू कूडु थो गाल्हाए ’ या ‘ हू चोरी थो करे ’) जो समावेशु पिणु इन में कयो वजे थो. इन खे ‘ अपूर्ण वर्तमान ’ पिणु चवंदा आहिन. (आ) **संदिग्ध वर्तमान (doubtful present)** - जंहींमें क्रिया जे कम जो वर्तमान काल में थियण जो शक या अनिश्चय सां ज़िकिरु हुजे. इहो क्रिया वारे कम में शकु डेखारे थो. जीअं : ‘ सीतल ईदो हूंदो.’, ‘ माया कॉलेज वेई हूंदी.’ अरबी सिंधीअ में इन खे ‘ ज़मानु हालु मुतशकी ’ चवंदा आहिन. (इ) **अपूर्ण वर्तमान (present imperfect)** - जंहीं काल मां जाण पवे त क्रिया जो कमु वर्तमान काल में थी रहियो आहे लेकिन अजा पूरो कोन थियो आहे. जीअं : ‘ दीपा अची रही आहे.’ अरबी सिंधीअ में इन खे ‘ ज़मान हाल इस्तमरारी ’ चवंदा आहिन. (ई) **वर्तमान आज्ञार्थ (present imperative)** - क्रिया (verb) जे जंहीं सूरत द्वारा वर्तमान काल में आज्ञा डियण जो बोधु थिए. जीअं : ‘ तूं लिखु.’ (उ) **संभाव्य वर्तमान (present conjunctive)** - इन काल में कंहीं क्रिया जो वर्तमान काल में लग्नातार थीदे रहण जी संभावना/इमकान जो भावु हूंदो आहे. जीअं : ‘ हू शायद पाण खे वडो समुझंदो हूंदो.’, ‘ अगर मां सुम्हंदो हुजां त.’

(2) **भूतकाल (past tense)** - जंहीं काल द्वारा क्रिया जे गुज़िरियल वक्त जे थियण जो बोधु थिए. इहो जाणाए थो त क्रिया (verb) वारो कमु पूरो थी चुको आहे. जीअं : ‘ गोपालु आयो हो.’, ‘ बीना लिखी रही हुई.’ अरबी सिंधीअ में भूतकाल खे ‘ ज़मान माज़ी ’ चवंदा आहिन. भूतकाल जा 9 किस्म आहिन. (अ) **सामान्य भूतकाल (past indefinite)** - इहो जाणाए थो त क्रिया/फ़ैल वारो कमु पूरो थी चुको आहे. जीअं : ‘ सुनीता चिठी लिखी.’ (आ) **आसन्न भूतकाल (present perfect)** - अरबी सिंधीअ में इन खे ‘ज़मान माज़ी करीबु’ चवंदा आहिन. इहो कालु जाणाए थो त गुज़िरियल समय वारो कमु वेझिड़ाईअ में पूरो थी चुको आहे. जीअं : ‘ मोहनदासु आयो आहे.’, ‘ मूं रसोई खाथी आहे.’ (इ) **पूर्ण भूतकाल (past perfect)** - अरबी सिंधीअ में ‘ज़मान माज़ी बईद’ चयो वेंदु इहो कालु जाणाए थो त क्रिया/फ़ैल वारो कमु घणे वक्तु अगे पूरो थी चुको आहे. जीअं : ‘ हरीशु आयो हो.’, ‘ मूं रांदि खटी हुई.’ (ई) **अपूर्ण भूतकाल**

(past imperfect) - क्रिया जी उहा सूरत, जंहीं द्वारा जाण पवे त क्रिया भूतकाल में शुरू थी, लेकिन चवण वारे मूजिब उन वक्त ताई अजा पूरी कान थी हुई, भूतकाल में कमु जारी हो. जीअं : ' राजा डाहिर दुश्मननि सां लड़ी रहियो हो.', ' सुरेशु रसोई खाई रहियो हो.' (उ) **संदिग्ध भूतकाल (doubtful past)** - अरबी सिंधीअ में ' ज़मान माज़ी मुतशकी ' चयो वेंदड़ इन भूतकाल में इन गाल्हि जो संदेहु/शकु हूंदो आहे त कमु पूरो थियो कीन न. जीअं : ' तो लाईट बिलु भरियो हूंदो.' ' शमन शर्त खटी हूंदी.' (ऊ) **हेतुहेतुमद्भूत (conditional past)** - अरबी सिंधीअ में चयो वेंदड़ ' ज़मान माज़ी शर्तीहु ' क्रिया जी उहा सूरत आहे, जंहीं मां जाण पवे त कमु भूतकाल में थियण वारो हो, पर कोन थियो. जीअं : ' वंदना अचे हा त मूखे रखिड़ी ब्रधे हा.' (ए) **पूर्ण संकेतार्थ** - इहो ' हेतुहेतुमद्भूत ' वांगुरु ई आहे. इन में सिर्फु ' हूंदो ' जोड़ियो वेंदो आहे. जीअं : ' मां ईदो हुजां हा त बुधायां हा.' (ऐ) **अपूर्ण संकेतार्थ** - इन में कंहीं क्रिया जे भूतकाल में थीदे रहण जे इमकान जो भावु हूंदो आहे. जीअं : ' अगर दिनेशु डिंसंदो हुजे हा त बुधाए हा.' (ओ) **संभाव्य भूत (past conjunctive)** - इन काल जो इस्तैमालु अहिडे कम लाइ थीदो आहे, जंहींजे भूतकाल में थियण जो इमकानु हुजे. जीअं : ' अगर में चोरी कई हुजे त तव्हां मूखे सज़ा डियो.'

(3) **भविष्य काल (future tense)** - अरबी सिंधी या उर्दू-फारसीअ में ' ज़मान मुस्तकिब्लु ' चयो वेंदड़ु इहो कालु जाणाए थो त क्रिया/फैल वारो कमु ईदड़ वक्त में थीदो. जीअं : ' विक्रम सिंधीअ में नाटक लिखंदो.' भविष्य काल जा टे किस्म आहिन- (अ) **सामान्य भविष्य काल (future indefinite)** - जंहीं काल द्वारा क्रिया जे कम जो ईदड़ वक्त में साधारण/सामान्य सूरत में थियण जी जाण पवे. जीअं : ' हू हलंदो.' हिते इहा जाण कान थी पवे त हू कडहिं हलंदो, अजु, सुभाणे या महिने वगेरह खां पोइ. (आ) **संभाव्य भविष्य (future conjunctive)** - इन काल में क्रिया जे कम जी ईदड़ वक्त में सिर्फु संभावना (इमकानु) हूंदी आहे, थियण या न थियण जी पक कान हूंदी आहे. जीअं : ' मां तोखे मारियां त तूं बि मूखे मारिजांइ.' (इ) **भविष्य आज्ञार्थ (future imperative)** - इन में ईदड़ वक्त में कुझु करण जी आज्ञा हूंदी आहे. जीअं : ' सुभाणे डॉक्टर वटि वजिजांइ.'

कालवाचक विशेषण : (डि०) विशेषण.

कुटिल लिपि/पी : **ब्राह्मी लिपी (डि०)** अ जे शैलीअ मां विकसित थियल हिक लिपी (script). इन जो वाहिपो 6हीं सदीअ खां वठी 10हीं सदीअ ताई मिले थो. देवनागरी ऐं शारदा लिपियूं पिणु इन मां निकित्यूं आहिन. इन लिपीअ जा अखर डिंगा फिडा हुअण करे इन जो ' कुटिल ' नालो पियो आहे.

कुणिवी : 1. महाराष्ट्र जे खानदेश इलाके में ' कुणबी ' जातीअ जी हिक बोली. 2. कोंकणी भाषा जी मुंबईअ में इस्तैमालु थीदड़ बोली. के मकानी असर अगर नटाए छडिजनि त इहा बोली शुद्ध कोंकणीअ वांगुरु लगंदी.

कुमायूनी : **पहाड़ी भाषा** जी बोली माध्यमिक पहाड़ीअ जी हिक मुख्यु बोली. इन जो मुख्यु खेतरु ' कुमायूं ' आहे. ' कुमायूं ' शब्द जे व्युत्पत्तीअ अनुसार इन जो लागुपो संस्कृत शब्द ' कूर्माचल ' सां आहे. इहा बोली नैनीताल (उत्तर भारत), अलमोड़ा, पिथौरागढ़, चमोली ऐं उत्तर काशी जिलनि में गाल्हाई वेंदी आहे. कुमायूं बोलीअ जूं केतिरियूं ई उप-बोलियूं आहिन. इन बोलीअ ते राजस्थानीअ जो गहिरो असरु थियलु आहे.

कुरुख : द्रविड़ परिवार (ड्रि०) जी हिक भाषा. इहा बिहार, ओड़िशा ऐं मध्यप्रदेश जे सीमा वारनि प्रदेशनि में गाल्हाई वेंदी आहे. इहा भाषा तमिल भाषा सां काफ़ी मिलंदड़ जुलंदड़ आहे.

कूर्कू : सतपुड़ा (मध्यप्रदेश) ऐ महादेव टकरियुनि (बरार) में गाल्हाई वेंदड़ हिक मुंडा (ड्रि०) भाषा.

कृत् (primary suffix) : ‘ कृत् ’ जो मूल अर्थु आहे ‘ कयलु ’ या ‘ कार्यु ’ हीउ शब्दु खुदि ई कृदंत जो हिकु मिसालु आहे ऐं इन आधार ते कृदंत ठाहिन वारनि प्रत्ययनि लाइ हिकु सामान्य नालो बणिजी वियो आहे. ‘ कृत् ’ हिक किस्म जे प्रत्ययनि जो सामूहिक नालो आहे, जिनि खे धातूअ में जोड़े नाम/संज्ञा, विशेषण ऐं अव्यय वगेरह ठाहींदा आहिन. ‘ कृत् ’ में लगभग सभई प्रत्यय ईंदा आहिन, जे धातूअ सां जोड़िया वेंदा आहिन. संस्कृत में ‘कृत्’ प्रत्ययनि जा ब किस्म आहिन- 1. कृत्, 2. कृत्य. निरुक्त में ‘ कृत् ’ शब्दु ‘ कृदंत ’ जे अर्थ में वापुरायो वियो आहे. पंतजली वगेरह पिणु इन अर्थ में कृत् जो इस्तैमालु कयो आहे. धातूअ में कृत् प्रत्यय जोड़े जेकी शब्द ठाहिया वेंदा आहिन, उन्हनि खे **कृदंत** चवंदा आहिन, छाकाणि त उन्हनि जे पछाड़ीअ में कृत् प्रत्यय हूंदो आहे.

कृत्रिम/ जुड्तू/ हथिरादू भाषा (artificial language) : अहिड़ी भाषा जा सहज सूरत मां न ठहंदे हथिरादू ढंग सां ठाही वेई हुजे. ‘एस्पिरैतो’ ऐं ‘ इंडो ’ अहिड़ियूं ई भाषाऊं आहिन, जिनि खे ‘ विश्वभाषा ’ चयो वियो आहे. चोरनि ऐं जासूसनि वगेरह जी गुझी भाषा पिणु हथिरादू भाषा हूंदी आहे.

कृदंत (participle) : ‘ कृदंत ’ शब्दु ‘ कृत+अंत ’ खे मिलाए ठहियो आहे. ‘ कृत् ’ उन्हनि प्रत्ययनि/ पछाड़ियुनि खे चवंदा आहिन, जे धातुनि में जोड़िया वेंदा आहिन. अहिड़ा प्रत्यय जोड़ण खां पोइ जेकी शब्द ठहंदा आहिन, उन्हनि खे ‘ **कृदंत** ’ चवंदा आहिन. बीअ तरह चइजे त क्रिया/फैल जे जिनि सूरतुनि जो इस्तैमालु शब्दनि जे किस्मनि वांगुरु थींदो आहे, उन्हनि खे ‘ कृदंत ’ चयो वेंदो आहे. कृदंत जो इस्तैमालु नाम/इस्म, विशेषण ऐं क्रिया वांगुरु थींदो आहे. धातूअ खे प्रत्यय जोड़ण सां क्रिया/फैल जूं अलगि अलगि सूरतूं ठहंदियूं आहिन. जीअं :

हलणु (नामु/संज्ञा) हलंदो (विशेषण)
हली (क्रिया-विशेषण)

कृदंत जा मुख्य किस्म - (1) वर्तमान कालिक कृदंत (present participle) - सिंधीअ में कृदंत घणो करे विशेषण/सिफत वांगुरु कम में ईंदा आहिन. इहे विशेष्य जे बारे में बुधाईंदा आहिन त हू हिकु कमु कंदे बियो बि कमु कंदो आहे. जीअं : ‘ राधा कॉलेज मां वापस ईंदि पटाटा वठी आई.’ हिते ‘ ईंदि ’ कृदंतु आहे. वर्तमान कृदंत जो क्रिया-विशेषण वांगुरु इस्तैमालु ‘ ए ’ प्रत्यय लगाइण सां थियो आहे. (2) **भूतकालिक कृदंत** (past participle) - भूतकाल जो समय डेखारींदड़ इहे कृदंत क्रिया जे आधार रूप में ‘ य ’, ‘ इय ’ प्रत्यय लगाए पोइ लिंग ऐं वचन डेखारींदड़ ‘ ओ ’ (पु०) या ‘ ई ’ (स्त्री०) लगाए ठाहिया वेंदा आहिन. जीअं : ‘ लिखू+इयू+ओ = लिखियो.’ (3) **भविष्कालिक कृदंत** (future participle) - इहे कृदंत घणो करे विशेषण वांगुरु इस्तैमालु थींदा आहिन ऐं भविष्यकाल जो समय डेखारींदा आहिन. जीअं : ‘ सुभाणे बनारस मां मुंहिंजो भाउ अचिणो आहे.’ अहिड़ा रूप क्रिया/फैल जो पछाड़ीअ में ‘ ओ ’, ‘ ई ’ लगाइण सां ठहंदा आहिन. (4) **पूर्वकालिक कृदंत** (conjunctive participle) - इन में हिक क्रिया/फैल खां पहिरीं बीअ क्रिया

जे हुअण जो भावु हूंदो आहे. जीअं : ' हू खाई आयो आहे.' इन्हनि कृदंतनि में ' उ ' कठी ' ई ' लगाइण सां या ' इ ' कठी ' ए ' जोड़ियो वेंदो आहे. जीअं : ' अचु- अच्+ई = अची ', ' मारि - मारू+ए = मारे '. (5) **कर्तृवाचक कृदंत** - इहे कर्ता (करण वारे) जो बोधु कराईदा आहिन. धातूअ में ' अडु ', ' अड़ ' या ' वारो ', ' वारी ' प्रत्यय लगाइण सां इहे कृदंत ठहंदा आहिन. इहे विशेषण वांगुरु पिणु कमु ईदा आहिन. जीअं : ' डुंगीद+डु = डुंगीदडु ' ' मारण+वारो = मारण वारो '. (6) **मध्यकालिक कृदंत** - इहे कृदंत पूरन या अणपूरन कृदंतीय विशेषण जे दुहिराव सां ठहंदा आहिन. जीअं : ' हलंदे हलंदे फ़ैसिलो करे वरितुमि.'

केंतुम : भारोपीय परिवार जी हिक शाखा.

केल्टी (celtic) : भारोपीय परिवार (ड़ि०) जी हिक उपशाखा. लैटिन शाखा सां हिन शाखा जी काफ़ी हिकजहिड़ाइप आहे.

कैकाडी : तमिल जी ड़खण जे हिक जातीअ में गाल्हाई वेंदड़ बोली.

कैथी लिपि/पी : पुराणी नागरी लिपीअ जे पूरबी सूरत मां निर्माणु थियल इहा लिपी कायस्थ लोकनि में खासु करे प्रचलित हुअण करे इन खे ' कैथी ' चयो वियो आहे. इन जो मुख्यु खेतरु बिहार आहे.

कोंकणी : मराठी (ड़ि०) भाषा जी हिक बोली, जा अजु हिक ' साहित्यिक भाषा ' जे रूप में सरकार पारां मान्यता मिलियल आहे, जंहिमें खूबु साहित्य-सृजन थी रहियो आहे. कोंकण प्रदेश में संस्कृत मां निकितल अनेक बोलियूं गाल्हायूं वेंदियूं आहिन. इन्हनि सभिनी खे ' कोंकणी ' चयो वेंदो आहे. पर के बोलियूं इन हिक समूह में शुमारे नथियूं सधिजनि. गोवा जे उत्तर में हूंदड़ ड़खण रत्नागिरीअ (मालवण, वेंगुर्ला, सावंतवाड़ी) जे बोलियुनि खां वठी केरल प्रांत ताई कोंकणी फहिलियल आहे. इन्हनि बोलियुनि जे भाषाई ख़ासियतुनि अनुसार 3 भाडा करे सधिजनि था- (1) गोवा जे उत्तर पासे मराठी भाषा सां संपर्कु रखंदड़ ऐं उन खां मुतासिर थियल 'उत्तर कोंकणी'. (2) पुर्तगाली प्रभुता हेठि चार सौ साल हूंदड़ गोवा जी 'मध्य कोंकणी'. (3) कन्नड़ ऐं मलयालम भाषाउनि सां वेढियल बिल्कुल हेठिएं पासे वारी 'ड़खण कोंकणी'. कोंकणीअ जी मुख्य लिपी देवनागरी आहे पर इहा रोमन, कन्नड़, मल्यालम, तेलुगु, तमिल वग़ेरह में पिणु लिखी वजे थी.

कोमल तालव्य/तालवी (soft palatal) : उचार-स्थान जे आधार ते कयलु व्यंजन-ध्वनियुनि जे हिकु किस्मु. कोमल तालवी उन्हनि व्यंजननि खे चवंदा आहिन, जिनि जो उचारु जिभ जे पछाड़ीअ वारे हिसे जी सहायता सां यानी कोमल तारुंअ सां थींदो आहे. क, ख, ग, घ, ङ जो उचारु इन हंध तां थींदो आहे. संघर्षी ध्वनियूं पिणु इतां ई अचारियूं वेंदियूं आहिन. के माण्हू इन खे ' कंट्य ' (guttural या velar) पिणु चवंदा आहिन.

कोमल तालु/लू/तारुं (soft palate) : तारुंअ जो सभ खां पोयों हिसो. इहो कोमलु/नरमु हूंदो आहे. 'क' वर्ग वग़ेरह ध्वनियुनि जो उचारु इतां ई थींदो आहे. कोमल तारुंअ वटां उचारु कयल ध्वनियुनि खे ' कोमल तालव्य ' चयो वेंदो आहे. प्राचीन व्याकरण शास्त्रियुनि इन्हनि खे ' कंट्य ' चयो आहे.

कोमल शब्द : कोमल वर्णनि वारा शब्द. जीअं : ' ट, ठ, ड, ढ ' छडे बाकी ' क ' खां वठी ' म ' ताई ऐं र, ल, स कोमल वर्ण चया वेंदो आहिन. मधुरता गुण ऐं ' वेदर्भी रीति ' लाइ इन्हनि जो इस्तैमालु थींदो आहे.

कोरियाई (Korean) : मौजूदह कोरिया देश जी भाषा. चीनी असर जे करे इन में चीनी शब्द घणा ई आहिन.

किनि गाल्हियुनि में इहा जपानी भाषा सां मिलंदड़-जुलंदड़ आहे. इन जी आधुनिक लिपी ब्राह्मी लिपीअ जी कन्या आहे.

कोळी : कोंकणी भाषा/बोलीअ जो हिकु रूपु, जेको महाराष्ट्र जे कुलाबा, कोलीवाड़ा, ठाणे ऐं जंजीरा में इस्तैमालु थींदो आहे.

कोश-विज्ञान (lexicology) : कोश-विज्ञान खे भाषा-विज्ञान/भाषा शास्त्र जी हिक उपशाखा लेखियो वियो आहे. मनुष-विकास जे आरंभ में कोश (dictionary) जी ज़रूरत कान हुई. लेकिन अगिते हली जडहिं मनुष जे संपर्क जो दाइरो वधंदो वियो तडहिं कोश जहिडे अहम साधन जी ज़रूरत महसूसु थी. कोश जो आधारु लिपी आहे. तंहिकरे लिपीअ जी खोजना ऐं उन जो विकासु कयो वियो. वक्त अनुसार अनेक किस्मनि जा कोश तयारु थियण लगा. इहो सिलसिलो अजु बि जारी आहे.

कोश-विज्ञान (lexicology) सां हिकु बियो शब्दु जुडियलु आहे 'कोश-कला' (lexicography). कोश-विज्ञानु कोशु ठाहिण जो विज्ञानु आहे, जंहिं में उन्हनि सिद्धांतनि जो बयानु हूंदो आहे, जिनि जे आधार ते कोश ठाहिया वेदा आहिन. अहिडीअ तरह कोश-विज्ञान जो सन्बधु सिद्धांत सां आहे. लेकिन 'कोश-कला' विज्ञानु न बल्कि हिक 'कला' या 'प्रयोग' आहे. इन में सिद्धांतनि जे आधार ते कोशु ठाहियो वेदो आहे.

'निघंटु' (डि०) भारतीय कोशनि जो प्राचीन रूपु आहे. निघंटुनि जी रचना ई० स० 1000 खां पहिरीं लेखी वजे थी. अंग्रेजी कोश 16हीं सदीअ में तयारु थियणु शुरू थिया. कोशनि जा अनेक किस्म आहिन. इन्हनि में पुस्तक-कोश, भाषा-कोश, शखिसयत-कोश, वर्णनात्मक ऐं ऐतिहासिक कोश, पारिभाषिक कोश, पर्याय कोश, मुहावरा ऐं पहाका कोश, बहुभाषी कोश, व्युत्पत्ति-कोश वगैरह अची वजनि था.

कोष्ठी : बुंदेली बोलीअ जी हिक उपबोली, जा मराठी भाषा खां मुतासिर थियल आहे. इहा छिंदवाड़ा, भंडारा ऐं चांदा/चंद्रपुर जे आसपास गाल्हई वेदी आहे.

क्युनीफार्म लिपी (cuneiform writing) : इहा विश्व जी प्राचीनतम लिपी आहे, जंहिंजी सूरत ई० स० खां 4000 साल खां पहिरीं मिले थी. इहा शायद सुमेरियन लोकनि ठाही हुई. विद्वाननि जो चवणु आहे त मूल रूप में इहा लिपी चीनी या सिंधू माथिरीअ जे मूल लिपीअ वांगुरु चित्रात्मक हुई. बेबिलोनिया में आली मिटीअ जे टिकियुनि या सिरुनि ते लिखण जे करे, धीरे-धीरे इहा टिकुंडी थी वेई. इन करे इन खे 'टिकुंडी लिपी' पिणु चवंदा आहिन.

क्रिया (verb) : 'क्रिया' शब्द जो सन्बधु 'कृ' धातूअ सां आहे, जंहिंजो अर्थु आहे 'कुझु कयो वजणु' या 'कमु'. व्याकरण या भाषाशास्त्र में क्रिया उन खे चयो वेदो आहे, जंहिं द्वारा कुझु करण या थियण जी जाण पवे. अरबी सिंधीअ में इन खे 'फैलु' चवंदा आहिन. जीअं : 'गोपालु वयो.' वाक्य में 'वयो' या 'सुंदरदास किताबु लिखियो' में 'लिखियो' क्रियाऊं आहिन. क्रिया जो बुनियादु या आधारु 'धातू' (root) हूंदो आहे (डि० 'धातू'). आम तौर जिनि खे सकर्मक क्रिया, अकर्मक क्रिया या प्रेरणार्थ क्रिया चयो वेदो आहे, उहे क्रिया (verb) जा किस्म न बल्कि 'धातू'अ जा किस्म आहिन. संसार जे किनि भाषाउनि में कडहिं वाक्य हिक क्रिया

सां ठहंदा आहिन. जीअं : सिंधी-हिंदीअ में- ' रामु वयो.' वाक्य में ' वयो ' अहिडियुनि क्रियाउनि खे मूल क्रिया चवंदा आहिन. इन जे उबतड़ि कड़हिं कड़हिं वाक्य में बिनि क्रियाउनि या धातुनि जो इस्तैमालु गडु थींदो आहे. जीअं : ' रामु वयो आहे.' अहिडीअ तरह जड़हिं ब क्रियाऊं गडु/साणु-साणु ईदियूं आहिन, तड़हिं जंहिं क्रिया जो अर्थ सां सिधो सन्बुंधु हूंदो आहे, उन खे 'मूल क्रिया' चवंदा आहिन. जीअं, हिते ' वयो ' मूल क्रिया आहे. जेका क्रिया अर्थ सां सिधो सन्बुंधु नथी रखे, जा सिर्फु व्याकरण जे पूराए लाइ इस्तैमालु थिए थी, तंहिंखे सहायक क्रिया (auxiliary verb) या सहकारी क्रिया चवंदा आहिन. जीअं, हिते ' आहे ' सहायक क्रिया आहे. जंहिं क्रिया में अहिडीअ तरह मूल ऐं सहायक/सहकारी, बिन्ही क्रियाउनि जो इस्तैमालु थींदो आहे, तंहिंखे 'संयुक्त क्रिया' (compound verb)/गडियल/मुरकबु फैलु चवंदा आहिन. क्रिया जा रूप अनेक गाल्हियुनि ते आधारियल हूंदो आहिन.

क्रिया-प्रधान भाषा (verb language) : जंहिं भाषा में वाक्य अक्सर क्रिया सां गडियल/मिलियल हूंदो आहिन, उन खे ' क्रिया-प्रधान भाषा ' चवंदा आहिन. सिंधी-हिंदी अहिडे किस्म जूं भाषाऊं आहिन. संस्कृत ऐं बंगाली भाषा में हिंदी-सिंधीअ जे भेट में क्रिया वारा वाक्य घटि हूंदो आहिन.

क्रिया वाक्य (verb sentence) : अहिडो वाक्यु, जो क्रिया सां युक्त हुजे या जंहिं में क्रिया जो मुख्य स्थानु हुजे.

क्रिया-विशेषण (adverb) : जहिडीअ तरह विशेषण (सिफतू) नाम/संज्ञा जी ख्रासियत/विशेषता बुधाईदा आहिन, तहिडीअ तरह क्रिया-विशेषण क्रिया जी विशेषता बुधाईदा आहिन. जीअं : ' धरमदासु धीरे-धीरे हली रहियो हो.' वाक्य में ' धीरे-धीरे ' शब्दु क्रिया-विशेषण आहे. अरबी सिंधी, फारसी, उर्दूअ में इन खे ' ज़रफु ' चवंदा आहिन. क्रिया-विशेषण क्रिया खां सवाइ कंहिं विशेषण या क्रिया-विशेषण जी बि ख्रासियत बुधाईदा आहिन. जीअं : वडो कठिन कमु (विशेषण); मिल्खासिंग डाढो तेजु डोडंदो हो (क्रिया- विशेषण). अहिडीअ तरह क्रिया-विशेषणु हिकु अहिडो अवयव (छि०) आहे, जेको क्रिया, क्रिया-विशेषण, विशेषण, वाक्य या वाक्य-अंश जी विशेषता जो बोधु कराईदो आहे.

क्रिया-विशेषण जा मुख्य किस्म - (अ) अर्थ जे आधार ते क्रिया-विशेषण जा किस्म - (1) कालवाचक क्रिया-विशेषण (adverb of time) - इहे समय जो बोधु कराईदड़ हूंदो आहिन. जीअं : अजु, काल्ह, तड़हिं, सदा. (2) स्थानवाचक क्रिया-विशेषण (adverb of place) - इहे स्थान/जाइ जी जाणु डींदड़ हूंदो आहिन. जीअं : हिते, मथे, अंदरि, हेठि, अगियां, किथे. (3) परिणामवाचक क्रिया-विशेषण (adverb of quantity) - परिमाण/अंदाज जो बोधु कराईदड़. जीअं : थोरो, कुझु, केतिरो. (4) रीति-वाचक क्रिया-विशेषण (adverb of manner) - इहे रीति या ढंग जो बोधु कराईदा आहिन. जीअं : धीरे-धीरे, ओचितो, हींअ, कीअं. (5) निश्चयात्मक क्रिया-विशेषण (adverb of ertainty) - इहे निश्चय/पक जो बोधु कराईदा आहिन. जीअं : ज़रूरु, अवसि, पक. (6) अनिश्चयवाचक क्रिया-विशेषण (adverb of uncertainty) - इहे अनिश्चय जो बोधु कराईदा आहिन. जीअं : अलाजे, घणो करे, शल. (7) कारणबोधक क्रिया-विशेषण (adverb of

reason) - इन्हनि द्वारा कारण/सबब जो बोधु थींदो आहे. जीअं : तंहिकरे, इन्हीअ करे, तंहिलाइ. (8) निषेध वाचक क्रिया-विशेषण - जंहिं द्वारा मनअ/मना या न जो बोधु थिए. जीअं : न, कड्हिं न, म, मतां. (9) आवृत्तिवाचक क्रिया-विशेषण - इन्हनि द्वारा दुहिराव जो बोधु थींदो आहे. जीअं : हिकु भेरो, बार-बार, वरी-वरी. (10) स्थितिवाचक क्रिया-विशेषण (adverb of position) - जीअं : हिते, साम्हं, ऐं.

(आ) प्रयोग जे आधार ते क्रिया-विशेषण जा किस्म - (1) सामान्य क्रिया-विशेषण - इहे वाक्य में आज्ञाद रूप में इस्तैमालु थींदा आहिन. जीअं : ' जल्दी हलु ', ' गीता केडांहुं वेई ' में ' जल्दी ' ऐं 'केडांहुं'. (2) संयोजक क्रिया-विशेषण - कंहिं उपवाक्य सां गडु ईदड़ या बिनि उपवाक्यनि खे गंढीदड़. जीअं : ' जड्हिं अध्यापकु ईदो, तड्हिं विद्यार्थी पढंदा.' वाक्य में ' जड्हिं '. (3) अनुबद्ध क्रिया-विशेषण - जंहिंजो इस्तैमालु वाक्य में बिए कंहिं शब्द सां गडु निश्चय/पक लाइ कयो वजे. जीअं : 'शीला मूंखे सुजाणंदी बि नाहे' में ' बि ' शब्दु. (4) शुद्ध या मूल क्रिया-विशेषण - इहे शब्द मूल रूप में क्रिया-विशेषण ई आहिन. जीअं : अजु, हेठि, हाणे, मथे, वरी. (5) स्थानीय क्रिया-विशेषण - उहे शब्द, जे बुनियादी तौर क्रिया-विशेषण न हुजनि पर सिर्फु ख़ास इस्तैमाल जे सूरत में मख़सूस जाइ ते क्रिया-विशेषण जे रूप में इस्तैमालु थियनि. जीअं : ' अध्यापकु मस्तु पढाईदो आहे.' में ' मस्तु '.

(इ) व्युत्पत्तीअ या रूप जे लिहाजु खां क्रिया-विशेषण जा किस्म - (1) मूल क्रिया-विशेषण (simple adverb) - इहे बियनि शब्दनि सां कोन ठहंदा आहिन बल्कि स्वयंसिद्ध (axiomatic) हूंदा आहिन. जीअं : अजु, दूर. (2) साधित/यौगिक क्रिया-विशेषण (compound adverb) - जे बियनि शब्दनि में प्रत्यय जोड़े या परिवर्तनु करे ठाहिया वेंदा आहिन. जीअं : ईअ, हीअं, रात-डीहं, घरि-घरि, इएं.

क्रिया-विशेषणात्मक वाक्य अंश (adverbial expression) : बिनि या वधीक शब्दनि सां ठहियल वधीक इकाई, जा क्रिया-विशेषण जो कमु करे. जीअं : ' मिल्खासिंगु तमामु तेजु डोड़ी रहियो आहे.' वाक्य में 'तमामु तेजु.'

ख

खड़ी बोली : ' खड़ी बोली ' नाले जो इस्तैमालु बिनि अर्थनि में थियो आहे- (1) दिल्ली-मेरठ जे आस-पास वारी जन-भाषा. इन जो खेत्रु रामपुर, मुरादाबाद, मेरठ, सहरानपुर, मुज़फ्फरनगर, बिजनौर, देहरादून, अंबाला, पटियाला वगैरह. (2) बियो रूपु उहो आहे, जंहिंखे हिंदी, हिंदुस्तानी, या साहित्यिक खड़ी

बोली चयो वेंदो आहे. इहा हिक साहित्यिक भाषा आहे, जंहींजो कंहीं क्षेत्रीय भाषा सां सन्बुंधु नाहे. इन खड़ी बोलीअ जो कुञ्जु अंशनि में इस्तैमालु गोरखनाथ, रामानंद, कबीर, वगैरह कवियुनि में मिले थो. रहीम, प्राणनाथ ऐं अनेक दक्खिनी तथा उर्दू कवियुनि पिणु खड़ी बोलीअ जो इस्तैमालु कयो आहे. साहित्यिक खड़ी बोलीअ जूं टे शैलियूं आहिन- 1. हिंदी, 2. हिंदुस्तानी, 3. उर्दू.

खरोष्ठी (खरोष्ठी) : सिंधू माथिरीअ वारी चित्रलिपीअ खे छडे, भारत जे बिनि प्राचीन लिपियुनि मां हिक लिपी खरोष्ठी आहे. इहा साजे पासे खां खाबे पासे लिखी वेंदी हुई. सम्राट अशोक के अभिलेख (record) खरोष्ठी लिपीअ में लिखाया हुआ. **ब्राह्मी** जहिड़ी सुठी लिपीअ जे करे ऐं भारत में खाबे खां साजे पासे लिखण जे प्रवृत्तीअ करे खरोष्ठी लिपी खतमु थी वेई. खरोष्ठीअ जे व्युत्पत्तीअ निस्वत चयो वजे थो त इन जो बुनियादु ' खरपोस्त ' आहे. ' पोस्त ' ईरानी भाषा जो शब्दु आहे, जंहींजो अर्थु आहे ' खल '. चीनी परंपरा अनुसार इन जी खोजना रिषी खरोष्ठ कई हुई. खरोष्ठीअ जा मिसाल शिलालेखनि, धातूअ जे पतिरनि, सिक्कनि ऐं मूर्तियुनि ते मिलनि था. ईसवी सन खां पहिरी चोथीं, टीं सदीअ खां वठी ई० स० टीं सदीअ ताई उत्तर-ओल्ह भारत में मथुरा ताई खरोष्ठी लिपी वापुराई वेंदी हुई. कृषाण-युग खां पोइ इहा लिपी चीनी तुर्किस्तान तरफि हली वेई, जिते हिक सदीअ ताई जिंदह रही. खरोष्ठी कमटपाऊ लिपी हुई, जा अनुमान जे आधार ते पढ़ी वेंदी हुई ऐं जंहींखे वैज्ञानिक लिपी नथो चई सधिजे, छाकाणि त इन में मात्राउनि जे इस्तैमाल जी कमी आहे. कनिंगहैम नाले विद्वान अनुसार उन दौर में ब्राह्मी लिपी वहिंवार में हली रही हुई. ब्राह्मीअ जो नकुल कंदे संस्कृत लाइ जोगी लिपी ठाही वेई. जरतुष्ट्र उहा लिपी तयारु कई इन करे इन ते ' खरोष्ठी ' नालो पियो. इन लिपीअ जो इस्तैमालु खास करे वापारी कंदा हुआ.

ग

गढ़वाली : भारत जे उत्तराखंड प्रदेश में गाल्हाई वेंदइ मुख्य भाषा. इहा गढ़वाल मंडल खेत्र में गाल्हाई वेंदी आहे. अलमोड़ा, उत्तर देहरादून, उत्तर सहारनपुर, उत्तर बिजनौर ऐं मुरादाबाद में पिणु गढ़वाली गाल्हाई वजे थी. गढ़वालीअ जूं के बोलियूं/उपबोलियूं पिणु आहिन.

गण : ' गण ' जो अर्थु आहे ' समूह '. व्याकरण में कंहीं बि लिहाज खां आयल हिक किस्म जे शब्द-समूह खे 'गण' चयो वियो आहे. ' गण ' जो पहिरिएं अखर जे नाले अनुसार ' गण ' जो नालो रखियो वेंदो आहे. पाणिनीअ संस्कृत धातुनि खे डहनि गणनि में विरहायो आहे. हर गण जे धातुनि जा रूप हिक किस्म सां ठहंदा आहिन. इन ते ई वर्गीकरणु आधारियलु आहे. जीअं : सभिनी में मुख्यु गण आहे- ' भ्वादिगण '. इन जो पहिरियो धातू ' भ ' (= थियणु) आहे. इन में 1035 धातू आहिन. गम्, गै, जि, दृश्, धृ, चल् वगैरह इन जा मुख्य धातू आहिन.

‘छंदशास्त्र (prosody) : में टिनि अखरनि जे समूह/मेड़ खे ‘गण’ चवंदा आहिन. लघु-गुरूअ जा अठ गण लेखिया विया आहिन- यगण, मगण, रगण, जगण, भगण, नगण, तगण, लघु, गुरु. सूत्ररूप में चइबो आहे- ‘यमाताराजभानसलगा’.

गुजराती : भारत जी हिक भाषा, जा गुजरात प्रदेश में गाल्हाई वेंदी आहे. गुजराती भाषा जो खेतरु सौराष्ट्र, कच्छ, भुज खां सवाइ महाराष्ट्र ऐं राजस्थान जो सरहद वारो भाडो पिणु आहे. गुजरातीअ जो विकासु शौरसेनी (डि०) प्राकृत जे पोइ वारे रूप नागर अपभ्रंश मां थियो आहे. राजस्थानी ऐं मारवाड़ी भाषा सां गुजरातीअ जो गहिरो नातो आहे. सौराष्ट्री ऐं कच्छी गुजरातीअ जू बोलियूं आहिन. (कच्छी सिंधी भाषा जी पिणु हिक बोली लेखी वेई आहे.) गुजराती लिपी प्राचीन नागरी लिपीअ जे पच्छिमी शैलीअ मां निकिती आहे, जा देवनागरीअ सां घणो मिलंदइ-जुलंदइ आहे. इन जी खासियत इहा आहे जो अखरनि जे मथां लीकूं कोन डिनियूं वेंदियूं आहिन. इन लिपीअ में मराठीअ वांगुरु ‘ळ’ अखरु पिणु आहे. गुजराती भाषा में उत्तमु साहितु मिले थो.

गुप्त भाषा (secret language) : अहिडियूं भाषाऊं, जे गुझनि कमनि लाइ वापुरायूं वेंदियूं आहिन. जासूस, चोर, डाकू वगेरह अहिडीअ भाषा जो इस्तैमालु कंदा आहिन. बीं महाभारी युद्ध में अहिडियुनि भाषाउन जो इस्तैमालु कयो वियो हो. गुप्त भाषा ऐं गुप्त लिपी आम माण्हू समुझी कोन सघंदा आहिन.

गुरु/रू : गुरु मानों वडो या डिघो. इहो शब्दु ‘दीर्घ’ (डि०) लाइ पिणु वापुरायो वेंदो आहे. इन जे उबतड़ि शब्दु आहे ‘लघु/घू’, मानों नंदो. दीर्घ स्वरनि खां सवाइ उन्हन ह्रस्व स्वरनि खे बि ‘गुरु’ चयो वियो आहे, जिनि खां पोइ को संयुक्त व्यंजनु हूंदो आहे. आ, ई, ए, ऐ, ओ, औ दीर्घ स्वर आहिन, long vowel आहिन. छंदशास्त्र में लघु-गुरूअ जी वडी अहमियत आहे. छंदशास्त्र में, ‘भक्त’ शब्द में, ‘क्त’ संयुक्त व्यंजनु आहे. इन खां पहिरीं वारो ‘भ’ लघु हूंदे बि ‘क्त’ संयुक्त व्यंजन जे करे गुरु/दीर्घ लेखियो वेंदो.

गुरुमुखी लिपी : पंजाबी भाषा जहिं लिपीअ में लिखी वेंदी आहे, तहिंखे ‘गुरुमुखी’ चवंदा आहिन. इहा लंडा लिपीअ जो हिकु सुधिरियलु रूपु आहे. सिखनि जे बिएं गुरु अंगददेव 16हीं सदीअ में इहा लिपी ठाही. गुरूअ जे मुख मां निकिरण करे ‘गुरुमुखी’ नालो पियो अथसि. इन खे ‘पंजाबी लिपी’ पिणु चवंदा आहिन. सिंधी समाज ते इन लिपीअ जो काफ़ी असरु थियलु मिले थो. सामी साहिब जा सलोक ऐं सिंधीअ जो झूनो धर्मी साहितु गुरुमुखी लिपीअ में आहे. गुरुमुखी लिपी देवनागरी लिपीअ ते आधारियल आहे.

गुर्जरी : ‘गुजराती’अ जो हिकु बियो नालो.

गोआनी (Goanese) : गोवा में इस्तैमाल थींदइ ‘कोंकणी’ (डि०) भाषा जो नालो.

गोमांतकी : कोंकणी भाषा जो हिकु बियो नालो.

ग्रंथ लिपि/पी : इहा डखण भारत में वापुराई वेंदइ हिक प्राचीन लिपी आहे. चयो वियो आहे त इहा लिपी ब्राह्मी लिपीअ मां ठही आहे. तमिल लिपी पूरन न हुअण करे इन खेतर में संस्कृत ग्रंथ लिखण लाइ इन लिपीअ जो इस्तैमालु कयो वियो. ग्रंथ लिखण में इन जो वाहिपो हुअण करे इहो नालो डिनो वियो आहे. मलायलम, तुलू ऐं सिंहली लिपीअ ते इन जो असरु मिले थो. डखण एशिया जे तमिल भाषाई खेतर में 19 सदीअ ताई संस्कृत लिखण लाइ ग्रंथ लिपीअ जो इस्तैमालु थींदो हो.

ग्रीक भाषा : ग्रीक या यूनानी भारोपीय (भारत-यूरोपीय) भाषा-परिवार जी हिक आज़ादु शाखा आहे. इहा ग्रीक (यूनानी) लोकनि द्वारा गाल्हाई वेंदी आहे. डुखण बाल्कन मां निकितल इन भाषा जो वडो इतिहासु आहे. पंहिजे प्राचीन सूरत में इहा प्राचीन यूनानी साहित्य ऐं ईसाइयुनि जे बाइबल जे न्यू टेस्टामेंट जी भाषा आहे. आधुनिक सूरत में इहा यूनान ऐं साइप्रस जी प्रामाणिक/सनदी भाषा आहे ऐं अटिकल 2 करोड़ लोकनि द्वारा गाल्हाई वेंदी आहे. भाषा-विज्ञान जे लिहाज् खां ग्रीक भाषा जी वडी अहमियत आहे. संस्कृत भाषा जे भेट में ग्रीक भाषा में अव्ययनि ऐं क्रियाउनि जा रूप वधीक आहिन, जंहिंजे करे भारोपीय भाषाउनि जो अभ्यासु करण में सहायता मिले थी.

ग्रीस (यूनान) खे यूरपी साहित्य, दर्शनशास्त्र ए संस्कृतीअ जी जननी चयो वजे थो. ग्रीक साहितु ग्रीक जातीअ जे गुणनि ऐं कमियुनि जो अक्सु आहे. ग्रीक काव्य-साहित्य जी शुरूआत होमर जे महाकाव्य ' ईलियद ' ऐं 'ओडेसी'अ सां थिए थी. होमर यूनानी साहित्य जो वाल्मीकि मजियो वजे थो. ग्रीक साहित्य में ऊच किस्म जा नाटक मिलनि था. ईसाई धर्म जे अचण सां ग्रीक भाषा में हिक नई प्रेरणा जो संचारु थियो ऐं नेताउनि तथा संतनि इन भाषा द्वारा धर्मी तथा आध्यात्मिक समस्याउनि ऐं भावनाउनि जो विवेचनु ऐं विश्लेषणु कयो. मध्य युग जे ईसाई लेखकनि पिणु ग्रीक भाषा ऐं शैली अपनाई. आधुनिक ग्रीक साहित्य ते पछिमी यूरोप जो असरु मिले थो. लोक-प्रचलित ग्रीक भाषा खे राष्ट्रभाषा बणायो वियो आहे, जंहिं में ग्रीक साहित्य फलियो फूलियो आहे. अहिडीअ तरह ग्रीक साहित्य ऐं भाषा जो इतिहासु ईसवी सन खां अगु हजार साल खां वठी अजु ताई काइमु रहियो आहे.

ग्रीक लिपि/पी : इन लिपीअ जी उत्पत्ती यूनान में प्रचलित सामी (डि०) लिपीअ जी उतर वारी शाखा मां थी आहे (ई० स० खां पहिरीं 10 सदी). सभ खां पुराणी ग्रीक भाषा ' मिसेनियन ग्रीक ' (Mycenaean Greek) हुई जा ' लिनियर बी ' (Linear B) लिपीअ में लिखी वेंदी हुई. ग्रीक लिपी सामी लिपियुनि जियां साजे खां खाबे पासे लिखी वेंदी हुई पर पोइ खाबे खां साजे पासे लिखण में आई. इहा वैज्ञानिक लिपी मजी वेई आहे. इन में सामी लिपीअ जहिडियूं ख्रामियूं कोन्हनि.

घ

घोष (voiced) : स्वर-तंत्रियुनि जे आधार ते कयलु ध्वनियुनि जो हिकु किस्मु. जिनि जे उचार करण वक्ति स्वर-तंत्रियूं (vocal chords) हिक बिए जे काफ़ी वेज्ञो हूंदियूं आहिन, अहिडियुनि ध्वनियुनि खे 'घोष' या 'सघोष' ध्वनियूं चयो वेंदो आहे. घोष ध्वनियुनि जे उचार करण वक्ति स्वर-तंत्रियूं वेज्ञो अचण करे अंदिरां ईदड़ हवा या पसाहु गहिको कंदो आहे, गसंदो आहे ,घर्षणु कंदो आहे, जंहिंजे करे स्वर-तंत्रियुनि में लर्ज़िश पैदा थीदी आहे. इहा लर्ज़िश या कंबिणी ई अहिडियुनि ध्वनियुनि जे घोषत्व जो कारणु बणिजंदी आहे. जीअं : क वर्ग, प

वर्ग वगेरह पंजनि ई वर्गनि जा आखरीन व्यंजन (consonants) (यानी ग, घ, ङ, द, ध, न वगेरह) ऐं ज, य, र, ल, व, ह, वगेरह घोष व्यंजन आहिन. के अपवाद छडे सभई स्वर (vewel) घोष हूँदा आहिन.

घोषीकरण (vocalization) : ध्वनि-परिवर्तन जी हिक सूरत या दिशा. कड़हिं कड़हिं शब्द जी अघोष ध्वनी (sound) घोष थी वेंदी आहे. इन परिवर्तन खे भाषा-विज्ञान में ' घोषीकरण ' चवंदा आहिन. जीअं : संस्कृत शब्द ' काक ' जो सिंधीअ में ' कांगु ' (कांउ) थी वजणु, ' शाक ' जो ' सागु ' (= सब्जी, साई भाजी) थी वजणु. घोषीकरण जे उबतड़ि आहे ' अघोषीकरण '.

च

चप (lips) : (डि०) ओष्ठ.

चरण/णु : छंद जो हिकु पदु. मात्रिक छंदनि में, इन में निश्चित थियल मात्राऊं ऐं वार्णिक छंदनि में निश्चित/मुकररु वर्ण हूँदा आहिन. हर हिक छंद में चार चरण हूँदा आहिन, जिनि खे ' पद ' पिणु चयो वेंदो आहे.

च वर्ग/र्गु : देवनागरी वर्णमाला जो बियों वर्गु. इन में च, छ, ज, जु, झ, ञ ध्वनियूं हूँदियूं आहिन.

चित्पावनी : महाराष्ट्र जे रत्नागिरी ज़िले में चित्पावन ब्राह्मणनि द्वारा गाल्हाई वेंदड़ **कांकणी** (डि०) भाषा जी हिक बोली.

चित्र लिपि/पी (pictograph) : विश्व जी सभ खां प्राचीनतम लिपी. इहा लिखण जे इतिहास जो पहिरियों डाको आहे. चित्रकला जे इतिहास जो आरंभु पिणु इन्हनि चित्रनि सां थिए थो. उन वक्त जे मनुष गुफाउनि जे भित्तियुनि या बियुनि शयुनि ते पसूं, पखी, वनस्पती, इन्सानी शरीर ऐं उजिवनि जा डिंगा फिडा चित्र कढिया हूँदा. देवी-देवताउनि जा चित्र पिणु कढिया हूँदा. अहिडा पुराणा चित्र फ्रान्स, स्पेन, यूनान, इटली, सीरिया, मिस्र, ब्राजील, भारत वगेरह देसनि में मिलनि था. चित्र लिपीअ जी इहा परंपरा अजु बि कांहिं न कांहिं रूप में काइम मिले थी. इहा लिपी अपनाइण में के दिक्कतूं पिणु आहिन. अमूर्त भाव खे चित्र द्वारा मूर्त रूपु डियणु हिक कठिन गाल्हि आहे.

चीनी : चीनी परिवार (डि०) जी हिक मुख्य भाषा. इन भाषा जो मुख्य खेतरु चीन देसु आहे. गाल्हाइण वारनि जी संख्या जे लिहाज खां इहा संसार जी वडे में वडी भाषा आहे. इहा चीन देश जी मुख्य भाषा ऐं राजभाषा आहे. मानकीकृत (standardized) चीनी हकीकत में हिक ' मंदारिन ' नाले भाषा आहे. चीनी एकाक्षर-प्रधान भाषा लेखी वेंदी आहे. यानी इन जा मूल शब्द घणे भाडे हिक अखर (syllable) वारा हूँदा आहिन. पर इन भाषा जा हिक भेरे/दफे में गाल्हाया वेंदड़ शब्द हिक या हिक खां वधीक वर्णनि या अखरनि (syllables) जा

थी सघनि था. हिंदी या अंग्रेजीअ वांगुरु चीनी भाषा ध्वन्यात्मक (phonetic) भाषा नाहे. तंहिंकरे इन में हिक हिक शब्द या भाव लाइ जुदा जुदा संकेतात्मक आकृतियूं/शिकिल्यूं ठाहियूं वेदियूं आहिन. वर्णमाला न हुअण करे चीनी भाषा में लिखियो वेदु वर्णु या अखरु पंहिंजे पाण में पूरो हूंदो आहे ऐं जुदा जुदा उपसर्ग या प्रत्यय न लगण करे इन्हनि वर्णनि जे बुनियाद में को फर्कु कोन पवंदो आहे.

चीनी भाषा संसार जे समृद्ध भाषाउनि में शुमारी वेदी आहे. लेकिन इहा कंपोजिंग, टाइपिंग, समाचारपत्रनि जी रिपोर्ट मोकिलण या कोश-निर्माण वगेरह जे लिहाज खां काफी पेचीदी ऐं दुखी आहे. तंहिंकरे इन खे सरल बणाइण जूं कोशिशूं सवें सालनि थींदियूं आयूं आहिन. चीन सरकार पीकिंग बोलीअ खे आदर्शु मजी करे 26 अखरनि वारी वर्णमाला तयारु करे चीनी लिपीअ खे ध्वन्यात्मक रूपु डिनो आहे, जंहिंजे करे चीनी सिखणु सवल्लो थी पियो आहे.

चीनी लिपि/पी : इहा संसार जे प्राचीनतम लिपियुनि मां हिक आहे. इहा **चित्र लिपीअ** जो ई रूपांतरु आहे, जंहिं में अखरनि बदिरां हजारे चीनी **भावचित्रनि** द्वारा लिखियो वेदो आहे. चीनी लिपीअ में मनुष जातीअ जे दिमागु जे विकास जी अद्भुत कहाणी मिले थी. इन्सान कीअं न मछी, वण, चंड, सिज वगेरह शयुनि खे डिंसी उन्हनि जे आधार ते पंहिंजा मनोभाव ज़ाहिर करण लाइ हिक अलगि चित्रलिपी गोल्हे कढी. ईसवी सन खां 1700 साल अगु खां वठी अजु ताई इस्तैमाल थींदइ चीनी शब्दनि जे आकृतियुनि/शिकिलियुनि में जेको सिलसिलेवार विकासु थियो आहे, उन जो अभ्यासु काफी दिलचस्पु आहे. ई० स० चोथी सदीअ में सुलेखक (calligraphist) वांगु शिह-छि सुहिणनि अखरनि वारी हिक आदर्शु शैली निर्माणु कई, जंहिं सां वधीक ढंगाइता ऐं डोलाइता चौकुंडा अखर लिखिया वजण लगा. लिखण जी इहा शैली अजु बि चीन में प्रचलित आहे.

चेक/चॅक भाषा : डि० 'जेक'.



छत्तीसगढ़ी : भारत जे छत्तीसगढ़ प्रदेश में उन जे आसपास गाल्हाई वेदइ भाषा. इहा हिंदी भाषा जे काफी वेझो आहे. इन जी लिपी देवनागरी आहे. इन भाषा जो साहितु समृद्ध आहे. रायपुर, बिलासपुर, कांकेर, नांदगांव, उदयपुर वगेरह में गाल्हाई वेदइ छत्तीसगढ़ीअ जूं बोलियूं ही आहिन- सुरगुजिया, भुलिआ, कांकेरी, बिलासपुरी, कोरवा वगेरह.

ज

जटकी : 'जाट' नाले जातीअ जी भाषा. 'जटकी' शब्दु केतिरियुनि ई भाषाउनि ऐं बोलियुनि लाइ इस्तैमालु कयो वियो आहे. जीअं : (1) लहंदा या उन जे किनि मकानी सूरतुनि जो हिकु नालो. (2) मुल्तानी बोलीअ जो हिकु नालो. (3) हिंदकी भाषा लाइ पिणु इन शब्दु जो प्रयोगु थियो आहे. (4) 'लासी' बोली सिंधी भाषा जी हिकु बोली आहे. इन जे हिकु रूप खे जटकी (जटकी?) चयो वियो आहे.

जापानी भाषा : डि० 'जापानी भाषा'.

जपित ध्वनि/नी (whispered sound) : अहिडी ध्वनी (स्वर या व्यंजन) जंहिंजो उचारु भुणि भुणि/सुसु पुसि जे सूरत में थिए. अहिडनि स्वरनि या व्यंजननि जो उचारु ज़ोर सां कोन कयो वेदो आहे. जपित ध्वनीअ जे उचार में स्वर-तंत्रियुनि जी स्थिती घोष व्यंजन ऐं अघोष व्यंजन खां निराली हूंदी आहे. जपित ध्वनी परे खां बुधण में कान ईदी आहे.

जयपुरी : जयपुर ऐं आसपास गाल्हाई वेदड़ राजस्थानीअ जी हिकु मुख्यु बोली. जयपुरीअ जूं के मकानी सूरतूं या उपबोलियूं ही आहिन- तोरावाटी, काठैड़ा, चौरासी, नागरचाल ऐं नागरचाल.

जर्मन (German/Deutsch) : संख्या जे लिहाजु खां जर्मन यूरोप जी सभ खां वधीक गाल्हाई वेदड़ भाषा आहे. इहा जर्मनी, स्विट्ज़रलैंड ऐं ऑस्ट्रिया जी मुख्य तथा राजभाषा आहे. इहा रोमन लिपीअ में लिखी वेदी आहे. जर्मन भारोपीय भाषा-परिवार जी जर्मनिक शाखा में अचे थी. अंग्रेजीअ सां इन जो वेज्ञो नातो आहे. लेकिन रोमन लिपीअ जे अखरनि जो जर्मन-ध्वनियुनि सां मेलु-मेलापु अंग्रेजीअ जे भेट में वधीक बेहतर आहे. आधुनिक आदर्श जर्मन भाषा खे 'उच्च जर्मन' (high german) चवंदा आहिन. इहा भाषा जर्मनीअ में सरकारी कारोबार, शिक्षा, प्रेस वग़ेरह जो माध्यमु आहे. जर्मन जा उचार वधीक शक्तिशाली ऐं शब्दनि जो सिलसिलो मुकररु थियलु आहे. जर्मन भाषा दार्शनिक ऐं वैज्ञानिक शब्दावलीअ सां परिपूरन आहे. उच्च जर्मन जे मुख्य बोलियुनि में यिडिश, श्विन्टुन्श, फ्रंकोनियन जो समावेशु थिए थो. 2014 में प्रो. अविनाश बिनीवाले ऐं प्रो. लछमण हर्दवाणीअ विश्व जो पहिरियो 'जर्मन-मराठी-सिंधी भाषांतर कोश' प्रकाशित कयो आहे.

जाडेजी : कच्छी (डि०) बोलीअ जो बियो नालो, जेको काठियावाड़ में गाल्हायो वेदो आहे.

जाति भाषा (caste language) : कंहिं मखूस जातीअ में इस्तैमाल थीदड़ भाषा खे 'जाति भाषा' चयो वेदो आहे.

जातिवाचक संज्ञा/नामु, इस्मु आम (common noun) : जंहिं नाम द्वारा हिक ई किस्म जे शयुनि या प्राणियुनि जे पूरी जातीअ जो बोधु थीदो आहे, उन खे 'जातिवाचक संज्ञा/नामु' चवंदा आहिन. जीअं : नदी, पुस्तक, गांइ, घोड़ो वग़ेरह. (डि० संज्ञा/नामु).

जापानी भाषा : इहा जापान देश जी मुख्य भाषा ऐं राजभाषा आहे. जापानी संसार जे वडियुनि ऊच भाषाउनि मां

हिक आहे. भाषा-विज्ञान जा विद्वान इन खे कंहिं बि भाषा-परिवार में शामिल न करे सधिया आहिन. विद्वान जापानीअ खे 'अश्लिष्ट-योगात्मक भाषा' था मजिनि. इहा भाषा 'चीनी-तिब्बती भाषा-परिवार' में नथी अचे. के इन खे 'जापानी भाषा-परिवार' में था रखनि त के 'जापानी-कोरियाई भाषा-परिवार' में था रखनि. यानी इन निस्वत काई पकी राइ नाहे त जापानी कहिडे परिवार में पकीअ तरह शामिल कई वजे. लेकिन इहो साफु आहे त जापानीअ जो कोरियाई भाषाअनि सां गहिरो नातो आहे. जापानीअ जो साहित्यु समृद्ध आहे. 'हायकु' इन जी मशहूरु काव्य-विधा आहे.

जापानी बिनि लिपियुनि जे मिलावट सां लिखी वेंदी आहे- **कांजी लिपी** (चीन जी चित्र लिपी) ऐं **काना लिपी** (अखिरी लिपी, जा खुदि चीनी लिपीअ ते आधारियल आहे.) जापानी भाषा में केतिराई शब्द चीनीअ मां खंया विया आहिन.

जार्जिन (georgian) : काकेशस परिवार जे डाखिणे वर्ग जी हिक मुख्य भाषा. इहा जार्जिया खेत्र में गाल्हाई वेंदी आहे.

जिप्सी (Gipsy) : घोमू/घुमंदड़ लोकनि द्वारा गाल्हाई वेंदड़ हिक भाषा. इन खे **रोमनी** या **बंजारा** भाषा पिणु चवंदा आहिन. जिप्सी भाषाऊं बुनियादी तौर भारोपीय परिवार जूं आहिन. जिप्सी खानाबदोश लोक आहिन जे कबीलनि जे रूप में हिक हंध खां बिए हंधि घुमंदा रहंदा आहिन. भारत खां सवाइ आर्मेनिया, तुर्की, सीरिया वगेरह मुल्कनि में इहा भाषा गाल्हाई वेंदी आहे.

जिभ : डि० जिह्वा.

जिह्वा (tongue) : भाषा जे उचार करण में कमु ईदड़ु सररीर जो हिकु अहम अंगु या उजिवो. मनुष जी जिह्वा या जिभ ई आहे, जंहिंजी मदद सां स्पर्श आदी अनेक व्यंजननि ऐं स्वरनि जो उचारु करे सधिजे थो. जिभ जा केतिरा ई भाडा/हिसा कया विया आहिन. जीअं : जिभ जी नौक, जिभ जो अगियों हिसो, विचों हिसो, पछाड़ीअ वारो हिसो ऐं जिभ जो मूलु या बुनियादु जितां जिभ शुरू थिए थी. इहे भाडा सभिनी ध्वनियुनि जे उचार करण में जुदा जुदा भूमिका निभाईदा आहिन. (डि० **शारीरिक ध्वनि-विज्ञान**).

जिह्वा-अग्र (front of the tongue) : जिभ जो अगियों हिसो, जंहिं सां किनि ध्वनियुनि जो उचारु कयो वेंदो आहे.

जिह्वा नोक (tip of the tongue) : जिभ जो अगियों चुहिंबाओं हिसो. इन जी मदद सां अनेक किस्म जूं ध्वनियूं उचारियूं वेंदियूं आहिन.

जिह्वा-पश्च (back of the tongue) : जिभ जो पोयों हिसो. इन सां पिणु केई ध्वनियूं उचारियूं वेंदियूं आहिन. अहिडियुनि ध्वनियुनि खे 'जिह्वा पश्चीय' (dorsal) चयो वेंदो आहे.

जिह्वा-मध्य (middle of the tongue) : जिभ जो विचों हिसो, जंहिंसां किनि ध्वनियुनि जो उचारु कयो वेंदो आहे.

जिह्वा मूल (root of the tongue) : जिभ जी पाड़/जड़. 'क' वगेरह ध्वनियूं इतां उचारियूं वेंदियूं आहिन. अहिडियुनि ध्वनियुनि खे 'जिह्वामूलीय' चवंदा आहिन.

जीवित/जिंदह भाषा (living language) : अहिड़ी भाषा, जेका अजु बि वाहिपे में अचे थी. जीअं : सिंधी, हिंदी, कोंकणी, गुजराती वगैरह.

जुजो (constituent) : (डि०) 'अवयव'.

जेक (Czech) : भारोपीय परिवार जी पछिमी स्लोवियाई भाषा. इहा जेक/जेक/जेकोस्लोवाकिया गणराज्य में गाल्हाई वेंदी आहे. इहा अमेरिका, बेलजियम, आस्ट्रिया, फ्रान्स वगैरह देशनि में पिणु गाल्हाई वजे थी.

जौनपुरी : पछिमी भोजपुरी बोलीअ जो हिकु मकानी रूपु, जेको ओभर जौनपुर में गाल्हायो वेंदो आहे. इन ते अवधी बोलीअ जो प्रभावु आहे.

ट

ट वर्ग : देवनागरी वर्णमाला जो टियों वर्गु. इन वर्ग में ट, ठ, ड, ङ, ढ, ढ, ण ध्वनियुनि जो समावेशु थियलु आहे.

टिल्डे (tilde) : हिकु विशेष ध्वनि-चिहनु (~). इन निशानीअ खे केतिरनि ई वर्णनि (n, a, u) ते रखी अनेक किस्मनि जूं ध्वनियूं ज़ाहिर कयूं वेंदियूं आहिन. इन खे **अनुनासिक चिह्न** पिणु चवंदा आहिन.

टेहरी : गढ़वाली बोलीअ जी टेहरी-गढ़वाल में इस्तैमाल थींदड़ हिक उप-बोली.

ट्रेमा (trema) : किनि भाषाउनि में किनि वर्णनि/अखरनि जे मथां लगाई वेंदड़ हिक खास निशानी (¨). इन खे डायरेसिस (diaeresis) या द्विबिंदू पिणु चवंदा आहिन. इहा बिएं स्वर जे मथां डिनी वेंदड़ निशानी आहे, जो उचार जी जुदाई/भिन्नता सूचित कंदड़ आहे. (डि० **डाइएरेसिस**).

ठ

ठटई बोली : सिंधु जे सखर ज़िले जे हिक शहर जो नालो ' ठटो ' आहे. उतां जे माणहुनि जे गाल्हाइण जी बोली.

ड

डच : नीदरलैंड देश जी मुख्य भाषा ऐं राजभाषा. इह भारोपीय/हिंद-यूरोपीय भाषा-परिवार जी जर्मैनी शाखा में अचे थी. डच भाषा अंग्रेज़ीअ सां काफ़ी मिलंदड़ जुलंदड़ आहे. इन जी लिपी रोमन आहे. नीदरलैंड खां सवाइ इहा बेल्जियम जे उत्तर वारे भाडे में ऐं फ़्रांस जे किनि हिसनि में ग़ाल्हाई वेंदी आहे. आधुनिक डच ते फ़्रांसीसी, जर्मन ऐं अंग्रेज़ीअ जो काफ़ी प्रभावु आहे.

डाइएरेसिस (diaeresis) : हिक खास निशानी जंहिं में ब टुबिका/बिंदू (¨) हूँदा आहिन. कंहिं शब्द में जड्हिं सागिया ई ब स्वर गडु/साणु-साणु ईदा आहिन, तड्हिं उहे बई गडिजी संयुक्त स्वर थी वेंदा आहिन. पर उहे अगर संयुक्त स्वर नाहिन त उन्हनि जी जुदाई या अलहदिगी डेखारण लाइ बिन्ही स्वरनि मां हिक स्वर (खास करे बिएं स्वर) जे मथां बिनि टुबिकनि वारी इहा निशानी डिनी वेंदी आहे, जीअं उचारु करण वारो समुझी सघे. जीअं : Boötes. का खास निशानी डियण लाइ पिणु डाइएरेसिस जो इस्तैमालु कयो वेंदो आहे.

डिंगल : राजस्थान जी मुख्य बोली मारवाड़ीअ जो साहित्यिक रूपु. राजस्थान जे चारण कवियुनि पंहिंजनि गीतनि लाइ जंहिं साहित्यिक शैलीअ जो वाहिपो कयो, उन खे ' डिंगल ' चयो वेंदो आहे. डिंगल जे मुख्य कवियुनि में नरपती नाल्ह, पृथ्वीराज, ईसरदास, मंछाराम सेवक, मिश्रण कवी सूर्यमल्ल वगेरह अची वजनि था.

डैनिश : डैनिश भारोपीय भाषा-परिवार जे **जर्मनिक** उपशाखा उत्तर वारी शाखा जी हिक भाषा. इहा डेनमार्क (जटलैंड, बार्नहोल्म ऐं बिया डैनिश बेट) में ग़ाल्हाई वेंदी आहे. डेनमार्क जे अधिकार-क्षेत्र में ईदड़ ग्रीनलैंड ऐं फरो आइलैंड्स में डैनिश भाषा खे अधिकारिक दर्जो हासिल थियलु आहे, जंहिंखे हिक विदेशी भाषा जे रूप में स्कूलनि में पढ़ायो वेंदो आहे. अमेरिका ऐं कनाडा तथा अर्जेन्टीना में पिणु डैनिश ग़ाल्हाईदड़ समुदाय मिलनि था.

डोगरी : इन खे ' डोगरा ' भाषा पिणु चयो वेंदो आहे. जम्मू ऐं कश्मीर प्रांत में ग़ाल्हाई वेंदी आहे. भारत जे अठें शेडयूल (अनुसूची) में 2004 में शामिल कई वेंदड़ डोगरी भाषा में केई पहाड़ी बोलियूं अची वजनि थियूं. जीअं : चंबयाली, बागडी, बिलासपुरी, मडवाली ऐं डोगरी. डोगरी मख्सूस जनभाषा आहे, जा साहित्यिक सूरत में शाहूकार ऐं गतिशील आहे. कंहिं वक्ति इहा भाषा रियासत कश्मीर ऐं चंबा राज में राज कारोबार जे अंदिरुनी वहिंवार जी माध्यम हुई. डोगरी ग़ाल्हाईदड़नि खे 'डोगरे/डोगरा' चवंदा आहिन. इन जे भाषाई खेतर खे 'डोगर' चयो वेंदो आहे. डोगरीअ जी पंहिंजी हिक पुराणी लिपी आहे, जंहिंखे 'टाकरी' या 'टक्करी' लिपी चवंदा आहिन. पंजाबीअ जी गुरमुखी लिपीअ जो जनमु इन लिपीअ मां थियलु लेखियो वजे थो. डोगरी भाषा जी नई साहित्यिक चेतना जे करे टाकरी लिपीअ जी जगह हाणे नागरी लिपीअ वठी छडी आहे. विद्वाननि जी राइ आहे त टाकरी लिपीअ खे जनमु डींदड़ शारदा लिपी आहे.

डु

डुंद : डुं 'दंत' ऐं 'शारीरिक ध्वनि-विज्ञान'.

ढ

ढटकी : ' पछिमी मारवाड़ी 'अ जी हिक मकानी सूरत. इहा बोली सिंधु ऐं जेसलमेर जी सीमा वटि ' ढाट ' (=रेगिस्तान) नाले वारियासे प्रदेश (थार/थर, परकर वगेरह) में ऐं उन जे आसपास गाल्हाई वेंदी आहे. मारवाड़ीअ जो इहो रूपु सिंधी भाषा खां वधीक प्रभावित थियलु आहे.

त

तत्पुरुष समास : (डुं) समास.

तत्सम शब्द : (डुं) शब्द.

तद्धित/तद्धित (secondary suffix) : जेके प्रत्यय (पछाड़ियूं) कंहिं नाम (संज्ञा/इस्म), सर्वनाम या विशेषण सां लगी अर्थ में परिवर्तनु (फेरो) आणे छडींदा आहिन, उन्हनि खे ' तद्धित प्रत्यय ' चयो वेंदो आहे. जीअं : लोहु + आरु = लोहारु, बीख + आरी = बीखारी, भव + आनी = भवानी, मम + ता = ममता. 'तद्धित' शब्दु काफ़ी प्राचीन आहे. इन जो इस्तैमालु ब्राह्मण ग्रंथनि, निरुक्त आदी में मिले थो. संस्कृत तद्धित शब्दनि जी संख्या काफ़ी वडी आहे. चयो वियो आहे, 'तेभ्यः प्रयोगेभ्यः हिताः। इति तद्धिताः।' यानी अहिड़ा प्रत्यय, जे जुदा-जुदा प्रयोगनि में कम में अची सघनि, तद्धित आहिन. (डुं प्रत्यय).

तद्भव शब्द : (डुं) शब्द.

तमिल : द्रविड़ परिवार (डुं) जी हिक सभिनी में मुख्य ऐं प्राचीन भाषा. सारी दुनिया में 5 करोड़नि खां

वधीक तमिल गाल्हाईदड़ लोक 90% भारत में आहिन. 35 लख तमिल भाषा-भाषाई श्रीलंका में आहिन. सिंगापुर ऐं मलेशिया मे पिणु तमिल भाषाई आहिन. तमिल भाषा भारतीय संविधान में सूचीबद्ध भाषाउनि में हिक अहम भाषा आहे. पांडेचेरीअ जी सरकारी कारोबार जी भाषा तमिल आहे. तमिलनाडु प्रदेश जी इहा राज्यभाषा/ प्रादेशिक भाषा/सरकारी कारोबार जी भाषा आहे. तमिल जो इतिहासु अढाई हज़ार साल पुराणो आहे. भारत जे भाषाउनि में संस्कृत ऐं तमिल प्राचीनतम भाषाऊं आहिन. हिक उत्तर भारत जी भाषा आहे त बी डखण जी. तमिल भाषाई लोकनि जे अनुसार 'तमिल' जो अर्थु आहे माधुरी, माधुर्य, मेठाजु. तमिल मिठी भाषा आहे. तमिल भाषा जो साहितु बेहद समृद्ध आहे. तमिल जे मशहूरु साहित्यकारनि में ' तिरुक्कुरल ' काव्य लिखंदड़ कवी तिरुवल्लुवर, ' तिरुप्पावै ' ऐं ' नच्चियार ' लिखंदड़ कवयित्री आंडाल, ' रामायण ' जो रचयिता कम्बन मशहूरु नाला आहिन.

तमिल लिपीअ जो विकासु ब्राह्मी (डि०) लिपीअ जी डाखिणी शैलीअ मां थियो आहे. तमिल लिपीअ खे ' वट्ट एळत्तु ' पिणु चवंदा आहिन. इन जा अखर ' ग्रंथ-लिपि 'अ सां समानता रखंदड़ आहिन. तमिल अपूरन लिपी हुअण करे तमिलनाडु खेतर में संस्कृत ग्रंथ लिखण लाइ ग्रंथ-लिपीअ जो इस्तैमालु थींदो रहियो आहे.

त वर्ग : देवनागरी वर्णमाला जो चोथों वर्गु, जंहींजी शुरूआत ' त ' सां थिए थी- त थ द ध न.

तालवी/तालव्य (palatal) : उचार जे स्थान जे आधार ते कयल व्यंजन-ध्वनियुनि जो हिकु किस्मु. तालवी या तालव्य उन्हनि व्यंजननि खे चवंदा आहिन, जिनि जो उचार कठोरु तारुंअ जे पासे खां थींदो आहे. इन लाइ जिभ जे अगिणं हिसे या चुहिंब/नोक जी मदद वरिती वेंदी आहे. संस्कृत में इ, च वर्ग, य, श जो उचारु इन जगह तां ई थींदो हो. हिंदी भाषा में ' ट वर्ग ' जो उचारु घणो करे इतां ई थींदो आहे. सिंधीअ में च, छ, ज, जु, झ तालवी आहिन.

तिब्बती : तिब्बती भाषा तिब्बत (थिबेट) जे लोकनि जी भाषा आहे, जेका उतां जी राजभाषा पिणु आहे. ल्हासा में गाल्हाई वेंदड़ भाषा खे आदर्श/मानक तिब्बती मजियो वियो आहे. चीनी परिवार जे तिब्बती-बर्मी शाखा में ईदड़ इन भाषा जी लिपी 'सिद्ध मात्रिका' मां विकसित थी आहे, जंहींखे 'भोटिया लिपी' पिणु चवंदा आहिन.

तुर्की भाषा : इहा यूराल-अल्ताई परिवार जी हिक भाषा आहे, जा अल्ताई परिवार में अचे थी. तुर्की भाषा तुर्किस्तान (टर्की) देश जी मुख्य ऐं राजभाषा आहे. तुर्की भाषाउनि जो वडो समूहु आहे. संसार में तुर्की भाषाऊं गाल्हाईदड़ अटिकल 25 किरोड़ लोक आहिन. राजनैतिक कारणनि जे करे तुर्कीअ ते अरबी-फारसीअ जो असरु मिले थो. तुर्कीअ जो साहित्यु समृद्ध आहे. तुर्कीअ जी लिपी अरबी आहे पर हाणे रोमन लिपी पिणु अपनाई वजे थी.

तुलनात्मक तरीको (comparative method) : तुलना (भेट) करण जे तरीके खे ' तुलनात्मक तरीको ' चवंदा आहिन. तुलनात्मक भाषा-विज्ञान में बिनि या बिनि खां वधीक भाषाउनि जी भेट कई वेंदी आहे. तुलनात्मक अभ्यासु करण जे रीति खे इहो नालो डिनो वियो आहे. इन द्वारा भाषाउनि जे समानता ऐं विषमता ते रोशिनी विझी सघिजे थी, जंहीं लाइ कहिड़ियूं बि भाषाऊं खणी उन जो अभ्यासु करे सघिजे थो. जीअं : सिंधी ऐं हिंदी या मराठी भाषा जो तुलनात्मक अभ्यासु या गुजराती ऐं सिंधीअ जो तुलनात्मक अभ्यासु वगेरह. इन तरीके

जो खेतरु काफी विशालु आहे. इहो तरीको वर्णनात्मक ऐं ऐतिहासिक तरीके जो मेलापु आहे. तुलनात्मक तरीके द्वारा अनेक विषयनि जो अभ्यासु थी सघे थो. जीअं तुलनात्मक भाषा-विज्ञान, तुलनात्मक रूप-विज्ञान (morphology), तुलनात्मक लिपि-विज्ञान, तुलनात्मक वाक्य-विज्ञान, तुलनात्मक व्याकरण वगेरह.

तुलू : इहा द्रविड़ परिवार जी हिक भाषा आहे.

तेलुगु : तेलुगु द्रविड़ परिवार जी मुख्य/प्रमुख भाषा आहे. संस्कृत जा वधीक शब्द हूंदड़ आंध्र प्रदेश जी इहा भाषा 'तेलुगु' या 'आंध्र' नाले सां पिणु वहिंवार में जारी आहे. के विद्वान तेलुगु भाषा जो सन्बुंधु पैशाची भाषा सां जोड़िन था. किनि जो चवणु आहे त तेलुगुअ में बिन्ही भाषाउनि जो संगमु थियलु आहे. तेलुगुअ जे मधुरता वारी भाषा हुअण जो सबबु संस्कृत ऐं तेलुगुअ जो मेलापु आहे. भाषा जे अर्थ में 'तेलुगु' शब्द जो वाहिपो ई० स० 1000 खां वठी थियो आहे. तेलुगु लिपी मोतियुनि जी माला वांगुरु सुहिणी आहे. तेलुगु **ब्राह्मी लिपीअ** जो कर्नाटक लिपीअ मां परिवर्तनु थी ठहण करे इन जी कन्नड़ लिपीअ सां घणी सागियाइप/समानता नजरि अचे थी. 14हीं सदीअ खां पोइ ब्राह्मी लिपीअ मां तेलुगु ऐं कन्नड़ लिपियूं विकसित थियूं आहिन.

थ

थड़ेली/थरेली : सिंधी भाषा जी हिक बोली. सिंधु ऐं राजस्थान जी प्राचीन सीमा/सरहद ते गाल्हाई वेंदड़ इहा बोली सिंधी ऐं मारवाड़ीअ जो हिकु गडियलु रूपु आहे. आधुनिक युग में, सिंधू नदीअ जे पूरबी किनारे वारे भाडे में खैरपुर रियासत, नवाबशाह ज़िलो, हैदराबाद ज़िलो, कच्छ जो बेलो ऐं जोधपुर रिसासत वगेरह जंहिं प्रदेश जूं सीमाऊं आहिन, उहो प्रदेश 'थड़पारकर' नाले सां मशहूरु आहे. इन्हनि जे सामारो, डिगिड़ो, सांघड़, खिपिरो, अमरकोट, मिठी, डीपिली ऐं छाछरो तालुकनि में गाल्हाई वेंदड़ बोलीअ खे 'थड़ेली' चयो वेंदो आहे. थड़ेलीअ खे 'थड़ी' सिंधी पिणु चवंदा आहिन.

थड़ेली/थड़ी बोली गाल्हाइण वारा लोक 'ड़' ऐं 'र' जे उचार में फरकु कोन कंदा आहिन. जीअं : हू 'कपिड़ो' खे 'कपिरो', 'जहिड़ो' खे 'जहिरो' चवंदा आहिन. संस्कृत मां उत्पन्न थियल शब्द मूल रूप में उचार करण जी प्रवृत्ती पिणु थड़ जे माणहुनि में मिले थी. जीअं : 'पुट' लाइ 'पुत्र' ऐं 'मुंडी'अ लाइ 'मुद्रा' या 'खेट' लाइ 'खेत्र' शब्दु उचारिन. लाड़ ले लोकनि जियां थड़ जा लोक नक वारा उचार घटि कंदा आहिन. इन करे उहे 'जहिं', 'तहिं' लाइ उचारु कनि 'जहिं', 'तहिं'. पर उहे 'खाइणु' लाइ चवनि 'खांवणु'. थड़ जा लोक माणहूअ जे नाले में पछाड़ीअ जो 'यो' जोड़ींदा आहिन. जीअं : 'गणेशु' खे चवनि 'गणेश्यो', 'जैसो' खे चवनि 'जैस्यो', 'तुलसी' खे चवनि 'तुलस्यो'.

थड़ेली/थड़ीअ जा अनेक शब्द 'शाह जो रसालो' काव्य में मिलनि था.

थली : ' पच्छिमी मारवाड़ी ' बोलीअ जो हिकु मकानी रूपु, जेको जोधपुर जे उतर-ओलह मारवाड़, जेसलमेर ऐं सिंध वगेरह जे ' थल ' नाले प्रदेश में गाल्हायो वेदो आहे. ' थली ' बोलीअ ते सरहद जे सिंधी भाषा जो प्रभाव आहे.

थाई भाषा : थाईलैंड जी मातृभाषा ऐं राजभाषा, जेका मलेशिया, कंबोडिया, डुखण म्यनमार ऐं लाओस में पिणु गाल्हाई वजे थी.

द

दंत (डंड) : किनि धनियुनि जो उचारु करण लाइ डंड मददगारु थींदा आहिन. (डि. शारीरिक ध्वनि-विज्ञान).

दंतमूल/डंडनि जी जड़/पाड़ : किनि धनियुनि जो उचारु डंडनि जी जड़ सां जिभ जे नोक जो स्पर्शु कराए कयो वेदो आहे.

दंतमूलीय : मथियनि डंडनि जे जड़ वटां उचारियल धनियूं 'दंतमूलीय' चयूं वेदियूं आहिन. जीअं : त वर्ग जूं धनियूं - त थ द धन.

दंतोष्ठय/डंड ऐं चपनि वारियूं ध्वनियूं (labio-dental) : उचार-स्थान जे आधार ते कयलु व्यंजन-धनियुनि जो हिकु किस्मु. जिनि धनियुनि जो उचारु मथियनि डंडनि ऐं हेठिएं चप जे मदद सां थींदो आहे, उन्हनि खे ' दंतोष्ठय ' चवंदा आहिन. जीअं : व, फ.

दंत्य/डंडनि वारा (dental) : उचार-स्थान जे आधार ते कयलु व्यंजन-धनियुनि जो हिकु किस्मु. डंडनि जे मदद सां उचारियल धनियुनि खे ' दंत्य' / ' डंडनि वारियूं ' चयो वेदो आहे. इन्हनि जे उचार लाइ जिभ जे अगिएं हिसे यानी नोक या चुहिंब जी मदद वठिणी पवंदी आहे. सिंधी-हिंदीअ जूं त, थ, द, ध धनियूं ' दंत्य ' आहिन.

दक्खिनी : दक्खिनी हिंदीअ खे हिंदवी, दक्खनी, हिंदी, देहलवी पिणु चयो वेदो आहे. दक्खिनी हिंदी बुनियादी तौर, हिंदी भाषा जो ई अवाइली रूपु आहे, जंहिंजो विकासु ई० स० जे 14 हीं सदीअ खां वठी 15 सदीअ ताई डुखण भारत जे बहमनी, कुतुबशाही ऐं आदिलशाही वगेरह राजनि में सुलताननि जे हुकूमत वक्ति थियो. इहा दिल्लीअ जे आसपास जी हरियाणी ऐं खड़ी बोली ई हुई, जंहिं ते ब्रजभाषा, अवधी ऐं पंजाबीअ सां गड्डु मराठी, गुजराती, तेलुगू ऐं कन्नड़ वगेरह भाषाउनि जो बि असरु (प्रभावु) थियलु हो. इन में अरबी, फ़ारसी ऐं तुर्कीअ जा पिणु शब्द अची विया हुआ. दक्खिनी भाषा फ़ारसी लिपीअ में लिखी वेदी हुई. मिश्रित भाषाउनि जे शब्दनि वारी दक्खिनी हिंदीअ खे आधुनिक हिंदी ऐं उर्दूअ जी अर्गी भाषा चई सघिजे थो, दक्खिनी भाषा में काफ़ी गदु (नसुरु) साहितु मिले थो. इन जे साहित्याकरनि में मुख्य नाला आहिन - अब्दुल्ला, वजही, निज़ामी, गवासी, गुलाम अली

वगेरह. उर्दू साहित्य जी शुरूआत पिणु दक्खिनीअ मां थी आहे. उर्दूअ जो पहिरियों कवी वली (रचना कालु ई०. स० 1700 जे आस पास) ई दक्खिनी भाषा जो आखरीन कवी वली औरंगाबादी आहे. अहिडीअ तरह दक्खिनी उर्दू भाषा जी जननी आहे. दक्खिनी भाषा लाइ प्रचलित प्राचीन नाला 'हिंदी' ऐं 'हिंदवी' आहिन. 'दक्खिनी' नालो पोइ पियो आहे.

दरद/दारूदी भाषाऊं : इहा भारोपीय (हिंद यूरोपीय) परिवार जे सर्ती शाखा आर्य उपशाखा जी हिक शाखा आहे. इन जी सभ खां वधीक जातल-सुजातल भाषा कश्मीरी आहे. दरद भाषाऊं उत्तर पाकिस्तान, उत्तर-ओभर अफगानिस्तान ऐं भारत जे जम्मू-कश्मीर राजनि में गाल्हायूं वेंदियूं आहिन. इन्हनि भाषाउनि में कश्मीरी भाषा जो ऊचो स्थानु आहे, जंहीं जो साहित्यु पिणु मयारी आहे. कश्मीरी भारत जी मान्यता-प्राप्त भाषा आहे. कंहीं जमाने में इन्हनि भाषाउनि जा गाल्हाईदड़ भारत जे बियनि प्रदेशनि में पिणु हूदा हुआ. छाकाणि त मराठी, सिंधी, पंजाबी वगेरह भाषाउनि ते इन्हनि भाषाउनि जो असरु थियलु मिले थो. बनावत जे लिहाज खां दारूदी भाषाऊं पश्तो भाषा जियां ईरानी ऐं भारतीय जे विच में आहिन. पश्तो भाषा ईरानीअ तरफि झुकी त दारूदी भारतीय तरफि. प्राचीन काल में संस्कृत विद्वान दरद भाषाउनि खे भारतीय शाखा जूं ई मर्जादा हुआ. इन्हनि खे पैशाची प्राकृत चवंदा हुआ. दारूदी भाषाऊं ही आहिन- 1. पाशाई भाषाऊं - मशहूर भाषा पाशाई. 2. कुनर भाषाऊं - दामेली, ग्वार-बती, शुमशती, नंगलामी. 3. चित्राल भाषाऊं - खोवार ऐं कलश. 4. कोहिस्तानी भाषाऊं - कालामी, तोरवाली, कलकोटी, सिंधू-कोहिस्तानी, बटेरी, गोवरो, तीराही, वोटापुरी-कटारकलाई. 5. शीना भाषाऊं - शीना, उशोजी, डोमाकी, पलूला, 6. कश्मीरी भाषाऊं - कश्मीरी, पोगुली, रामबनी.

दीर्घ चिह्न/निशानी (macron) : स्वरनि खे डिघो करण लाइ उन्हनि जे मथां लगाई वेंदड़ निशानी. जीअं (अंग्रेजीअ में) á, è, ì, ò, ú.

दीर्घ स्वरु/डिघो स्वरु (long vowel) : जंहीं स्वर जे उचार करण में हरस्व (लघु/नंढे) स्वर जे भेट में वधीक वक्तु लगंदो आहे, तंहींखे ' दीर्घ स्वरु ' चवंदा आहिन. जीअं : आ, ई, ऊ वगेरह.

देवनागरी (लिपि/पी) : देवनागरी हिक लिपी आहे, जंहींखे 'नागरी' लिपी पिणु चवंदा आहिन. इहा भारत जी सभिनी में मुख्य लिपी आहे. अनेक भारतीय भाषाऊं ऐं कुझु विदेशी भाषाऊं देवनागरी लिपीअ में लिखियूं वेंदियूं आहिन. देवनागरीअ जो इस्तैमालु संस्कृत, पालि, प्राकृत ऐं अपभ्रंश जे ग्रंथनि में पूरे विश्व में थींदो आहे. संस्कृत, पालि, हिंदी, मराठी, कोंकणी, सिंधी, कश्मीरी, डोगरी, नेपाली, बोडो, गढ़वाली, मगही, भोजपुरी, मैथिली, संथाली वगेरह भाषाऊं देवनागरीअ में लिखियूं वेंदियूं आहिन. किनि हालतुनि में गुजराती, पंजाबी, मणिपुरी, विष्णुपुरिया ऐं उर्दू भाषाऊं पिणु देवनागरीअ में लिखियूं वेंदियूं आहिन.

ब्राह्मी (डि०) जे उत्तर वारी शैलीअ मां गुप्त लिपीअ जो विकासु थियो आहे. गुप्त लिपीअ मां कुटिल लिपीअ जो विकासु थियो ऐं कुटिल लिपीअ मां ई अठीं सदीअ जे आसपास प्राचीन देवनागरीअ जो विकासु थियो. प्राचीन देवनागरीअ मां आधुनिक नागरी, गुजराती, महाजनी, मैथिली, बंगाली, आसामी ऐं उडिया वगेरह जो विकासु थियो आहे.

लिपीअ जे विकास जा डाका हिन रीति आहिन- चित्रात्मक लिपी, भावात्मक लिपी, भावचित्रात्मक लिपी, अक्षरात्मक लिपी, वर्णात्मक या अल्फाबेटिक लिपी ऐं ध्वन्यात्मक (phonetic) लिपी. ध्वन्यात्मक लिपी, लिपीअ जी सभ खां वधीक विकसित अवस्था मजी वेई आहे. देवनागरीअ खे अक्षरात्मक (syllabic) लिपी इन करे चयो वेंदो आहे, जो देवनागरीअ जा वर्ण हकीकत में **अखर/अक्षर** (syllable) आहिन. यानी इहे स्वर बि आहिन ऐं व्यंजन बि आहिन. क, ख, ग, वगेरह व्यंजन ' सस्वर ' आहिन, ' अ 'कार वारा आहिन. यानी इहे सिर्फु ध्वनियूं न बल्कि स्वर गडियल अखर आहिन. हिते ध्यान में रखण जहिडी गाल्हि इहा आहे त 'पतंजलि' (ई.स. अगु बीं सदी) रिषीअ इहो चिटीअ तरह बुधायो हो त व्यंजननि में नियोजित ' अ 'कार स्वर जो उपयोगु फकति उचार जे मक्सद सां आहे. इहो उसूली तौर वर्ण जो अंगु या जुजो नाहे. इन लिहाज खां वीचारु कंदे चई सघिजे थो त देवनागरी लिपी या संदसि वर्णमाला उसूली तौर (तत्त्वतः) **ध्वन्यात्मक** (phonetic) आहे, अक्षरात्मक (syllabic) न.

भारत में इस्तैमाल थींदड़ सभिनी लिपियुनि जे भेट में देवनागरी वधीक इस्तैमालु थींदड़ लिपी आहे. इहा पूरीअ तरह वैज्ञानिक आधार ते ठहियल हुअण करे मौजूदह वक्त में काम्युटर लाइ पिणु पूरीअ तरह उपयोगी आहे. कंहिं बि भाषा जा सही उचार देवनागरीअ द्वारा जाहिर करे सघिजनि था.

देहलवी : दिल्लीअ में गाल्हाई वेंदड़ भाषा. इहो नालो काफ़ी पुराणो आहे. अमीर खुसरो ऐं अबुलफज़ल इन नाले वारी भाषा जो ज़िकिरु कयो आहे. इहो नालो शायद उन वक्त में हिंदी या हिंदवीअ लाइ इस्तैमालु थियो हूंदो.

द्रविड़ परिवार (Dravidian family) : द्रविड़ भाषा परिवारु इखण भारत जे अनेक भाषाउनि जो समूहु आहे. इन में खास करे **तमिल, तेलुगू, कन्नड़, मलयालम** जो समावेशु थिए थो. उत्तर भारत जूं के कबाइली भाषाऊं पिणु इन परिवार में अचनि थियूं; जीअं ब्राहुई (बलोचिस्तान-पाकिस्तान). इहे सभई भाषाऊं अश्लिष्ट-योगात्मक (agglutinating) आहिन ऐं इन्हनि में संस्कृत जा बि केई शब्द आहिन. द्रविड़ भाषा परिवार में सभ खां वधीक पुराणी भाषा **तमिल** आहे, जा शास्त्रीय भाषा मजी वेई आहे. इन्हनि सभिनी भाषाउनि जूं लिपियूं **ब्राह्मी** लिपीअ मां ई ठहियूं आहिन. इन्हनि भाषाउनि में **ट, ण, ळ, ड, ड, ठ** वगेरह ध्वनियूं वधीक मिलनि थियूं.

द्राविड़ भाषाउनि जो वर्गीकरणु - 1. डाखिणो वर्गु - तमिल, मलयालम, तुलु, कोडगु. 2. विचो वर्गु - कुरुख, गोंडी, कुई, कोलामी, भरिया. 3. पूरबी वर्गु - तेलुगू. 4. उतर वर्गु - ब्राहुई.

द्वयोष्ठ्य (bilibial) : बिनि चपनि जे मदद सां कयल ध्वनियुनि जो हिकु किस्मु. ही उहे व्यंजन ध्वनियूं आहिन, जिनि जो उचारु बिन्ही चपनि सां कयो वेंदो आहे. जीअं : **प, फ, फ़, ब, भ, म**. इन्हनि खे चपनि वारा/ओष्ठ्य (libial) पिणु चवंदा आहिन.

द्वित्व (gemination) : द्वित्व मानों **ब** भेरा इस्तैमालु. कंहिं व्यंजन जो गडियलु रूपु. जीअं : **प्प, क्क, च्च** वगेरह.

द्वित्व व्यंजन (gemination) : उहे व्यंजन, जिनि में हिक ई व्यंजन जो गडियलु (संयुक्त) रूपु हुजे. जीअं : **क्क, प्प, ज्ज, म्म, र्र, त्त** वगेरह. इहे ' संयुक्त व्यंजन ' जे उबतड़ि हूदा आहिन. संयुक्त व्यंजन हिक खां वधीक

व्यंजन गडिजण सां ठहंदा आहिन त द्वित्व व्यंजन हिक ई व्यंजन जो बितो रूपु हूदा आहिन. (डि० संयुक्त व्यंजन). मिसाल डि०सो - द्वित्व व्यंजन - ग, क्क, स्स, फफ, म्म, ख्ख. संयुक्त व्यंजन - ल्य, प्र, भ्र, प्ल, स्न, क्ल, स्य वगेरह.

द्विवचन (dual number) : बिनि शयुनि वगेरह जो बोधु कराईदडु अददु. (डि० वचन).

द्विवर्ण (digraph) : बिनि स्वरनि या व्यंजननि जो गडियलु रूपु या हिक स्थान ते रखियलु हिकु रूपु, जेको हिक ई ध्वनीअ/आवाज़ खे ज़ाहिर कंदो आहे. बीअ तरह चइजे त हिकु ई उचारु ज़ाहिरु कंदडु बिनि वर्णनि/अखरनि वारो समूह. जीअं : X (एक्स).

ध

धातु/तू (root) : व्याकरण में क्रियाउनि (verbs) जे मूल रूप खे 'धातु' चवंदा आहिन. धातू ई संस्कृत शब्दनि जे निर्माण जो मूल तत्तु (कचो मालु) आहे. धातुनि सां उपसर्ग, प्रत्यय, मिलाए सामासिक क्रियाउनि द्वारा सभई शब्द (नाम, सर्वनाम, क्रिया वगेरह) ठहंदा आहिन. संस्कृत जो लगभग हर शब्दु धातुनि जे रूपु में भजी सघिजे थो. कृ, भू, स्था, अन्, मन्, दृश वगेरह संस्कृत धातू आहिन.

' धातु ' शब्दु पिणु ' धा ' में ' तिन् ' प्रत्यय जोड़ण सां ठहियो आहे. ' धातु ' शब्द जो अर्थु आहे ' रखणु, स्थापित करणु या विहारणु.' भाषा में धातू क्रिया या शब्द वगेरह जो मूल तत्तु या अन्सरु आहे. ' धातु ' शब्द जी परिभाषा हिन रीति कई वेई आहे- 1. कामताप्रसाद गुरु - ' जंहीं मूल शब्द में विकारु थियण सां क्रिया (verb) ठहंदी आहे, तंहींखे धातू चवंदा आहिन.' 2. भाष्यकार पंतजलि - ' क्रिया वचनो धातुः।' = क्रियावाचक/क्रिया बुधाईदडु शब्द खे धातू चवंदा आहिन, . जंहीं मूल शब्द में विकारु थियण सां क्रिया (verb) ठहंदी आहे, तंहींखे ' धातू ' चवंदा आहिन. धातुनि मां ठहियल के शब्द डि०सो :

1. ' कृ ' धातू. (= करणु). **नाम** - कार्य, उपकरण, कर्मन्, प्रक्रिया
विशेषण - कर्मठ, सक्रिय, उपकारी
क्रिया - करोति, नमस्कुरु, प्रतिकरोमि.
2. ' भू ' धातू (= थियणु) **नाम** - भवन, प्रभाव, वैभव, भूत, भविष्य
विशेषण - भावी, भावुक, भावात्मक, भौगोलिक
क्रिया - भविष्यति, अभव, संभवेतु, संभवामि.

धातूअ निस्वत सिंधीअ जे संदर्भ में चइजे त, आज्ञार्थ एकवचन शब्दनि जे पछाड़ीअ वारे मात्रा-चिह्न या मात्रा-चिह्न जी निशानी कठी छडण सां क्रिया (verb) जो धातू-रूपु या बुनियादु मिले थो. इन खे ' धातू '

चवंदा आहिन. जीअं :

लिखु (लिख् + उ) पढु (पढ़ + उ) खाउ (खा + उ)
इन्हनि मिसालनि में ' लिख् ', ' पढ़ ', ' खा ' धातू-रूप आहिन.

आम तौर धातुनि जा ब किस्म मजिया विया आहिन- 1. सकर्मक 2. अकर्मक. (1) सकर्मक (transitive) - जंहीं धातूअ या क्रिया जो कर्मु हुजे या जंहीं धातूअ द्वारा ज़ाहिर थियल कम जो फलु (असरु) कर्ता खां सवाइ कंहीं बिए ते पवे, उन खे ' सकर्मक ' चवंदा आहिन. जीअं : ' धनीरामु चोर खे पकिड़े थो. ' इन वाक्य में ' पकिड़े थो ' क्रिया के कम जो जो असरु कर्ता ' धनीराम ' मां निकिरी ' चोर ' ते थिए थो. तंहींकरे 'पकिड़े थो' क्रिया (या ' पकड़ ' धातू) सकर्मक आहे. ' रामु पाणी पिए थो. ' में ' राम ' कर्मु आहे. ' पिए थो ' क्रिया सकर्मक आहे. (2) अकर्मक (intransitive) - जंहीं धातूअ या क्रिया जो को कर्मु न हुजे या जंहीं लाइ कंहीं कर्म जे हुअण जी उमेद न हुजे, या जंहीं धातूअ द्वारा ज़ाहिर थियल कम जो असरु (फलु) कर्ता ते थिए, तंहींखे ' अकर्मक ' चवंदा आहिन. जीअं : ' सीतलु सुम्हे थो. ' वाक्य में ' सुम्हे थो ' क्रिया जो असरु कर्ता ' सीतल ' ते ई पवे थो. तंहींकरे ' सुम्हे थो ' अकर्मक क्रिया आहे.

धातूअ जो रचना या व्युत्पत्तीअ जे आधार ते हिक बीअ सूरत में वर्गीकरणु थी सघे थो. इन लिहाजु खां धातू बिनि किस्मनि जा आहिन- (1) मूल धातू (primary roots) - इहे धातू बिए कंहीं ते आधारु/मदारु रखंदइ नाहिन बल्कि मूल धातू आहिन. यानी इहे कंहीं बिए शब्द मां कोन ठहंदा आहिन. जीअं : खा (खाइणु), हल् (हलणु) वगेरह. (2) यौगिक या साधित धातू (secondary roots) - इहे कंहीं बिए शब्द ध्वनीअ या दृश्य सां ठहिया वेदा आहिन. जीअं : ' हलणु ' मां ' हलाइणु ', ' रंग ' मां ' रंगाइणु ' (रडाइणु). यौगिक धातूअ जा बि चार वर्ग आहिन - 1. प्रेरणार्थक धातू 2. नाम धातू 3. ध्वन्यात्मक धातू (onomotopoetic roots) 4. दृश्यात्मक धातू.

ध्वनि/ध्वनी (sound) : आवाजु. (डि०) ध्वनि/नी ऐं भाषा-ध्वनि.

ध्वनि/नी : भारतीय काव्यशास्त्र में 3 शब्द-शक्तियूं बयानु कयूं वेऊं आहिन. उन्हनि मां टीं शक्ती ' व्यंजना ' आहे. इहा शक्ती वाच्यार्थ (लफ़्जी मानों), लक्ष्यार्थ (लफ़्जी मानों खां निराली मानों) खां अलगि अर्थु ड्रियण वारी हूंदी आहे. व्यंजना शक्तीअ द्वारा मिलंदइ अर्थ खे व्यंजनार्थ या व्यंग्यार्थ चवंदा आहिन. इन व्यंग्यार्थ खे ई ' ध्वनि ' चयो वियो आहे. बीअ तरह चइजे त वाच्यार्थ (डि०) खां वधीक चमत्कारी हूंदइ ' व्यंग्यार्थ ' (डि०) खे ' ध्वनि ' चवंदा आहिन. जीअं : ' ममता जे शीतल छांव में ' वाक्य जो अर्थु लफ़्जी मानों (वाच्यार्थ) ऐं उन खां कुझु निरालो अर्थु (लक्ष्यार्थ) न खणंदे व्यंग्यार्थु (ध्वनि) खणिणो पवंदो, जेको ममता जे शीतल छांव जो वधीक वसीउ ऐं गूढो अर्थु डेई सघंदो. आचार्य आनंदवर्द्धन चयो आहे त अर्थ या शब्द पंहींजे इरादे या मक्सद जी प्रधानता जो त्यागु करे जइहिन कंहीं विशेष/मखसूसु अर्थ खे ज़ाहिर कंदा आहिन, तइहिन उन खे ' ध्वनि ' चवंदा आहिन. जीअं शरीर जी सुंदरता (सूहं) शरीर जे अंगनि/लिडनि खां अलगि हूंदे बि उन्हनि लिडनि द्वारा ज़ाहिर थीदी आहे, तीअं ध्वनी पिणु काव्य/कविता जे अंगनि द्वारा ई ज़ाहिर थीदी आहे, जेतोणीक उहा उन्हनि खां अलगि या आज़ादु हूंदी आहे. ध्वनीअ जा अनेक किस्म आहिन.

ध्वनि/नी ऐं भाषा-ध्वनि : ध्वनीअ जी लफ़्जी मानों आहे आवाजु. कंहिं पदार्थ, पाणियठ या गैस वगेरह मां पैदा थीदड़ ऐं कननि खे बुधण में ईदड़ लरज़िश/कंपन खे 'ध्वनि/नी' चवंदा आहिन. अहिडीअ ध्वनीअ (आवाज) जो खेत्रु काफ़ी व्यापकु आहे. चेतन या अचेतन जे कहिडे बि रूप द्वारा ध्वनी पैदा थी सघे थी.

भाषा-विज्ञान में जंहिं ध्वनीअ जो अभ्यासु कयो वेंदो आहे, उन खे सामान्य या आम ध्वनीअ खां अलगि करण जे लिहाज़ खां उन खे '**भाषा-ध्वनि**' (speech sound) चयो वेंदो आहे. अजु कल्ह भाषा-ध्वनीअ लाइ हिंदी- मराठी वगेरह भाषाउनि में हिकु बियो तकनीकी शब्दु '**स्वन**' (phone) वापुरायो वजे थो. भाषा जी नंढिडे में नंढिडी इकाई ' ध्वनि ' (स्वन, भाषा-ध्वनि) आहे ऐं इन जो अभ्यासु कंदड़ शास्त्र खे '**ध्वनि-विज्ञान**' या '**स्वन-विज्ञान**' (phonetics) चवंदा आहिन, जा भाषा-विज्ञान जी हिक शाखा आहे, जंहिं में मनुष द्वारा उचारियल/गाल्हायूं वेंदड़ ध्वनियुनि जो अभ्यासु कयो वेंदो आहे. भाषा-ध्वनीअ जी परिभाषा हिन रीति बुधाए सघिजे थी - ' भाषा-ध्वनि भाषा में इस्तैमाल थीदड़ ध्वनीअ जी नंढिडे में नंढिडी इकाई (unit) आहे. जंहिंजी उचार ऐं बुधण जे लिहाज़ खां आज़ादु हस्ती हुजे.' अहिडीअ तरह भाषा जी ध्वनी ई ' भाषा-ध्वनि ' आहे, जंहिंजो इस्तैमालु सिर्फु भाषा में थीदो आहे. इन लाइ भाषा- विज्ञान में सिर्फु '**ध्वनि**' शब्दु वापुरायो वेंदो आहे, जंहिंजो बियो तकनीकी नालो '**स्वन**' पिणु आहे. भाषा में इस्तैमाल थीदड़ ध्वनीअ जा जेतिरा बि किस्म वगेरह आहिन, उन्हनि जो समावेशु इन भाषा-ध्वनीअ में थिए थो, जंहिं लाइ मुख़तिसिर नमूने - '**ध्वनि/नी**' शब्दु इस्तैमाल थिए थो. (सिंधीअ में पिणु ' आवाज ' लफ़्जु न वापुराए ' ध्वनी ' शब्दु वापुराइण में कोई हर्जु नाहे.) ध्वनीअ जी प्रक्रिया में टे अहम गाल्हियूं आहिन- ध्वनी पैदा कंदड़ु/ गाल्हाईदड़ु शख़्सु, ध्वनीअ जो हिक हंथां बिए हंधि वजणु ऐं ध्वनीअ जो बुधिजणु/ग्रहणु कयो वजणु.

ध्वनि ग्राम ऐं संध्वनि/स्वनिम ऐं संस्वन (phoneme and allophone) : विज्ञान जे नज़र सां डिठो वजे त संसार जो को बि माण्हू हिक ई ध्वनि/नी (आवाजु) बू या वधीक भेरा ठीक हिक ई ढंग सां उचारु करे कोन सघंदो. ' राम ' शब्दु हिकु भेरो चई वरी बियों या टियों - चोथों भेरो चवण सां उहो शब्दु ध्वन्यात्मक दृष्टीअ सां पूरीअ तरह हिकु कोन चई सघिबो. उन्हनि में को न को फ़रकु ज़रु हूंदो. इन फ़रक़ जो वीचारु भाषा में कयो वेंदो आहे. हिकु वाक्यु डिसो - ' कमल-नयन कन्हैये कयो कमालु हो.' इन में चार भेरा ' क ' आयो आहे. पर इन खे हिक ध्वनी न चई करे चार अलगि अलगि ध्वनियूं चवणो पवंदो. छाकाणि त इन्हनि में उचार जो फ़रकु आहे. सभिनी भाषाउनि में घणे भाडे सभिनी ध्वनियुनि जा अहिडे नमूने जुदा जुदा रूप मिलनि था - क1, क2, क3, क4. इहे '**क**' ध्वनीअ जा चार रूप आहिन. कंहिं भाषा में कंहिं बि ध्वनीअ जा अहिडा जुदा जुदा रूप ई '**संध्वनि**' (allophone) या '**संस्वन**' (allophone) चया वेंदा आहिन. ऐं इन्हनि जे सामूहिक रूप सां सभिनी खे ढके छडुण वारे हिक नाले खे '**ध्वनिग्राम**' या '**स्वनिम**' (phoneme) चयो वेंदो आहे. हिले ' क ' ध्वनिग्राम आहे ऐं इन ' क ' जूं चार **संध्वनियूं** आहिन. बीअ तरह चइजे त ' क ' हिकु परिवारु आहे, जंहिंमें चार भाती आहिन - क1, क2, क3 ऐं क4. घणियूं ई ध्वनियूं पंहिंजे अंदरि रखण जे करे ई इन खे '**ध्वनिग्राम**' चवंदा आहिन. भाषाविज्ञानी ब्लॉक ऐं ट्रेगर जे शब्दनि में - 'A phoneme is a class of phonetically similar sounds..... The individual sound which compose a

phoneme are its all phones.' डैनियल जोन्स लिखे थे, 'A phoneme is a family of sounds in a given language, which are related in character and are used in such a way that no one member over occurs in a word in the same phonetic context as any other member.'

ध्वनिग्राम ऐं **संध्वनीअ** निस्वत ही गाल्हियूं ध्यान में रखणु घुरिजनि - 1. इहे बूई कंहिं मखूस भाषा जा हूदा आहिन, सभिनी भाषाउनि जा न. 2. भाषा में इस्तैमालु **संध्वनीअ** जो थींदो आहे, तंहिकरे हकीकत में सत्ता इन जी हूदी आहे. ध्वनिग्राम त हिक बिए सां मुशाबिहत रखंदइ संध्वनियुनि जे परिवार या समूह जो हिकु सामूहिक ऐं काल्पनिक/ख्याली नालो आहे. इन जो भाषा में इस्तैमालु कोन थींदो आहे. 3. कंहिं भाषा में हिक ध्वनिग्राम जूं संध्वनियूं या हिक संध्वनि जंहिं मखूस हालत में ईदी आहे, उन में बी का बि संध्वनि कान ईदी आहे.

ध्वनि-गुण / स्वन-गुण (sound quality / sound attributes) : भाषा जो आधार 'ध्वनि/नी' (sound) आहे ऐं ध्वनीअ जो मतिलबु 'स्वर' तथा 'व्यंजन' लेखियो वेंदो आहे. लेकिन भाषा सिर्फु स्वर ऐं व्यंजननि जो मेलापु नाहे. इन्हनि सां गडु भाषा में बिया बि तत या जुजा कमु कंदा आहिन. इहे आहिन - **मात्रा**, **सुर/रु** ऐं **बलाघात**. इन्हनि टिन्ही जो को अलगि अस्तित्वु/वजूदु कोन्हे. इहे स्वर ऐं व्यंजन ते ई मदारु रखंदइ आहिन. इन्हनि जे करे स्वर ऐं व्यंजननि जे गुणनि में फरकु थींदो रहंदो आहे. तंहिकरे इन्हनि खे **ध्वनि-गुण** चयो वियो आहे. सुर ऐं बलाघात खे गडे हिकु ई नालो 'आघात' (accent) पिणु वापुरायो वेंदो आहे. हकीकत में ध्वनि-गुणनि में मुख्य तौर इहे बूई यानी **मात्रा** (डि०) ऐं **आघात** (डि०) अचनि था.

ध्वनिग्राम / स्वनिम (phoneme) : अनेक ध्वनियुनि जो इहो हिकु सामूहिक नालो आहे. (डि० 'ध्वनिग्राम ऐं संध्वनि'.) इहो समान/हिक जहिडियुनि ध्वनियुनि जो एविजी हूंदो आहे. ऐं बियनि ध्वनियुनि खां अलगि हूंदो आहे. इन जो सन्बुधु कंहिं मखूस भाषा सां हूंदो आहे. हर हिक सार्थक ध्वनीअ लाइ आज़ादु निशानी हूदी आहे.

ध्वनिग्राम-विज्ञान / स्वनिम-विज्ञान (phonemics) : इहा **ध्वनि-विज्ञान** (डि०) जी हिक शाखा आहे. इन में **ध्वनिग्राम** (डि० **ध्वनि ऐं भाषा-ध्वनि**) जो अभ्यासु कयो वेंदो आहे. इन जे सिद्धांतनि जे आधार ते कंहिं बि भाषा जे ध्वनिग्राम ऐं उन जे संध्वनियुनि जी खोज/तलाश कई वेंदी आहे. **ध्वनिग्राम** (phoneme) शब्दु हैवेट नाले हिक विद्वान वहिंवार में आंदो (1876 ई० जे आसपास) हुन इहो शब्दु भाषा-ध्वनीअ जे अर्थ में इस्तैमालु कयो. अगिते हली बियनि विद्वाननि बि ध्वनिग्राम ते रोशनी विधी ऐं ध्वनिग्राम-विज्ञान जो अभ्यासु शुरू थियो.

ध्वनिग्राम-विज्ञान जो आधार **ध्वनि-विज्ञान** (phonetics) आहे. ध्वनि-विज्ञानु सामग्री पेशि कंदो आहे ऐं ध्वनिग्राम-विज्ञानु (phonemics) उन जे आधार ते विश्लेषणु करे पहिंजा नतीजा (conclusion) सामुहूं रखंदो आहे. तंहिकरे ध्वनि-विज्ञान जो पूरो ज्ञानु हुअणु बेहद जरूरी आहे. ध्वनिग्राम-विज्ञान में सभ खां पहिरीं जंहिं भाषा जो अभ्यासु ऐं विश्लेषणु करिणो पवंदो आहे, उन सां शब्दनि खे गडु/कठो कयो वेंदो आहे. मातृभाषा जे शब्दनि जी त जाण हूदी ई आहे, पर बीअ कंहिं जिंदह भाषा जा शब्द

गाल्हाईदड़ जे मुंहं मां बुधी करे गडु कया वेंदा आहिन. अहिडे गाल्हाईदड़ शख्स लाइ सूचक/खाबिरू (informant) शब्द जो इस्तैमालु कयो वेंदो आहे. उन सामग्रीअ यानी उन भाषा जे शब्दनि लाइ आम लिपी न बल्कि ध्वन्यात्मक लिपीअ (phonetic alphabet) जो इस्तैमालु कयो वेंदो आहे. न सिर्फु मूल ध्वनियुनि जो बोधु करायो वेंदो आहे बल्कि इन गाल्हि जो बि जिंकिरु कयो वेंदो आहे त अगर का 'स्वर' ध्वनी ध्वनी आहे त उहा (1) साधारणु आहे या अघोष, (2) ह्रस्व आहे या दीर्घ, (3) संवृत्त आहे या विवृत्त, (4) अग्र, मध्य आहे या पश्च/पोई, (5) सुर या बलाघात वारी आहे छा, (6) अनुनासिक आहे कीन न. अहिडीअ तरह व्यंजन आहे त (1) उहो स्थान या जतन/कोशिश जे लिहाज खां कृदिरती आहे कीन अलगि आहे, (2) अखिरी त नाहे, (3) स्पर्श व्यंजनु आहे त अस्फोटित त नाहे, पूरन स्पर्श- व्यंजनु आहे कीन अपूरनु ? वगेरह. अहिडी बारीकीअ सां नूंध करण खां पोइ गडु कयल शब्दनि में वापुरायल ध्वनियुनि जो हिकु चार्टु ठाहियो वेंदो आहे. स्वरनि जो अलगि ऐं व्यंजननि जो अलगि चार्टु. इहो चार्टु उन भाषा में इस्तैमाल थींदड़ सभिनी ध्वनियुनि जो हूंदो आहे. चई सघिजे थो त इहे सभु ध्वनियूं हिक लिहाज खां 'संध्वनियूं' (allophones) आहिन. इहे हासिल थियण खां पोइ इहो डिसिणो पवंदो आहे त इन्हनि में केतिरा 'ध्वनिग्राम' (phoneme) आहिन ऐं केतिरियूं 'संध्वनियूं' (allophones). इन लाइ चार्ट डिटो वेंदो आहे. इन चार्ट जरीए ध्वनियुनि जी छंडछाण करे उन्हनि खे अलगि अलगि करे अभ्यासु कयो वेंदो आहे. हिक बिए जे विरोधी ऐं पूरक ध्वनियूं मुकररु कयूं वेंदियूं आहिन.

ध्वनिग्राम जे विषय में 3-4 गाल्हियूं ध्यान में रखण जहिडियूं आहिन - (1) ध्वनिग्राम (phonem) कंहिं भाषा जी नंढे में नंढी अखंडु इकाई आहे. जीअं अ, क् वगेरह. (2) ध्वनिग्रामनि में अर्थु बदिलाए छडुण जी सघ हूंदी आहे. जीअं : नाली, लाली. संध्वनियुनि (allophones) में अर्थु बदिलण जी शक्ती कान हूंदी आहे. जीअं 'लाली' शब्द जे पहिरिएं 'ल' खे अगर इन रूप में न चई करे थोरो अजा अगिते या पुठिते करे चइजे यानी 'लाली'अ जे पहिरीं संध्वनीअ 'ल' जे जगह ते 'ल' जे बीअ कंहिं संध्वनीअ जे इस्तैमालु कयो वजे त चाहे बुधण में अस्वाभाविक भली लगे पर अर्थ में कोई फरकु कोन पवंदो. (3) ध्वनिग्राम आसपास जे ध्वनियुनि सां प्रभावित थींदा आहिन. ऐं घणियूं ई संध्वनियूं इनहनि प्रभावनि जे करे ई पाण में हिक बिए खां निरालियूं हूंदियूं आहिन. (4) ध्वनिग्राम सिर्फु स्वर ऐं व्यंजन ई न हूदा आहिन बल्कि अनुनासिकता (सँवार - सवार, कँवरु - कवरु, अंधु -अधु), सुर (चीनी भाषा में मा = घोड़ा, मा = हिकु कपिड़ो), बलाघात (अंग्रेजीअ में present - नामु/इस्मु ; present - क्रिया, फैलु), मात्रा (पको - पक्को, सती - सत्ती), संगम (हिंदीअ में - चलन - चल न, तुम्हारे - तुम हारे) पिणु हूदा आहिन. इहे सभु सार्थक/मानॉखेज हूदा आहिन ऐं भाषा जे बाहिर वारो हर सार्थक साधनु ध्वनिग्राम-विज्ञान में अभ्यास जो विषय हूंदो आहे. (5) कडहिं कडहिं ब ध्वनियूं हिक बिए जे जगह ते बिना अर्थ-परिवर्तन जे ईदियूं रहंदियूं आहिन. जीअं आम माण्हू गाल्हाइण वक्ति क - क, ख - ख, ग - ग जो फरकु कोन कंदा आहिन - कानून - कानून, खबर - खबर, गुलामु - गुलामु चवण सां अर्थ में कोई परिवर्तनु कोन थींदो आहे. भाषा-विज्ञान में इन खे 'आजाद परिवर्तन' (free variation) चवंदा आहिन. ध्वनिग्राम-विज्ञान खे ध्वनिग्रामिकी, स्वनिमी, स्वनग्रामिकी पिणु

चयो वेंदो आहे.

ध्वनि-नियम (phonetic law) : ' कंहिं विशेष (मख्सूस) भाषा जे किन विशेष ध्वनियुनि में, कंहिं विशेष काल ऐं किनि विशेष हालतुनि में थियल नेमाइते/नियमाइते परिवर्तन या विकार खे उन भाषा जो ' ध्वनि-नियम' चवंदा आहिन.' इहे ध्वनि-नियम भाषा सां लागूपो रखंदड़ आहिन ऐं कुदिरती नियमनि खां निराला आहिन.

(1) ध्वनि-नियम कंहिं विशेष/मख्सूस भाषा जो ई हूंदो आहे. यानी हिक भाषा जा ध्वनि-नियम बीअ भाषा सां लागू नथा करे सघिजनि. जीअं अंग्रेजीअ जे अनेक शब्दनि जे पछाड़ीअ वारे आर् (R) जो उचारु कोन कयो वेंदो आहे. जीअं : फ़ादर (father) जो उचारु ' फ़ादअ ' कयो वेंदो आहे. लेकिन हिंदी या सिंधीअ में इहो नियमु/काइदो लागू करे असीं 'अंबर' खे ' अंबअ ' नथा चई सघूं. (2) इहो नियमु कंहिं भाषा जे सभिनी नियमनि सां लागू न थी करे किनि मख्सूस ध्वनियुनि सां ई लागू थीदडु आहे. जीअं मथिएं मिसाल में R जो उचारु कोन थीदो आहे पर इन मूजिब आखरीन N जो बि उचारु न कंदे ' मैन ' (man) खे ' मैअ ' नथो चई सघिजे. ऐं न ई ' गन ' (gun) खे ' गअ ' चई सघिबो. (3) ध्वनि-परिवर्तन जो बि हिकु मख्सूसु कालु हूंदो आहे. झूने ज़माने जे काल/समय ते नएं ज़माने जो नियमु लागू नथो करे सघिजे. कंहिं मख्सूस भाषा जे कंहिं मख्सूस वक्त/काल में का मख्सूस ध्वनी पिणु बिना कंहिं कारण जे बदिलजी कान सघंदी आहे. इन लाइ कंहिं ख़ास हालति जी ज़रूरत हूंदी आहे. ध्वनि-नियम हालतुनि सां बुधल हूदा आहिन. जीअं : वाक्य में कंहिं शब्द जे पछाड़ीअ में R हुजे ऐं उन खां पोइ आयलु शब्दु कंहिं व्यंजन सां शुरू थीदो हुजे, तडुहिं त इहो उचारु न थियण जो नियमु लागू थीदो ऐं जे उहो शब्दु स्वर सां शुरू थीदडु हूंदो त कोन थीदो.

के मशहूर ध्वनि-नियम ही आहिन - (1) ग्रिम नियम - इन नियम ड़ाहुं इशारो कंदड़ विद्वान आहिन - इहरे ऐं डैनिश विद्वान रैस्क. लेकिन इन नियम जी पूरी छंडछाण ऐं बयानु कंदडु जर्मन भाषा जो विद्वान आहे याकोव ग्रिम. हुन पंहिंजे 1822 में छपियल व्याकरण में इन नियम जो बयानु कयो आहे. संदुसि उन नियम जे आधार ते ई नियम जो नालो ' ग्रिम-नियम' पियो आहे. इन नियम जो सन्बंधु भारोपीय स्पर्शनि सां आहे, जेकी जर्मन भाषा में परिवर्तित थी विया हुआ. इन खे जर्मन भाषा जो ' वर्ण-परिवर्तनु ' चयो वेंदो आहे, जंहिं लाइ जर्मन शब्दु आहे - ' lautverschibung '. जर्मन भाषा जो इहो वर्ण-परिवर्तनु ब दफ़ा थियो आहे- हिकु ईसवी सन खां कुझु सदियूं पहिरीं ऐं बियो सर्ती सदीअ में. जीअं : मूल भारत-युरोपीय शब्द में बिनि स्वरनि जे विच में ' स् ' जो ग्रीक भाषा में पहिरीं ' ह ' थी वजणु ऐं पोइ उहो गाइबु थी वजणु - genesos = genehos = geneos. (2) लैटिन नियम - मूल भारोपीय शब्द में बिनि स्वरनि जे विच वारे ' स् ' में परिवर्तनु थी करे ' र् ' थी वजणु. जीअं : genesos = generos = generis. (3) फ़ारसी नियम - संस्कृत जे ' स ' ध्वनीअ जो फ़ारसीअ में ' ह ' थी वजणु. जीअं : सिंध - हिंद, सप्त - हप्त.

ध्वनि-परिवर्तन (phonetic / sound change) : भाषा जो मुख्यु तत्तु/जुजो ध्वनी (स्वन) या आवाजु आहे. वक्ता/गाल्हाईदडु ध्वनीअ जो उचारु कंदो आहे ऐं श्रोता/बुधंदड़ उहा ध्वनी या ध्वनियूं बुधंदो आहे. भाषा जे बियनि अंगनि जियां उन जे ध्वनीअ में बि परिवर्तनु थीदो रहंदो आहे. इन ध्वनि-परिवर्तन खे पुराणे ज़माने जा माण्हू ' ध्वनि-विकार ' (phonetic decay) चवंदा आहिन त नएं ज़माने जा माण्हू

‘ध्वनि-विकास’ (phonetic development) चवंदा आहिन. जीअं : पुराणे ज़माने जो ‘गृह’ शब्दु अजु ‘घरु’ थी वियो आहे या ‘आषाढ’ जो ‘आखाड’ थी वियो आहे, ‘कृष्ण’ शब्दु अजु ‘किरूशिनू’ थी वियो आहे. इहो परिवर्तनु ध्वनियुनि जो आहे. ‘गृह’ जो ‘घरु’ थी वजण में ‘ऋ’ जो ‘र’ थी वियो आहे ऐं ‘ग’ जो ‘घ’ थी वियो आहे, शायद ‘ह’ जे असर करे. अहिड़ीअ तरह ‘आषाढ’ में ‘षा’ जो ‘खा’ थी वियो आहे. संसार जी का बि घटना बिना कंहिं कारण जे कान थींदी आहे. ध्वनीअ में फेरो अची वजण जा बि केई कारण आहिन.

ध्वनि-परिवर्तन जा कारण : भाषा जे ध्वनियुनि में जेको परिवर्तनु थींदो रहंदो आहे, उन्हनि पुठियां के कारण हूदा आहिन. इहे कारण मुख्य तौर बिनि किस्मनि जा हूदा आहिन - (1) **बाहिरियां कारण** - शब्द जा बाहिरियां, वातावरण जा कारण धीरे-धीरे ध्वनीअ ते असरु कंदा आहिन. इन्हनि कारणनि में समाज जे राजनीतिक, धार्मिक, सांस्कृतिक कारणनि ऐं भौगोलिक वातावरण जो समावेशु थिए थो. (2) **अंदिरियां/अंदिरूनी कारण** - इहे शब्दनि जे इस्तैमाल, ध्वनियुनि जे गसी वजण ऐं स्वराघात वगेरह सां वास्तेदार आहिन. लेकिन इन जो इहो मतिलबु नाहे त को इहे ब कारण ई ध्वनि-परिवर्तनु कराईंदा आहिन. हकीकत इहा आहे त कंहिं हिक ध्वनीअ जे परिवर्तन लाइ मथियनि बिनि कारणनि खां सवाइ बिया बि कारण थी सघनि था. ध्वनि-परिवर्तनु भविष्य में थी सघंदो आहे, ध्वनियुनि जी सूरत बदिलजण जो इमकानु हूंदो आहे. तंहिकरे **ध्वनि-परिवर्तन जा कारण** कुझु विस्तार सां बुधाए सघिजनि था- (1) **वाक्यंत्र/उच्चारण अवयव (vocal organs) जी निरालाइप** - कंहिं बि बिनि माणहुनि जा, उचारु करण वारा उज्जिवा ठीकु हिक ई किस्म जा कोन हूदा आहिन. तंहिकरे कंहिं बि हिक ध्वनीअ जो उचार ब शख्स बिल्कुल ठीक हिक तरह सां कोन करे सघंदा आहिन. ध्वनियुनि में कुझु न कुझु फरकु ज़रुरु हूंदो आहे. भाषा सिखणी पवंदी आहे. कोई माउ जे पेट मां त सिखी कोन ईंदो आहे. नंढे हूंदे खां ई भाषा सिखण जी प्रक्रिया शुरु थी वेंदी आहे. वाक्-यंत्र जियां श्रवणेंद्रिय जी निरालाइप पिणु ध्वनि-परिवर्तन में मदद कंदी आहे. दरअसल असीं बुधी करे सिखंदा ऐं चवंदा/गाल्हाईंदा आहियूं ऐं असांजो चवणु बुधी करे ई बियो को सिखंदो आहे. अहिड़ीअ तरह चवणु/गाल्हाइण ऐं बुधण में कुझु न कुझु फरकु पवंदो रहंदो आहे. ध्वनि-परिवर्तनु थींदो रहंदो आहे. (2) **नकुल करण जी प्रवृत्ती** - बिए कंहिंजो गाल्हाइणु बुधी करे असीं नकुलु करे गाल्हाइण सिखंदा आहियूं. नंढिंजो बारु माउ-पीउ वगेरह पारां गाल्हाइणु सिखण जी कोशिश कंदो आहे. हू ठीक ठीक उचार कोन करे सघंदो आहे. का न का गाल्हि रहिजी वेंदी आहे. इन अपूर्णता/अण पूराईअ जे करे बालकु ‘रोटी’अ खे ‘लोटी’ वगेरह चवंदो आहे. वडो थियण ते अहिड़ियूं चुकूं सुधिरंदियूं वेंदियूं आहिन पर के बियूं बारीक भुलूं थींदियूं रहंदियूं आहिन ऐं ध्वनियुनि में फेरो थींदो रहंदो आहे. (3) **अज्ञानु** - भाषा जे पूरे ज्ञान न हुअण करे बि नकुलु ठीक तरह सां कोन थींदो आहे. पंहिंजीअ या पराईअ भाषा जा अनेक शब्द चडीअ तरह या सही नमूने कोन उचारिया वेंदा आहिन. ठीक तरह अनुकरणु/नकुलु न करणु बि इन में शामिल हूंदो आहे. ‘कलेक्टर’ लाइ ‘कल्टर’, ‘लैटर्न’ लाइ ‘लालटेन’, ब्राह्मण’ लाइ ‘बांभण’, ‘इंजिनअर’ लाइ ‘इंजनेरु’ वगेरह चयो वजणु इन गाल्हि जी साबिती आहे. इन करे बि ध्वनि-परिवर्तनु थींदो रहंदो आहे. (4) **गाल्हाइण में तकड़ि** - के माण्हू

तकिड़ो तकिड़ो गाल्हाईदा आहिन, जंहीं करे ध्वनि-परिवर्तनु थिए थो. जीअं : खाइण जी सोडा लाइ मराठी शब्दु आहे 'खायचा सोडा'. घणाई माण्हू इन शब्द जो उचारु 'खाता सोडा' कंदा आहिन. 'साहिब' → 'साब', 'सिग्नल' → 'सिंगल', 'द्विवेदी' → 'दुवेदी' वगेरह शब्दनि जे उचार में इन करे ध्वनि-परिवर्तनु डिसण में ईदो. (5) उचार जी सौखाई या प्रयत्न लाघव/थोरी कोशिश करणु - ध्वनि-परिवर्तन जो वडे में वडो कारणु इहो ई मजियो वजे थो. भाषा पंहिंजे वीचारनि या भावनाउनि जे इजहार जो मुख्यु साधनु आहे. असीं घटि में घटि गाल्हाए, थोरे में पंहिंजी गाल्हि चवणु चाहींदा आहियूं. इन मक्सद लाइ असीं पंहिंजी सहूलियत ऐं सवलाईअ जे लिहाज खां कंहीं अखर या ध्वनीअ जो उचारु न कंदे अगिते वधंदा आहियूं. गाल्हाइण में सौखाई थिए, इन करे असीं को अखरु बि कंहीं शब्द में जोड़े गाल्हाईदा आहियूं. कडहिं पंहिंजे लिपीअ में का निशानी न हुअण करे बीअ तरह लिखण जो जतनु कंदा आहियूं. अंग्रेजीअ में walk, talk, night, knife, psychology वगेरह शब्दनि में किनि ध्वनियुनि जो उचारु इन करे ई कोन कयो वेंदो आहे. सिंधीअ में सर्वे-हजारें शब्द अहिडा आहिन, जे लिखण या उचार जे लिहाज खां प्रयत्न लाघव जा मिसाल मजी सधिजनि था. अरबी लिपीअ में सिंधीअ जा शब्द लिखण वक्ति पिणु ध्वनि-परिवर्तनु थी वजे थो, जंहीं में उचारनि जो सौखाई कारणु बणियलु आहे. जीअं : स्कूल → इस्कूल, स्टेशन → इस्टेशन, जाल → जाल, खबर → खबर, डजन → दर्जन, किंडर गार्टन → के जी, कागज → कागुरु, कॅप्टन → कप्तान, ब्राह्मण → ब्रांभण, खानो → खानो वगेरह. अजु कल्ह भारतीय भाषाउनि में अनेक अंग्रेजी शब्द अची विया आहिन, जिनि जो सजो उचारु न कंदे मुख्तसिर सूरत में कयो वेंदो आहे. जीअं : Prime Minister → PM, Chief Minister → CM, State Transport → ST, Delhi University → DU, Advertisement → Ad वगेरह. उचार जे सौखाईअ जे करे ई के सिंधी नाला नंदा थी विया आहिन. जीअं 'सिपाहीमलाणी → सिप्पी, दत्तारामाणी → रामाणी, जाजीमल → जानी, विक्योमल → विकी वगेरह. अंग्रेजीअ जे रोमन लिपीअ में 'ण' अखरु कोन्हे. इन लाइ N सां ई कमु हलायो वेंदो आहे, जंहिकरे सिंधी आकहियुनि जे नालनि में ध्वनि-परिवर्तनु थी वियो आहे, खास करे लिखण में. जीअं : आडवाणी → आडवानी, होतवाणी → होतवानी, मेंघाणी → मेंघानी, मोटवाणी → मोटवानी, बूलाणी → बुलानी वगेरह. (6) भावुकता - जज्बात, प्रेम वगेरह जे करे पिणु शब्दनि में काफ़ी ध्वनि-परिवर्तनु थी वेंदो आहे. खास करे व्यक्तिवाचक नामनि में इहो परिवर्तनु डिठो वियो आहे. सचल जो 'सच्चू' सडाइणु, सलमान जो 'सल्लू' थियणु, परसराम जो 'परसो' या 'पुरसू', चाचा जो 'चाचू', संजय जो 'संजू', खानचंद जो 'खानू' थियणु वगेरह अहिडा ई मिसाल आहिन. कडहिं क्रोध में आयलु माण्हू शब्दनि/अखरनि ते जोरु डेई गाल्हाईदो आहे त को माण्हू प्यार जूं गाल्हियूं आहिस्ते ऐं कोमल शब्दनि में कंदो आहे. अहिडे वक्ति पिणु ध्वनि-परिवर्तनु थिए थो. (7) लिखण ऐं उचार जो असरु - अंग्रेजीअ में हिंदी वगेरह भारतीय भाषाउनि जा शब्द लिखण वक्ति पुठियां 'ए' (A) लगाइण जे प्रवृत्तीअ करे ध्वनि-परिवर्तनु थी वियो आहे. जीअं योग → योगा, राम → रामा, मिश्र → मिश्रा, अशोक → अशोका, गुप्त → गुप्ता, कृष्ण → कृष्णा, बुद्ध → बुद्धा, वगेरह. (8) शब्दनि जी वधीक डिघाई - इन जो सबबु तकड़ि या उचार जी सहंजाई बि आहे, जंहिंजो मथे पिणु जिंकिरु कयो वियो आहे. जीअं : हिन्दुस्तान → हिंद, पाकिस्तान → पाक, भारत

यूरोपीय→ भारोपीय, Indira Gandhi National Open University→ IGNOU, United Nations Educational, Scientific and Cultural Organization → UNESCO, United Nations International Children's Emergency Fund → Unicef वगैरह. (9) **हिक जहिडाई** (analogy) - के शब्द बिए कंहिं शब्द सां मुशाबिहत रखंदड़ हुअण करे उन सूरत में बदिलजी वेदा आहिन. इते बि ध्वनि-परिवर्तनु डिसण में अचे थो. जीअं : हिंदीअ में उन्नीस (19) त सिंधीअ में ' उणीह ' (उणिवीह), नरकु→ नर्कु, परब्रह्मु→ पारब्रह्मु, सगुणु→ सर्गुण वगैरह. (10) **विदेशी ध्वनियुनि जो पंहिंजीअ भाषा में अभावु** - जडहिं को माण्हू कंहिं बीअ भाषा जे संपर्क में ईदो आहे, तडहिं बीअ भाषा जूं के ध्वनियूं पंहिंजीअ भाषा में न हुअण करे के बियूं मिलंदड़ जुलंदड़ ध्वनियूं इस्तैमालु करे कमु कढंदो आहे. जीअं त सिंधी भाषा ते अरबी फारसीअ जे असर थियण करे ध्वनि परिवर्तनु थियो आहे. कलम→ कलमु, जाल→ जाल, बाग→ बागु, किलो→ किलो वगैरह. आम माणहुनि में इहा प्रवृत्ती डिसण में अचे थी. अंग्रेजी लैटर्न→ लालटेन, कलेक्टर→ कलटरु, बॉक्स→ बाकसु वगैरह. इन जे उबतड़ि असांजे अनेक सिंधी शब्दनि जे उचारनि में ऐं लिखण में फेरो अची वियो आहे. सिंधी व्यंजन या ध्वनियूं अंग्रेजीअ में न हुअण करे ध्वनि-परिवर्तनु थी वियो आहे. जीअं : आङुरि→ Angur (आंगुर), छाडोमल→ Chhangomal (छांगोमल), जांजीमल→ Janjimal (जांजीमल), मुङ→ mung (मुंग), बियो→ biyo (बियो), भुगिड़ा→ bhugira (भुगिरा), डियारी→ Diyari (डियारी) वगैरह. अरबी-फारसी भाषा जा अनेक शब्द अरबी सिंधी लिपीअ में लिखण या उचारु करण वक्ति फरकु नजरि अचे थो. जीअं : परीशाँ (फा)→ परेशानु (सिं), तअलीमदाँ (अ)→ तइलीमदानु (सिं) पर्दः (फा)→ पर्दो (सिं), बरामदः (फा)→ विरांडो (सिं), गुलिस्ताँ (फा)→ गुलिस्तानु (सिं), दास्ताँ (फा)→ दास्तानु (सिं) वगैरह. अहिडीअ तरह भाषा में ध्वनि-परिवर्तन जा बिया बि अनेक कारण डिसण में अचनि था.

ध्वनिमूलक लिपी (phonetic writing) : भाषा जे लिखण जो, लिपीअ जो इहो बेहद विकसित रूपु आहे.

चित्र-लिपी (डि०) ऐं **भावमूलक लिपीअ** (डि०) वारियूं निशानियूं कंहिं वस्तूअ या भाव खे ज़ाहिर हूंदियूं आहिन. उन्हनि जो उन वस्तूअ या भाव जे नाले सां कोई लाग़ापु/वास्तो कोन हूंदो आहे. इन जे उबतड़ि ध्वनिमूलक लिपीअ में लिपी-चिह्न/निशानियूं कंहिं वस्तूअ या भाव खे ज़ाहिर न कंदे ध्वनीअ (आवाज़) खे ज़ाहिर कंदियूं आहिन ऐं उन्हनि जे आधार ते कंहिं वस्तूअ या भाव जो नालो लिखी सघिबो आहे. देवनागरी, अरबी ऐं अंग्रेजी वगैरह भाषाउनि जूं लिपियूं ध्वनि-मूलक आहिन. ध्वनिमूलक लिपीअ जा ब किस्म आहिन-अक्षरात्मक/अखरात्मक ऐं वर्णात्मक. (9) **अक्षरात्मक लिपी** (syllabic writing) - इन लिपीअ जा चिह्न (निशानियूं) कंहिं अखर (syllable) खे ज़ाहिर कंदा आहिन, कंहिं वर्ण (alphabet) खे ज़ाहिर कोन कंदा आहिन. मिसाल तौर देवनागरी लिपी अक्षरात्मक आहे. इन जे ' क ' चिह्न में ब वर्ण आहिन- क् + अ. इन जे उबतड़ि अंग्रेजीअ जी रोमन लिपी वर्णात्मक आहे. इन जे K में फकति ' क् ' (हिकु ई वर्णु) आहे. अक्षरात्मक लिपी आम तौर इस्तैमाल जे लिहाज़ खां त ठीकु आहे, लेकिन जडहिं भाषा-विज्ञान में असीं ध्वनियुनि जो विश्लेषणु कंदासीं तडहिं इन लिपीअ जी ऊणाई डिसण में ईदी आहे. जीअं : ' सिंधी ' शब्दु डिसो. नागरी

लिपीअ में लिखण वक्ति खबर कान थी पवे त इन में कहिड़ा कहिड़ा वर्ण आहिन. पर रोमन लिपीअ में 'Sindhi' लिखण सां छह वर्ण साफु नजरि अचनि था. नागरी लिपीअ में 'सिंधी' शब्द में ब ध्वनियूं डिसण में थियूं अचनि, जेतोणीकि आहिन 7 ध्वनियूं (स्+अ+इ+न्+ध+अ+ई). अरबी, फ़ारसी, सिंधी, बंगाली, गुजराती, मराठी वगैरह जूं लिपियूं अक्षरात्मक ई आहिन. (2) **वर्णात्मक लिपी** (alphabetic writing) - लिपीअ जे विकास जो पहिरियों डाको चित्र-लिपी आहे त इन जो पछाड़ीअ वारो डाको वर्णात्मक लिपी आहे. वर्णात्मक लिपीअ में ध्वनीअ जी हर हिक इकाईअ (स्वर या व्यंजन) लाइ अलगि-अलगि निशानियूं हूंदियूं आहिन ऐं उन्हनि जे आधार ते आसानीअ सां कंहिं बि भाषा जो कहिड़ो बि शब्दु लिखी सघिजे थो. भाषा-विज्ञान जे लिहाज खां इहा आदर्श लिपी आहे, रोमन लिपी घणे भाडे अहिड़ी लिपी आहे.

ध्वनि-यंत्र (larynx) : गले/निड़ीअ में हूंदु हिकु अवयवु या उजिवो. जंहिं सां गाल्हाइण में घणी मदद मिलंदी आहे. (डि०) **शारीरिक ध्वनि-विज्ञान**. इन खे **स्वर-यंत्र** पिणु चवंदा आहिन.

ध्वनियुनि जो वर्गीकरण : मनुष जे गले/कंठ/निड़ीअ में बेशुमारु ध्वनियूं (स्वन, आवाज) पैदा करण जी कुवत आहे. इन जी जाण गाल्हाइण वक्ति त पवंदी ई आहे पर वधीक जाण गाइण वक्ति पवंदी आहे. संगीत द्वारा ध्वनियुनि जे बेहद सूख्यम सूरतुनि जो बोधु थिए थो. हिते भाषाई ध्वनियुनि जो वीचारु कयो वजे थो.

ध्वनियुनि जे वर्गीकरण/क्लासबंदीअ जा टे मुख्य आधार आहिन - 1. स्थान, 2. प्रयत्न/जतनु/कोशिश, 3. करण/णु. ध्वनियूं कंहिं उचार-स्थान तां उचारियूं वेदियूं आहिन. **करण** जो अर्थु आहे उजिवो, इंद्रिय, articulator. जहिड़ीअ तरह हिक ई स्थान तां या हिक ई जतन द्वारा सभिनी ध्वनियुनि जो उचारु कोन थींदो आहे, तहिड़ीअ तरह '**करण**' पिणु हिकु कोन हूंदो आहे. स्थानु अचलु हूंदो आहे ऐं करणु 'चलु' हूंदो आहे. जीअं : तारुं अचलु स्थानु आहे त 'जिभ' चलु 'करण' आहे, जा गतिशील आहे ऐं अनेक स्थाननि खे स्पर्शु करण सां अनेक किस्म जूं ध्वनियूं पैदा थींदियूं आहिन.

1. **स्थान** - उचार करण वक्ति मुंहं मां निकिरंदड़ हवा खे जिते रुकावट पैदा कई वेदी आहे, उन खे 'स्थान' चवंदा आहिन. वात में चपनि खां वठी कंठ/निड़ीअ ताई अनेक स्थान आहिन. जीअं : 1. कंठ द्वारु/निड़ीअ जो मुंहं, 2. कंठु/निड़ी, 3. तारुं, 4. मगजु, 5. वर्ल्स (alveola), 6. डुंद, 7. चप. इन्हनि हंधनि तां उचारियूं वेदं ध्वनियूं आहिन- 1. काकल्य, /स्वरयंत्र मुखी (laryngeal), 2. कंट्य (guttural), 3. तालव्य/तारुंअ वारा (palatal), 4. मूर्द्धन्य/मगज वारा (cerebral), 5. महार वारा/वर्त्स्य (alveolar), 6. दन्त्य/डुंदनि वारा (dental), 7. ओष्ठ्य/चपनि वारा (bilabial). ध्वनियुनि जो इहो वर्गीकरणु स्थाननि जे आधार ते कयो वियो आहे.

2. **प्रयत्न/जतन/कोशिश** - उचार जी कोशिश करण जा ब किस्म आहिन- (क) अंदिरुनी कोशिश - इहा चइनि किस्मनि जी आहे - 1. **स्पर्शु कयल** - जीअं क वर्ग, च वर्ग, ट वर्ग, त वर्ग, प वर्ग जा 25 अखर. छाकाणि त इन में कंठ/गले खां वठी चपनि ताई जिभ अनेक जगहियुनि खे छुहंदी आहे. 2. **थोरो स्पर्शु कयल** - किनि ध्वनियुनि में स्थान ऐं करण जो पूरो स्पर्शु न थींदे थोरो ई स्पर्शु थींदो आहे. जीअं : य, व. इन्हनि ध्वनियुनि खे अजुकलह अर्द्ध स्वर/अधु स्वर/ Semi vowels चयो वेदो आहे. इन्हनि ध्वनियुनि जी स्थिती

स्वर ऐं व्यंजन जे विच वारी आहे. 3. **विवृत** - विवृत जो अर्थु आहे खुलियलु. विवृत कोशिश जी ज़रूरत स्वरनि जे उचार में हूंदी आहे. छाकाणि त स्वरनि जो उचार करण वक्रित कंहिं स्थान खां उजिवनि जो स्पर्शु कोन थींदो आहे, मुहं/वातु खुलियलु ई रहंदो आहे. 4. **संवृत** - संवृत जो अर्थु आहे बंद/बंदि. संवृत कोशिश जो उपयोगु वहिंवार में वधीक डिसण में कोन ईंदो आहे. (**ख**) **बाहिरीं कोशिश** - बाहिरियूं कोशिशूं खास करे स्वर-तंत्रियुनि (vocal chords) में थींदियूं आहिन. इहे जतन ही आहिन - 1. **विवार** - विवार मानों खुलणु. जडहिन स्वर-तंत्रियूं पूरीअ तरह खुलियल हूंदियूं आहिन, तडहिन विवार जतनु (कोशिश) हूंदो आहे. 2. **संवार** - संवार मानों बंदि थियणु. इन में स्वर-तंत्रियूं बंदि रहंदियूं आहिन. 3. **श्वास/साहु** - स्वर-तंत्रियुनि जे खुलियल हालति में पसाह/निःश्वास जो बिना रुकावट जे बाहिर निकिरणु श्वास-जतन में शामिल थिए थो. 4. **नाद** - इन जतन/कोशिश में स्वर-तंत्रियुनि जे मिलण करे पसाह में रुकावट पैदा थींदी आहे, जंहिकरे नादु (आवाजु) पैदा थींदो आहे. 5. **अघोष** - श्वास-प्रयत्न में घर्षण/गहिके जे अभाव खे ई 'अघोष' चवंदा आहिन. हर हिक वर्ग जा पहिरियां ऐं बियां वर्ण अघोष आहिन- क ख, च छ, ट ठ, त थ, प फ. 6. **घोष** - नाद-प्रयत्न में स्वर-तंत्रियुनि में थींदड घर्षण/गहिके खे ई 'घोष' चवंदा आहिन. देवनागरीअ में हर हिक वर्ग जो टियों, चोथों ऐं पंजों वर्ण घोष आहिन. जीअं : ग घ ङ, ज झ ञ, ड ढ ण, द ध न, ब भ म. 7. **अल्पप्राण** -प्राण मानों वायू/हवा ऐं अल्प मानों थोरो/थोरी. जंहिं जे उचार करण में थोरी हवा जो इस्तैमालु थींदो हुजे, उहो जतनु 'अल्पप्राण' आहे. जीअं : हर हिक वर्ग जी पहिरीं, टीं ऐं पंजीं ध्वनि/वर्णु अल्पप्राण आहे. जीअं : क ग ङ, च ज ञ, ट ड ण, त द न, प ब म. 8. **महाप्राण** - महाप्राण ध्वनियुनि जे उचार में हवा जो इस्तैमालु वधीक थींदो आहे. हर हिक वर्ग जो बियां ऐं चोथों वर्णु महाप्राण आहे. जीअं : क घ, छ झ, ठ ढ, थ ध, फ भ. किनि लिपियुनि में महाप्राण वर्ण लाइ का अलगि निशानी कान हूंदी आहे. तंहिकरे कंहिं मख्सूस वर्ण में अलगि 'ह'कार (प्राणत्व) जोडे महाप्राण वर्ण लिखिया वेदा आहिन. जीअं अंग्रेजी ऐं उर्दूअ में k+h = kh (ख), b+h = bh (भ), d+h = dh (ध/ढ) वगेरह. जतन जे आधार ते कयल हिननि ध्वनियुनि जो सन्बंधु फकति स्वरनि सां आहे. 9. **उदात्त** - (आरोही स्वर), 10. **अनुदात्त** (अवरोही स्वर), 11. **स्वरित** (सम यानी जेको न आरोही हुजे ऐं न अवरोही).

3. **करण** (articulator) - 'करण' उन्हनि इंद्रियुनि/उजिवनि खे चवंदा आहिन, जेके गतिशील/चुरंदड पुरंदड हूंदियूं आहिन. स्थान ऐं करण में स्थिरता ऐं हलण-चलण जो फरकु हूंदो आहे. करण में हिननि इंद्रियुनि जो समावेशु थिए थो- 1. **जिभ/जिहवा** - करण इंद्रियुनि में जिभ सभ खां वधीक अहमु आहे. जिभ ई हेठि-मथे, अगियां पोयां थी करे वधीक ध्वनियूं पैदा कंदी आहे. 2. **कोमल तालू/तारूं** (soft palate) - इहो स्थानु बि आहे त करणु पिणु आहे. जिभ जो कोमल तारूंअ सां स्पर्शु थियण ते अनेक ध्वनियूं पैदा थियनि थियूं, करणु खुदि हेठि मथे थी करे नक वारनि ध्वनियुनि जे उचार में मददगारु साबित थींदो आहे. इन गतिशीलता जे करे इन खे 'करण' पिणु मजी सघिजे थो. 3. **चप** - मथियों चपु कूजु अचलु रहंदो आहे पर हेठियों चपु अनेक रूप धारणु कंदो आहे. इहो कडहिन मथिए चप खे छुहंदो आहे त कडहिन मथियनि डंदनि खे. 4. **स्वर तंत्रियूं** (vocal chords) - इन्हनि में ध्वनि- परिवर्तनु करण जी समरथी हूंदी आहे. इहे कडहिन

खुली करे त कडहिं बंदि थी करे ऐं कडहिं कंपन/लरज़िश द्वारा ध्वनियूं पैदा कंदियूं आहिन.

ध्वनियुनि जो सभ खां वधीक प्रचलित/मुरविजु/चालू ऐं प्राचीन वर्गीकरणु **स्वर** ऐं **व्यंजन** जे सूरत में मिले थो. स्वर ऐं व्यंजन खे ध्वनियुनि जा बू किस्म पिणु मजियो वियो आहे. ध्वनियुनि खे ई स्वर ऐं व्यंजन चयो वियो आहे. 'स्वर' ऐं 'व्यंजन' जो फ़रकु बुधाईदे अक्सर चयो वेंदो आहे त '**स्वरु**' उन खे चवंदा आहिन, जंहिं जो उचारु पाणेही थिए ऐं '**व्यंजन**' उहो आहे, जंहिंजे उचार में स्वर जी सहायता वठिणी पवे. तात्परु इहो त प्राचीन परिभाषा अनुसार स्वर जो पाणेही उचारु थींदो आहे ऐं व्यंजन जो उचारु स्वर जी सहायता वठण सां. स्वर जी व्युत्पत्ती आहे, 'स्वतो राजंते।' यानी जेको पाण कायम रहे. पर इहा परिभाषा पूरीअ तरह स्वीकारु नथी करे सधिजे. मिसाल तौर 'स्वर' शब्दु ई डिसो. इन जे 'स्' में कोई स्वरु कोन्हे. पोइ बि इन जो उचारु थिए थो. या 'भक्ति' शब्द में 'क्' ऐं 'त' जो संजोगु आहे. यानी 'क्' में कोई स्वरु गंडियलु कोन्हे; पोइ बि इन जो उचारु थिए थो. तंकिंकरे चई सधिजे थो त व्यंजन जे उचार में स्वर जी सहायता लाजमी नाहे. पूरो शब्दु पिणु स्वर जी मदद खां सवाइ उचारे सधिजे थो. रुमानिया ऐं आफ्रीका जे भाषाउनि में अहिड़ा शब्द आहिन. चैक भाषा में त हिकु सजो वाक्यु/जुमिलो ई अहिड़ो आहे, जंहिं में हिकिड़ो बि स्वरु (vowel) कोन्हे. तंकिंकरे आधुनिक नज़रिए सां 'स्वर' ऐं 'व्यंजन' जी परिभाषा हिन रीति बुधाए सधिजे थी-

'स्वर' उहे ध्वनियूं आहिन, जिनि जो उचारु करण वक्ति पसाह (बाहिर निकिरंदड़ हवा) में किये बि का रुकावट नथी थिए. '**व्यंजन**' उहे ध्वनियूं आहिन, जिनि जो उचारु करण वक्ति पसाह (बाहिर निकिरंदड़ हवा) में किये न किये रुकावट/रंडक थींदी आहे.

(1) **स्वरनि जो वर्गीकरण** - स्वर-ध्वनियुनि में जेको फ़रकु डिसण में ईंदो आहे, उन जा अनेक कारण आहिन. जीअं : (क) **जिभ जी ऊंचाई** - इन मूजिब स्वरनि जा अनेक किस्म थियनि था. उचार वक्ति हवा जडहिं बाहिर निकिरंदी आहे, तडहिं उन में रुकावट त कोन पैदा कई वेंदी आहे पर जिभ खे थोरो मथे खणी करे पसाह जे बाहिर निकिरण वारे मार्ग खे थोरो सोढो कयो वेंदो आहे. इहो सोढो थियणु कडहिं घटि त कडहिं वधीक थींदो आहे. इन लिहाजु खां वात जे बिरघल/टुंग जी स्थिती चइनि किस्मनि जी थींदी आहे ऐं इन मूजिब स्वरनि जा बि चार किस्म थी पवंदा आहिन- 1. **विवृत स्वर** - विवृत मानां खुलियलु. जडहिं जिभ ऐं मुख विवर/बिरघल/टुंग जे मथिएं हिसे जे विच में वधीक में वधीक दूरी (फ़ासिलो) हूंदी आहे, तडहिं विवृत स्वर पैदा थींदा आहिन. जीअं : **आ**. 2. **अर्धविवृत** - इन में विवृत जे भेट में जिभ ऐं मुख विवर जे मथिएं हिसे में दूरी थोरी घटिजी वेंदी आहे. अर्धविवृत स्वर आहिन- **ऐ, औ**. 3. **अर्धसंवृत** - इन में संवृत जे भेट में जिभ ऐं वात जे मथिएं हिसे जी दूरी वधीक हूंदी आहे. अहिड़ियूं ध्वनियूं आहिन- **ए, ओ**. 4. **संवृत** - जिभ ऐं वात जे मथिएं हिसे जे विच में घटि में घटि हुअण जे अहिड़ियुनि ध्वनियुनि जो उचारु थींदो आहे. जीअं : **इ, ई, उ, ऊ**. (ख) **जिभ जो मथे थियण वारो हिसो** - वहिंवारी तरह जिभ जा अनेक भाडा/हिसा आहिन. जीअं : अगियों, विचों, पुठियों वगेरह. इन्हनि मां जेको हिसो मथे थी करे पसाह/बाहिर निकिरंदड़ हवा जे रस्ते खे सोढो करे या बदिलाए छडींदो आहे, उन मूजिब स्वरनि जा किस्म थी पवंदा आहिन- 1. **अग्र स्वर** - जिभ जे अगिएं हिसे खे मथे करण सां जिनि स्वरनि जो उचारु थिए थो, उहे स्वर आहिन- **इ, ई, ए, ऐ**. 2. **केंद्रीय/विचां स्वर** -

जिभ जे विचें हिसे खे मथे खणण सां इन्हनि स्वरनि जो उचारु थींदो आहे. जीअं : अ. 3. पश्च स्वर - जिभ जे पोएं हिसे खे मथे करण सां इन्हनि जो उचारु थींदो आहे. जीअं : आ, ऊ, ओ, औ. (ग) चपनि जी स्थिती - अखरनि जे उचार करण में चपनि जी स्थिती घणी अहमियत रखे थी. जिभ खां पोइ चप अहमियत वारा आहिन. बाहिर हूंदड़ चपनि जो योगदानु हर स्वर जे उचार में थींदो आहे. चपनि जी स्थिती अनेक किस्मनि जी आहे. के स्थितियूं हिन रीति आहिन- 1. प्रसृत - चपनि जी इहा स्वाभाविक फहिलियल स्थिती आहे, जंहिं में चप ' फ्लैट ' स्थितीअ में हूंदा आहिन. इन हालति में उचारिया वेंदड़ स्वर आहिन- इ, ई, ए, ऐ. 2. वर्तुल (गोलु) - चपनि खे थोरो अगियां करे जड्हिं गोलु आकारु कयो वेंदो आहे, तड्हिं उहा ' वर्तुल ' या गोल स्थिती हूंदी आहे. उ, ऊ, ओ, औ जे उचार में गोल स्थिती मददगारु थींदी आहे. 3. अर्ध वर्तुल - जड्हिं चप पूरा गोलु न बणिजी करे अधु गोल जे स्थितीअ में हूंदा आहिन, तड्हिं इन्हनि स्वरनि जो उचारु थींदो आहे. जीअं : आ.

(2) व्यंजननि जो वर्गीकरण - उचार-स्थान ऐं प्रयत्न (जतन, कोशिश) इन्हनि बिनि आधारनि ते व्यंजननि जो वर्गीकरणु थी सघे थो. उचार स्थाननि जो जिकिरु मथे कयो वियो आहे.

(अ) स्थान जे आधार ते व्यंजननि (consonants) जो वर्गीकरण -

1. निडीअ वारा/काकल्य/स्वरयंत्र मुखी व्यंजन (glottal / laryngeal) - हिंदी-सिंधीअ जो ह.
2. निडीअ जे मथिएं भाडे वारा/उपलिजिह्वीय (pharyngeal) - अरबी भाषा जा अ, ह.
3. काकिडे वारा/अलिजिह्वीय/जिह्वा पश्चीय (uvular) - अरबी क, ख, ग.
4. कंठी/कंट्य/कोमल तालव्य (guttural / soft palatal) - क, ख, ग, गु, ग, घ, ङ.
5. तारुंअ वारा/तालवी/तालव्य (palatal) - च, छ, ज, ज, झ, ञ.
6. मगज वारा/मूर्द्धन्य/तारुंअ जे विचें कठोर हिसे वारा (cerebral / lingual / retroflex) - ट, ठ, ड, ङ, ढ, ण. ऐं संस्कृत जा ऋ, ष.
7. महार या मसूडे वारा/वत्स्य (alveolar) - न, ल, र, स, ज.
8. डुंदनि वारा/दंत्य (dental) - त, थ, द, ध.
9. डुंदनि-चपनि वारा/दंत्यौष्ठ्य (labio - dental) - व, फ.
10. ओष्ठ्य/द्वयोष्ठ्य/बिन्ही चपनि वारा (bilabial) - प, फ, ब, ब, भ.

(आ) जतन/प्रयत्न जे आधार ते व्यंजननि जो वर्गीकरण-

1. स्पर्श/छुआअ वारा/स्फोट/स्फोटक (stop / mute / explosive) - इन्हनि व्यंजननि जे उचार में जिभ जो वात जे मथिएं हिसे सां किये न किये स्पर्शु थींदो आहे. इन लिहाजुं खां ' क ' वर्ग, ' ख ' वर्ग, ' च ' वर्ग, ' ट ' वर्ग, ' त ' वर्ग, ' प ' वर्ग जा व्यंजन 'स्पर्श व्यंजन' आहिन.
2. संघर्षी/गहिके वारा (fricative) - इन्हनि व्यंजननि में किनि बिनि उजिवनि जे वेझे अचण करे हवा गहिके सां बाहिर निकिरंदी आहे. जीअं : ख, ग, ज, फ, व, श, ष, स, ह.
3. स्पर्श-संघर्षी/छुहाअ ऐं गहिके वारा (affricative) - इन्हनि में उचार जी शुरूआत स्पर्श सां थींदी

आहे. पर स्फोटु झटिके सां थींदो आहे या धीरे-धीरे थींदो आहे. जंहींजे करे हवा खे गहिके सां बाहिर निकिरिणो पवंदो आहे. जीअं : च, छ, ज, झ.

4. **नासिक्य/नक वारा (nasal)** - इन्हनि व्यंजननि जे उचार में बई चप, जिभ, डंद, महार, ताखंअ जो स्पर्शु थींदो आहे ऐं हवा वात में गूजिजंदे नक जे रस्ते खां बाहिर निकिरी वेंदी आहे. इन खे अनुनासिक पिणु चवंदा आहिन. अनुनासिकता जो इस्तैमालु स्वर ऐं व्यंजन, बिन्ही में थींदो आहे. नासिक्य व्यंजन ही आहिन - ङ, ञ, ण, न, म.
5. **पार्श्विक/पासे वारा (lateral)** - इन्हनि व्यंजननि जे उचार में मुंहं जे विच में कहिड़नि बि बिनि उजिवनि जे सहारे हवा खे रोकियो वेंदो आहे, जंहींजे करे हवा हिक या बिन्ही पासनि खां बाहिर निकिरी वेंदी आहे. जीअं : ल.
6. **लुंठित/लोड़ित (rolled)** - इहे जिभ जी नोक खे वेलण वांगुरु वेढे/लपेटे कयल उचार आहिन. इन में जिभ जी नोक खे ताखंअ सां स्पर्शु करायो वेंदो आहे. इन में हवा गहिके सां बाहिर निकिरंदी आहे. जीअं : र.
7. **उत्क्षिप्त (flapped)** - जिभ खे वेढे झटिके सां ताखंअ खे हणी कयल उचार वारा व्यंजन. जीअं : ड, ढ, ढ.
8. **अर्द्धस्वर/अधस्वर (semi vowel)** - इहे ध्वनियूं स्वर ऐं व्यंजन जे विच वारियूं आहिन. इन्हनि में के गाल्हियूं स्वर जूं त के व्यंजन जूं आहिन. जीअं : य, व.

स्थान ऐं प्रयत्न जे आधार खां सवाइ विद्वाननि व्यंजन-वर्गीकरण जा बिया बि के किस्म बयानु कया आहिन, जिनि जो जिकिरु कयो वने थो-

1. **प्राणत्व जे आधार ते व्यंजन वर्गीकरण** - 'प्राण' जो मतिलबु आहे 'हवा' या 'हवा जी शक्ती'. इन आधार ते व्यंजननि जा बू किस्म थियनि था- (अ) **अल्पप्राण (unaspirated)** - जिनि व्यंजननि जे उचार करण में हवा जो ज़ोरु न हुजे या साह जो ज़ोरु घटि हुजे, तिनि खे 'अल्पप्राण' चवंदा आहिन. हर व्यंजन-वर्ग जो पहिरियो, टियो ऐं पछाड़ीअ वारो व्यंजनु 'अल्पप्राण' हूंदो आहे. जीअं : क ग ङ, च ज ञ, ट ड ण, त द न, प ब म. अंतःस्थ व्यंजन य र ल व पिणु 'अल्पप्राण' आहिन. (आ) **महाप्राण (aspirated)** - जिनि व्यंजननि जे उचार करण में हवा (प्राण) जो वधीक ज़ोरु हुजे, उहे 'महाप्राण' व्यंजन चया वेंदा आहिन. इन्हनि जे उचार सां 'ह' जहिड़ो आवाजु निकिरंदो आहे. हर व्यंजन-वर्ग जो बियो ऐं चोथो व्यंजनु 'महाप्राण' हूंदो आहे. जीअं : ख घ, छ झ, ठ ढ, थ ध, फ भ, ष, ह. अंग्रेजी या उर्दूअ जे जिनि ध्वनियुनि में 'h' या 'हे' जोड़िणो पवंदो आहे, उहे महाप्राण व्यंजन आहिन. जीअं : kh (ख), ph (फ), bh (भ), jh (झ) वगेरह.
2. **असाधारण/गैर मामूली व्यंजन**- के व्यंजन किन मख्सूस भाषाउनि में या थोरे अंदाज़ में प्रचलित आहिन. जीअं : (अ) **अंतःस्फोटात्मक व्यंजन (implosive)** - इन्हनि खे 'अंतर्मुखी' या 'अंतःस्फोट' पिणु चवंदा आहिन. इहे स्पर्श व्यंजन आहिन. इन्हनि जे उचार करण वक्ति हवा अंदरि खणी चपनि या जिभ जो झटिके सां स्पर्शु करायो वेंदो आहे. अहिडे किस्म जूं ध्वनियूं **द्वयोष्ठ्य, दंत्य, तालव्य** ऐं

कोमल तालव्य हृदियूं आहिन. सिंधी भाषा जा चार व्यंजन अंतःस्फोटात्मक आहिन - ग, ज, ड, ब. देवनागरी सिंधी लिपीअ में ग, ज, ड ऐं ब जे हेठां लीक डेई उहे व्यंजन लिखण जो रिवाजु आहे. ग, ज, ड, ब जो उचारु करण वक्ति अगर हवा बाहिर न कढदे अंदरि खई वजे त अहिड़ा उचार आसानीअ सां करे सधिबा आहिन. आफ्रीका जे किनि भाषाउनि में, किनि राजस्थानी, सिराइकी भाषाउनि में अहिड़े किस्म जूं अंतःस्फोटात्मक ध्वनियूं मिलनि थियूं.

(आ) उद्गार व्यंजन (ejective / glottalized stop) - इहे पिणु खास किस्म जा स्पर्श-व्यंजन आहिन. आफ्रीका जे भाषाउनि में अहिड़ा व्यंजन मिलनि था.

(इ) संयुक्त व्यंजन (compound / conjunct consonant) - इहे गडियल व्यंजन आहिन, जे बिनि या वधीक व्यंजननि जे मिलण/गडिजण सां ठहंदा आहिन. इन जा ब किस्म आहिन- 1. द्वित्व-व्यंजन (double consonant / gemmination) - गडिजण वारा ब व्यंजन अगर हिक जहिड़ा/सागियाई आहिन त उन गडियल व्यंजन खे ' द्वित्व-व्यंजन ' चवंदा आहिन. जीअं : क् + क् = क्क (पक्को), प् + प् = प्प (छिप्प). हकीकत में ' पक्को ' या ' छिप्प ' में ब ' क् ' या ब ' प् ' कोन उचारिया वेंदा आहिन. वैज्ञानिक दृष्टीअ सां अहिड़े किस्म जे द्वित्व खे ' क ' या ' प ' जी डिधी/दीर्घ सूरत या ' दीर्घ व्यंजन ' चवणु घुरिजे. छाकाणि त ब ' क् ' या ब ' प ' तडहिं चई सधिबो जडहिं इन्हनि जूं टे-टे स्थितियूं हृदियूं. अहिडीअ लज्जा, अड्डा, पत्ता, बच्चा, भट्टी वगैरह हिंदी शब्दनि में आयल व्यंजन ' द्वित्व ' आहिन. 2. संयुक्त व्यंजन (compound / conjunct consonant) - जडहिं ब अलगि-अलगि व्यंजन गडिजी अचनि था, तडहिं उन खे ' संयुक्त व्यंजन ' चवंदा आहिन. जीअं : भ्+र = भ्र (भ्रम), क् + त् = क्त (भक्त), व् + य् = व्य (व्याकरण), द् + य् = द्य (विद्या).

ध्वनि-विज्ञान / स्वन-विज्ञान (phonetics) : भाषा-विज्ञान जी हिक शाखा, जहिं में ध्वनीअ (स्वन) जो अभ्यासु कयो वेंदो आहे. गाल्हाइण वक्ति भाषा जो संप्रेषण (transmission) ध्वनीअ जे माध्यम द्वारा ई थींदो आहे. उचार ऐं श्रवण (बुधण) जे लिहाजु खां भाषा में इस्तैमाल थींदड ध्वनीअ (आवाज) जी नंढे में नंढी इकाई (युनिट) भाषा- ध्वनी आहे. इन ध्वनीअ में अभ्यास सां लाग्गापो रखंदडु शास्त्रु ऐं विज्ञानु 'ध्वनि-विज्ञान ' चयो वेंदो आहे. ध्वनि-विज्ञानु भाषा जे जुदा-जुदा ध्वनियुनि जो सही ज्ञानु कराईंदो आहे ऐं उन्हनि ध्वनियुनि जे उचार जी बि सिख्या डींदो आहे. इन सां इन्सान जो उचार निस्बत ज्ञानु पूरो थींदो आहे. चई सधिजे थो त ध्वनि-विज्ञान जो सन्बुंधु भाषा जे उचार कयल सूरत सां आहे. ध्वनि-विज्ञान में हिननि खेतरनि जो वैज्ञानिक अभ्यासु शामिल आहे -

1. **ध्वनि-विज्ञान (phonetics / phonics)** - इहो ध्वनियुनि जे अभ्यास जे शुद्ध वैज्ञानिक पहलूअ जो विज्ञानु आहे. इन में आम तौर ध्वनीअ जी परिभाषा, भाषा-ध्वनि, ध्वनियुनि जे उचार जा अंग या स्थान, ध्वनियुनि जो वर्गीकरणु ऐं स्वरूपु तथा विकार वगैरह जो अभ्यासु कयो वेंदो आहे. अहिडी तरह ' फोनेटिक्स ' ध्वनियुनि जे अभ्यास जो साधारण विज्ञानु आहे, जेको कहिं मखूस भाषा सां वास्तेदारु नाहे. इहो पंहिंजे अभ्यास लाइ संसार जे सभिनी भाषाउनि खे खणी सघे थो ऐं उन्हनि जे आम गाल्हियुनि जो अभ्यासु करे सघे थो. 2.

फोनोलॉजी (phonology) - फोनेटिक्स सिर्फु सैद्धांतिक ऐं सार्वभौमिक आहे पर ' फोनोलॉजी ' उन जो वहिंवारी रूपु आहे. इहो कंहिं हिक भाषा सां वास्तेदारु हूंदो आहे ऐं सिर्फु वर्णनात्मक या विश्लेषणात्मक न हूंदे ऐतिहासिक पिणु आहे.

ध्वनि-विज्ञान जूं मुख्य शाखाऊं या अभ्यासु करण जा मुख्य विषय - (1) शारीरिक ध्वनि-विज्ञान (physiological phonetics), (2) ध्वनि ऐं भाषा-ध्वनि (sound and speech sound), (3) ध्वनियुनि जो वर्गीकरण (classification of sounds), (4) ध्वनि-गुण (sound quality), (5) संगम (juncture), (6) अक्षर/अखरु (syllable), (7) श्रवणात्मक ध्वनि-विज्ञान (acoustic phonetics), (8) प्रायोगिक ध्वनि-विज्ञान (experimental phonetics), (9) ऐतिहासिक ध्वनि-विज्ञान (diachronic phonetics), (10) ध्वनिग्राम-विज्ञान (phonemics), (11) ध्वन्यात्मक प्रतिलेखन (phonetic transcription).

ध्वन्यात्मक प्रतिलेखन (phonetic transcription) : असीं जेको गाल्हाईदा आहियूं, उहो ठीकु अहिडो कोन हूंदो आहे जीअं असीं लिखंदा आहियूं. गाल्हाइण में अनेक बारीक/सूख्यम गाल्हियूं हूंदियूं आहिन जे लिखण में कोन हूंदियूं आहिन. परंपरा अनुसार चवंदा आहियूं ' किलो ', पर लिखंदा आहियूं ' किलो ' चवंदा आहियूं ' किरशिनु ', लिखंदा आहियूं ' कृष्ण ' वगेरह. यानी गाल्हाइण ऐं लिखण में फरकु हूंदो आहे. **प्रतिलेखन जा बु किस्म आहिन-**

(1) परंपरागत प्रतिलेखन (traditonal transcription) - इन में असांजो ध्यानु इन गाल्हि ते खासु कोन हूंदो आहे त असीं छ गाल्हाए रहिया आहियूं बल्कि इन गाल्हि ते हूंदो आहे त असीं जेको गाल्हाए रहिया आहियूं उहो परंपरागत रूप में कीअं लिखंदा आया आहियूं. यानी अहमियत लिखण खे डींदा आहियूं. नागरी/देवनागरी, रोमन, उर्दू या अरबी सिंधीअ में अजु बि असांजो लिखणु अहिडे ई नमूने वारो हूंदो आहे- उचार अलगि ऐं लिखणु कुझु अलगि. जीअं : अरबी सिंधीअ में ' ज़ ' चइनि किस्मनि सां लिखियो वजे थो - ' , ذ , ض , ظ ' पर उचारु हिकिडो ' ज़ ' ई कयो वजे थो- ज़मीन, ज़रो, ज़िदु, ज़ालिम वगेरह. अंग्रेजीअ में 'अ' उचार लाइ कडहिं u (cup) त कडहिं i (bird) ऐं कडहिं o (son) वगेरह जो लिखण में इस्तैमालु थिए थो. U जो उचारु कडहिं ' अ ' (sun), कडहिं ' उ ' (put) कयो वजे थो. अंग्रेजीअ में गाल्हाइण वक्ति त किनि स्वरनि ऐं व्यंजननि जो उचारु कयो ई कोन वेंदो आहे, उहे सिर्फु लिखिया वेंदा आहिन. जीअं : colour, psychology, knowledge, talk, neighbour वगेरह. हिंदीअ में लिखंदा ' ऋषि ' आहियूं पर उचारु ' रिषी ' / ' रिशी ' कंदा आहियूं, चवंदा ' भाशा ' आहियूं पर लिखंदा ' भाषा ' आहियूं. उर्दू या अरबी सिंधीअ में लिखंदा ' खूश ' (→→) आहियूं पर उचारु ' खुश ' कयो वेंदो आहे. अहिडोअ तरह परंपरागत प्रतिलेखनु असांजे गाल्हाइण खां काफ़ी अलगि थिए थो. **(2) ध्वन्यात्मक प्रतिलेखन (phonetic transcription)** - गाल्हाइण ऐं लिखण जी एकरूपता हुअणु ' ध्वन्यात्मक प्रतिलेखन ' आहे. इन जा बु किस्म आहिन- **(अ) स्थूल प्रतिलेखन (broad transcription)** - इन में लिखियो त उहो ई वेंदो आहे, जीअं गाल्हायो वेंदो आहे, पर स्थूल रूप में. इन में सूख्यम गाल्हियुनि जो ध्यानु कोन रखियो वेंदो आहे. दरअसल का

बि ध्वनी कंहिं भाषा में सभिनी मौकनि ते बिल्कुल हिक जहिडी कान हूंदी आहे. जीअं : ' झूलेलालु ' शब्द में आयल ते ' ल ' हिकु ई नाहिन बल्कि ते आहिन. इहा ग्राह्णि बारीकीअ सां डिसण में महसूसु थींदी. पर स्थूल प्रतिलेखन में इन्हनि टिन्ही ' ल ' खे टे ' ल ' न लिखी करे हिकु ई ' ल ' लिखंदा आहिन. बीअ तरह चइजे त **संध्वनियुनि** (ड्रि०) खे सूख्यम सूरत में न लिखंदे हिक निशानीअ जो ई इस्तैमालु थींदो आहे. रोज मरूह जे आम लेखन में इहो ई लेखनु सुठो आहे. तुर्की वगेरह किनि भाषाउनि पंहिंजी लिखिणी अहिडी ई ठाही आहे. हर भाषा भाषीअ खे पंहिंजी लिपी अहिडी ई ठाहिणु घुरिजे. इन लाइ टिनि ग्राह्णियुनि जो ध्यानु रखणु ज़रूरी आहे-

1. भाषा जे हर **ध्वनिग्राम** (phoneme) लाइ हिकु लिपि-चिह्न हुजे.
2. लिपीअ में ठीकु ओतिराई चिह्न (निशानियूं) हुजनि, जेतिरा भाषा में ध्वनिग्राम हुजनि.
3. लिपि-चिह्न लिखण, टाइप करण ऐं पढ़ण में आसान हुअण घुरिजनि. (आ) **सूख्यम प्रतिलेखन** (narrow transcription) - हीउ प्रतिलेखन आम लिखण में इस्तैमालु कोन थींदो आहे. जइहिं कंहिं भाषा जो भाषा-शास्त्रीय अभ्यासु कयो वेंदो आहे, तइहिं उन जो सूख्यम प्रतिलेखन कयो वेंदो आहे. अहिडीअ तरह इन जो मूल आधारु त स्थूल प्रतिलेखन जा लिपि-चिह्न ई हूंदा आहिन पर लिखण में स्थूल ग्राह्णियुनि ते ई ध्यानु न डींदे सूख्यम खां सूख्यम ग्राह्णियुनि ते वधीक ध्यानु डिनो वेंदो आहे ऐं अलगि-अलगि ध्वनि-चिह्ननि जो इस्तैमालु कंदे उन मूजिब लिखण जी कोशिश कई वेंदी आहे; जीअं वक्ता/ग्राह्णइण वारो ग्राह्णईंदो आहे, तीअं लेखन कयो वेंदो आहे. स्थूल-प्रतिलेखन में सिर्फु ध्वनिग्राम लिखिया वेंदा आहिन मगर सूख्यम-प्रतिलेखन में संध्वनियूं बि लिखियूं वेंदियूं आहिन. इन लाइ स्थूल-प्रतिलेखन जे निशानियुनि खां सवाइ बियूं बि के निशानियूं वापुरायूं वेंदियूं आहिन- जीअं :

तालव्यता	=	∪ (तु)	कंट्यता	=	∩ (लू)
दंत्यता	=	∩ (ट)	अनुनासिकता	=	∪ (अँ/अँ)
ओष्ठ्यता	=	∪ (कु)	विशेष संवृत	=	□ (इ)
अघोषता	=	○ (अ)	विशेष विवृत	=	∩ (आ) वगेरह.

अंतरराष्ट्रीय ध्वन्यात्मक लिपि-चिह्न (international phonetic alphabet) - ध्वनिशास्त्र जे अभ्यासी विद्वाननि घणो अगु ड्रिठो हो त संसार जी का बि लिपी ध्वन्यात्मक लेखन लाइ ठीकु नाहे. इन करे केतिरियूं सदियूं अगु खां कंहिं वैज्ञानिक ध्वन्यात्मक लिपीअ लाइ कोशिशूं पिए थियूं आहिन. भारत ऐं यूरप वगेरह देश इन में शामिल आहिन. के चिह्न ड्रिसो- दीर्घ स्वर लाइ i , ā ऐं ट वर्ग लाइ !. अंतरराष्ट्रीय ध्वनि परिषद 1888 में के चिह्न ठाहिया हुआ जे अजु बि जारी आहिन जंहिं में डैनियल जोन्स जो वडो हथु आहे. के स्वर ऐं व्यंजन चिह्न ड्रिसो (रोमन).

संवृत	-	y u	अ संवृत	-	∅ o	अर्द्ध विवृत	-	œ œ
विवृत	-	∪	अग्र	-	i y	मध्य	-	i u
पश्च	-	∪ ∪	वगेरह.					

नागरी - द्वयोष्ठ्य - प, दंत्य - त्, मूर्द्धन्य - ट, महाप्राण सघोष - म वगेरह.

ध्वन्यात्मक लिपी (phonetic alphabet) : आम लिपीअ खां अलगि हूंदइ हिक लिपी, जंहिं में भाषा

परंपरागत सूरत में न लिखंदे यथार्थ उचारनि अनुसार लिखी वेंदी आहे. (ङि०) **ध्वन्यात्मक प्रतिलेखन.**
ध्वन्यात्मक लेखन (phonetic writing) : भाषा बिनि आधारनि ते लिखी वेंदी आहे - 1. शब्दनि द्वारा इज़िहारियल वीचारनि या भावनाउनि जे आधार ते, 2. ध्वनियुनि जे आधार ते. ध्वनीअ में पिणु बू किस्म आहिन
 - 1. syllabic ऐं 2. alphabetic.

न

नंदिनागरी : डखण भारत वारो नागरी लिपीअ जो हिकु रूपु. नागरी लिपीअ में ऐं इन लिपीअ में मामूली फरकु आहे.

नागपुरी : नागपुर ज़िले ऐं आसपास इस्तैमालु थींदडु मराठी भाषा जो हिकु रूपु.

नागरी भाषा (urban language) : नगर/शहरनि में इस्तैमालु थींदडु भाषा. गोठाणी भाषा जे भेट में इहा वधीक शुद्ध हूंदी आहे.

नागरी : नागर ब्राह्मणनि द्वारा वापुराई वेंदडु गुजरातीअ जी हिक बोली.

नागरी लिपी/पी : देवनागरी लिपी.

नाम : संज्ञा/इस्म (noun) लाइ इस्तैमालु थींदडु हिकु प्राचीन नालो. यास्क पंहिंजे ' निरुक्त ' में ' नाम ' शब्द जो इस्तैमालु कयो आहे. मराठी व्याकरण में संज्ञा/इस्म लाइ इहो नालो प्रचलित आहे. सिंधीअ में पिणु इहो नालो वापुराइण में कोई हर्जु नाहे.

नाम-विज्ञान (onomatology / onomasiology / onomastics) : इहा शब्द-विज्ञान (wordology) जी हिक शाखा आहे. ' नाम ' शब्द जो हिते अर्थु आहे - व्यक्तिवाचक संज्ञा/इस्म ख़ास/ proper noun. नाम-विज्ञान जू बू शाखाऊं आहिन - 1. **व्यक्ति-नाम-विज्ञान** - इन में कंहिं खेत्र या मख़सूस भाषा वगेरह जे माणहुनि (स्त्री-पुरुष) जे नालनि जो अभ्यासु कयो वेंदो आहे, नालनि जे व्युत्पत्तीअ जे आधार ते उन्हनि जो विश्लेषणु ऐं वर्गीकरणु कयो वेंदो आहे. इन अभ्यास में संस्कृती, इतिहास, सामाजिक हालति वगेरह बाहिरियनि असरनि जो बि अभ्यासु कयो वेंदो आहे. 2. **स्थान-नाम-विज्ञान** (toponymics) - इन में भौगोलिक/ जिआग्राफीकल नालनि जो अभ्यासु कयो वेंदो आहे.

नासिक्य (nasal) : प्रयत्न जे आधार ते कयलु व्यंजन ध्वनियुनि जो हिकु किस्म. नासिक्य/नक वारा व्यंजन उहे आहिन, जिनि में बिन्ही चपनि, जिभ ऐं डंदनि, जिभ ऐं मूर्द्धा या जिभ जे पोएं हिसे ऐं कोमल तारुंअ जो स्पर्शु थींदो आहे ऐं पोइ हवा वात में गूजिजंदे नक जे रस्ते खां बाहिर निकिरी वेंदी आहे. जीअं : ङ, ञ, ण, न, म.

निकटस्थ अवयव (immediate constituent) : वाक्य/जुमिले में इस्तैमालु थियल पद, रूप या शब्द ई

उन वाक्य जा अंग, उज्जिवा या अवयव हूँदा आहिन. वाक्यु जणु शरीर जियां अनेक अवयवनि/उज्जिवनि वारो हूँदो आहे. वाक्य जा अवयव पिणु अनेक हूँदा आहिन. इन्हनि अवयवनि में जेकी वेझा/नजदीक हूँदा आहिन, उन्हनि खे ' निकटस्थ अवयव ' चवंदा आहिन. इहा नजदीकी वाक्य रचना जे लिहाज खं मजी वेंदी आहे. पर इहा नजदीकी शब्द जे स्थान ते आधारियल न बल्कि अर्थ आधारियल हूँदी आहे. जीअं : ' राम रावण खे बाण सां मारियो '. इन वाक्य में छह अवयव/ शब्द आहिन. इन वाक्य में मुख्य अवयवु ' राम ' आहे, जेको कर्ता आहे. हिते इन्हनि छहनि अवयवनि में अर्थ जे लिहाज खं मुख्य निकटस्थ अवयव आहिन ' राम ' ऐं ' मारियो ', ' राम मारियो '. बिया अवयव गौण आहिन. ' राम ' ऐं ' मारियो ' शब्द हिक बिए खं परे हूँदे बि अर्थ अनुसार 'निकटस्थ अवयव' आहिन. अंग्रेजी 'is ram going' में 'is' ऐं 'gonig' हिक बिए खं परे-परे आहिन पर अर्थ जे लिहाज खं वेझा आहिन - is going. तंहिं करे इहे निकटस्थ अवयव आहिन.

नियमपूरक / पदपूरक (expletive) : अहिडे शब्दु या अखरु, जेको जरूरी न हुजे बल्कि सिर्फु कंहिं व्याकरणिक नियम/काइदे जी पूराई करण लाइ इस्तैमालु थियो हुजे. जीअं : 'जेको कंदो भरिंदो' जो जगह ते चयो वजे 'जेको कंदो सो भरिंदो'. त 'सो' अहिडे किस्म जो नियमपूरक पदु/शब्दु चयो वेंदो. अंग्रेजीअ में 'There is room for you' में आयलु 'There' वधीक नियमपूरक शब्दु आहे. इन जो अर्थ सां कोई वास्तो कोन्हे.

नियमित/नियमाइतो/नेमाइतो (regular) : उहो, जेको नियम अनुसार हुजे, जेको अपवादु न हुजे.

निश्चयात्मक उपपद (definite article) : अहिडे उपपदु (article), जंहिं जे लगण सां नाम/इस्म/ noun में निश्चय जो बोधु थींदो आहे. अंग्रेजीअ में ' द ' (the) अहिडे किस्म जो उपपदु आहे.

नेपाली/नैपाली : पहाड़ी (ड़ि०) भाषा जो ओभर वारो रूपु. नेपाली नेपाल जी भाषा आहे. इन भाषा खे 'खसकुरा' पिणु चवंदा आहिन. नेपाल जा अधु निवासी तराईअ में रहंदा आहिन, जे अवधी भोजपुरी ऐं मैथिली गाल्हाईदा आहिन. नेपाल खं बाहिर पहाड़ी दार्जिलिंग जिले ऐं सिक्किम जी घणी जनता नेपाली ई गाल्हाईदी आहे. भूटान में नेपाली गाल्हाईदड़ आहिन. गोरखा जिले जी आदर्श भाषा नेपाली आहे. भारत में पिणु नेपाली गाल्हाइण वारा घणा आहिन. दार्जिलिंग में 60 लख नेपाली भाषा गाल्हाईदड़ आहिन. उतां जे मकानी प्रशासन जे कारोबार जी भाषा नेपाली आहे. 1992 में नेपाली भाषा संविधान जे अठी अनुसूचीअ/शेड्यूल में शामिल कई वेई आहे. नेपाली शुद्ध भारतीय भाषा आहे, जंहिंजी लिपी हिंदीअ वांगुरु देवनागरी आहे. नेपाली भाषा में सुठो साहितु लिखियो वजे थो. नेपालीअ जूं अखबारूं ऐं मख्ज़न देवनागरीअ में प्रकाशित थियनि था.

प

पंजाबी : पंजाबी हिंद-आर्यन/भारतीय आर्य भाषा आहे. इहा पंजाब प्रान्त (अजु भारत ऐं पाकिस्तान में विभाजित थियल) जे निवासियुनि जी भाषा आहे. भारत ऐं भारत खां बाहिर रहंदइ सिख, हिंदू ऐं मुसलमान पंजाबी गाल्हाईदा आहिन. अटिकल 14 किरोड़ लोक पंजाबी गाल्हाईदा आहिन. इहा विश्व जी यारहीं व्यापक भाषा आहे. पाकिस्तान में इहा सभिनी में वड़ी भाषा आहे. आज़ाद कश्मीर में पिणु पंजाबी गाल्हाई ऐं समुझी वेंदी आहे. भारत जे पंजाब प्रदेश जी इहा सरकारी कारोबार जी भाषा आहे. दिल्ली ऐं हरियाणा में इहा ब्रिं दर्जे जी भाषा आहे. पंजाबी आधुनिक भारतीय आर्य भाषा आहे. इन ते दरद भाषा जो प्रभावु आहे. 'पंजाबी' तमामु पुराणो नालो नाहे. पंजाब प्रदेश जो प्राचीन नालो 'सप्त सिंधु' आहे. पोइ 'पंचनद' जो ई अनुवाद जे रूप में पंजाब थी पियो. भाषा जे रूप में 'पंजाबी' शब्दु 1670 ई. में कवी हाफिज़ बरखुदार इस्तैमालु कयो. पंजाबी भाषा जा ब मुख्य रूप आहिन. हिकु आदर्श पंजाबी रूपु आहे, जेको केंद्रीय पंजाब जे मैदाननि में इस्तैमालु थींदो आहे. इन जी शुद्ध सूरत अमृतसर जे आसपास माझ में आहे. इन खे 'माझी' पिणु चवंदा आहिन. इन खां सवाइ इन आदर्श पंजाबीअ जा जालंधरी, दोआबी, राठी, भट्टियानी वगेरह रूप मुख्यु आहिन. पंजाबीअ जे ब्रियों मुख्य रूपु 'डोगरा' या 'डोगरी' आहे. इहा जम्मू ऐं पंजाब जे किनि भाडनि में गाल्हाई वेंदी आहे. इन ते कश्मीरी ऐं लहंदा जो असरु आहे.

पंजाबी भाषा लाइ टाकरी, लंडा, महाजनी, शारदा, गुरुमुखी, फ़ारसी, नागरी वगेरह लिपियुनि जो इस्तैमालु थींदो रहियो आहे. अजु भारत में पंजाबीअ जी मुख्य लिपी **गुरुमुखी** आहे त पाकिस्तानी खेत्र मे फ़ारसी या उर्दू लिपी आहे. पंजाबीअ जे साहित्य जी शुरूआत 12 हीं सदीअ खां थी आहे. इन जो पहिरियों कवी बाबा फ़रीद शकरगंज लेखियो वजे थो. तडहिं खां वठी अजु ताई इन जो साहितु वधी वेझी रहियो आहे. गुरु ग्रंथ साहिब, जपजी साहिब, सुखमणि साहिब पंजाबीअ जा पहिरियां धर्मी ग्रंथ आहिन. आधुनिक युग में अनेक पंजाबी साहित्यकारनि इन खे मालामालु बणायो आहे.

पंजाबी-लहंदा : आदर्श पंजाबी भाषा जो विच पंजाब जे ओलह वारे भाडे में इस्तैमालु थींदइ हिकु रूपु.

पद : वाक्य में इस्तैमालु थींदइ या विभक्ति लगल शब्द खे 'पद' चवंदा आहिन. Word as used in a phrase or sentence.

पदक्रम / शब्दनि जो सिलसिलो (word order / syntactic order) : संसार जे लगभग सभिनी भाषाउनि में वाक्य/जुमिले में इस्तैमाल थींदइ पदनि या शब्दनि जो हिकु विशेष सिलसिलो हूंदो आहे. इन खे उन भाषा जो 'पदक्रम' या 'शब्दक्रम' चवंदा आहिन. अयोगात्मक वाक्य में पदक्रम जो स्थानु कुझु वधीक अहमु हूंदो आहे. पर ब्रियुनि भाषाउनि में थोरो घणो ध्यानु रखिणो पवंदो आहे. पदक्रम जे लिहाज़ खां भाषाउनि जा ब वर्ग आहिन. (1) पहिरिएं वर्ग जे भाषाउनि जे वाक्यनि में पदनि/शब्दनि जो सिलसिलो तमामु घणो निश्चित/मुकररु कोन हूंदो आहे. उन्हनि में आसानीअ सां फेर फार/परिवर्तनु करे सधिजे थो. इएं करण सां उन्हनि जे अर्थ में कोई फेरो कोन थो अचे. संस्कृत, लैटिन, ग्रीक, अरबी ऐं फ़ारसी वगेरह प्राचीन अयोगात्मक भाषाऊं इन वर्ग में अचनि थियूं. जीअं :

अरबी - ज़रबअ जैदुन अम्रन = जैद अमर खे मारियो.

ज़रबअ अम्रन ज़ैदुन	= अमर खे ज़ैद मारियो.
फ़ारसी - ज़ैद अमररा ज़द	= ज़ैद अमर खे मारियो.
अमररा ज़ैद जद	= अमर खे ज़ैद मारियो.
संस्कृत - ज़ैदः अमरं अहनत्	= ज़ैद अमर खे मारियो.
अमरं ज़ैदः अहनत्	= अमर खे ज़ैद मारियो.

हिते पदनि जे विभक्तियुनि सां गड्डु हुअण करे ई पदनि/शब्दनि जो सिलसिलो बदिलजी वजण खां पोइ बि अर्थु उहो ई रहियो आहे.

(2) बिएं वर्ग जूं भाषाऊं उहे आहिन, जिनि में वाक्य में पद या शब्द जो क्रमु यानी सिलसिलो घणो करे मुकररु थियलु हूंदो आहे. इन वर्ग में स्थान-प्रधान भाषाऊं या अयोगात्मक भाषाऊं अचनि थियूं. इन्हनि जे वाक्यनि में पद या शब्द जी जाइ बदिलजी वजण सां अर्थु बि बदिलजी वेदो आहे. इन जो सुटे में सुटो मिसालु **चीनी** भाषा आहे. जीअं :

पा ताङ् शेन	=	पा शेन खे मारे थो.
शेन ताङ् पा	=	शेन पा खे मारे थो.

इहा प्रवृत्ती हिंदी, अंग्रेजी वगैरह आधुनिक आर्यभाषाउनि में पिणु किये किये मिले थी. जीअं : Zaid killed amar = ज़ैद अमर खे मारियो. ऐं Amar killed zaid = अमर ज़ैद खे मारियो. (हिते शब्द/पद जी जाइ बदिलजण करे अर्थु बदिलजी वियो आहे.) हिंदी या सिंधीअ वगैरह में वाक्य में पदक्रम जो आम नियमु आहे-पहिरीं कर्ता या उदेश्यु, पोइ कर्मु या पूरक ऐं पछाड़ीअ जो क्रिया ईदी आहे. जीअं : ' देवेशु किताबु पढ़े थो ', पदक्रम या बिया बि केतिराई नियम आहिन. जीअं विस्मयादिबोधक घणो करे वाक्य जे आरंभ में ईदा आहिन. जीअं : ' हे भगवान! ही छा थी वियो? ' समुच्चयबोधक अव्यय जिनि शब्दनि खे जोड़ीदा आहिन, उन्हनि जे विच में ईदा आहिन. जीअं : ' ग्रह ऐं उपग्रह सिज जे चौधारी फिरंदा रहंदा आहिन. ' वगैरह. कंहिं बि भाषा में शब्दनि जे स्थान जी निश्चितता जा इहे नियम कडहिं कुझु लचीला बि हूदा आहिन. कंहिं पद/शब्द ते ज़ोरु डियण करे पदक्रम-प्रधान भाषाउनि में पिणु परिवर्तन थींदो आहे. जीअं : ' मां लिखी रहियो आहियां. ' पर ज़ोरु डेई हीअं बि चई सधिजे थो - ' लिखी रहियो आहिया मां. ' वगैरह.

पदक्रम-प्रधान भाषा : अहिड़ी भाषा, जंहिं में वाक्य में पद या शब्दनि जो क्रमु यानी सिलसिलो मुकररु थियल हूंदो आहे. जीअं चीनी अहिड़ी भाषा आहे.

पद-परिचय / पद-व्याख्या (parsing) : वाक्य में अलगि-अलगि सूरत में रखियल शब्द ' शब्द ' चया वेदा आहिन. पर उहे शब्द जडहिं वाक्य में रखिया वेदा आहिन, तडहिं उन्हनि जो नालो 'पद' थी पवंदो आहे. पदनि जे बारे में उन्हनि जे किस्म, लिंग, वचन या बियनि पदनि सां उन्हनि जो सन्बंध वगैरह जे बयान खे ई 'पद-परिचय', 'पद-व्याख्या' या 'शब्द-निरुक्ति' चयो वेदो आहे. उर्दूअ में इन खे 'तरकीब' चवंदा आहिन. पद-परिचय डियण वक्ति हिननि गाल्हियुनि जी ज़ाण डियणु घुरिजे - **नाम/संज्ञा** - (1) किस्म व्यक्तिवाचक, जातिवाचक वगैरह. (2) लिंग - स्त्रीलिंग, पुल्लिंग वगैरह. (3) कारक - कर्ता वगैरह. (4)

वचन - एकवचन या बहुवचन. (5) वाक्य में नज़दीक वारनि अहम शब्दनि सां सन्बुधु जीअं - कहिड़ीअ क्रिया जो कर्ता या कर्मु आहे. **सर्वनाम** - (1) किस्म (2) लिंग (3) वचन (4) कारक (5) नज़दीक वारनि शब्दनि सां सन्बुधु. **विशेषण** - (1) किस्म (2) कहिड़े विशेष्य जो विशेषणु आहे. (3) लिंग (4) वचन. **क्रिया** - (1) किस्म - सकर्मक, अकर्मक (2) वाच्य (3) काल (4) अर्थ (5) पुरुष (6) लिंग (7) वचन (8) कहिड़े कर्ता जी क्रिया. **क्रिया-विशेषण** - (1) किस्म (2) क्रिया, विशेषण या क्रिया-विशेषण जो ज़िकिरु. **संबंधबोधक** - (1) इन जो ज़िकिरु त इहो संबंधबोधक आहे. (2) कंहिंजो संबुधु डेखारीदडु आहे. **समुच्चयबोधक** - (1) समुच्चयबोधक जो ज़िकिरु (2) कहिड़े किस्म जो आहे (3) कहिड़नि बिनि शब्दनि; वाक्यनि वगेरह खे जोड़ीदडु आहे. **विस्मयादिबोधक** - (1) विस्मयादिबोधक जो ज़िकिरु (2) खुशी, खिल, अचिरज वगेरह कहिड़ीअ भावना खे ज़ाहिरु कंदडु आहे वगेरह. पद-परिचय जो **मिसालु डिसो** -

‘ मां पेन सां कागज़ ते लिखां थो. ’

इन जो पद-परिचय हिन रीति डिनो वेंदो - **मां** - सर्वनाम, पुरुषवाचक, पुल्लिंग, एकवचन, उत्तम पुरुष, कर्ता कारक, ‘ लिखां थो ’ क्रिया जो कर्ता. **पेन सां** - नामु/संज्ञा, जातिवाचक, स्त्रीलिंग, एकवचन, करण कारक, ‘ लिखां थो ’ क्रिया सां लागापेदारु, ‘ सां ’ करण कारक जो चिहनु. **कागज़ ते** - नामु/संज्ञा, जातिवाचक, पुल्लिंग, एकवचन, अधिकरण कारक, ‘ लिखां थो ’ क्रिया सां वास्तेदारु, ‘ ते ’ अधिकरण कारक जो चिहनु (निशानी). **लिखां थो** - क्रिया, सकर्मक, कर्तुवाच्य, सामान्य वर्तमान काल, निश्चयार्थ, उत्तम पुरुष, पुल्लिंग, एकवचन, ‘ मैं ’ कर्ता जी क्रिया, संयुक्त क्रिया, मूल क्रिया ‘ लिखां थो ’, जा ‘ लिख् ’ धातूअ जो वर्तमान कालिक कृदन्त आहे. सहायक क्रिया ‘ थो ’ आहे.

पद-लोप : वाक्य में कंहिं पद या शब्द जो गुमु थी वजणु, उहो शब्दु न अचणु. कविता जी भाषा में घणो करे वाक्य जे सभिनी शब्दनि खे न डेई करे किनि शब्दनि खे छडे डिनो वेंदो आहे. अहिड़नि वाक्यनि खे ‘ **पदलोपी** ’ चवंदा आहिन. जीअं : ‘ माया, तूं वेंदीअं ? ’, ‘ हा. ’ हिते माया जो ‘ हा ’ हिकु वाक्यु त आहे पर व्याकरण जे लिहाज खां इहो पदलोपी वाक्यु आहे. इन जी सजी सूरत आहे ‘ हा, मां वेंदियसि ’ - अहिड़ीअ तरह आम गाल्हाइण में अहिड़नि पदलोपी वाक्यनि जो इस्तैमालु थींदो आहे. कंहिं सुवाल जो जवाबु घणे भाडे पदलोपी हूंदो आहे. जीअं : हा, हाओ, न, ज़रुरु, पक, जी.

परसर्ग (postposition) : (डि०) **संबंधसूचक अव्यय**.

परिनिष्ठित (standard) : आदर्श/आदर्शी या सर्वमान्य. जीअं ‘ परिनिष्ठित भाषा ’ या ‘ परिनिष्ठित रूप ’.

परिनिष्ठित भाषा (standard language) : आदर्श भाषा. (डि०) **भाषा जा रूप**.

पर्यायवाची शब्द / हम मानाँ लफ़्ज़ (synonym) : जिनि शब्दनि जा अर्थ हिक जहिड़ा या मिलंदड़-जुलंदड़ हुजनि, उन्हनि खे ‘ पर्यायवाची शब्द ’ चवंदा आहिन. जीअं : पाणी, जलु, नीरु, आबु. आम तौर पर्यायवाची शब्दनि खे माण्हू अहिड़ा शब्द समुझंदा आहिन, जिनि जो अर्थु सागियो हुजे. पर के अपवाद छडे डिजनि त चई सधिजे थो त कंहिं बि जिंदह भाषा में ठीक हिक अर्थ वारा शब्द हिक खां वधीक कोन हूंदो आहिन.

ब पर्याय समुझिया वेंदड़ शब्दनि में पिणु कुझु न कुझु फरकु हूंदो ई आहे. दरअसल हर हिक शब्द जी पंहिंजी विशेषता हूंदी आहे ऐं भाव जे लिहाज खां हिक बिए खां कुझु अलगि हूंदो आहिन. पर्यायवाची शब्द जो मतिलबु समान या उन जहिंजो समुझणु घुरिजे. पर्यायवाची शब्दनि जा कुझु मिसाल डिसो - अखि - नयनु, नैनु, नेणु, नेत्रु, चशमु. अहंकारु - घमंडु, गुरुरु, अभिमानु, वडाई, गर्वु, मदु. पहाडु - पर्वतु, जबलु, डूंगरु, भूधर, कोहु, परवतु. वगेरह.

पश्च स्वर (back vowel) : अहिंजो स्वरु, जंहिंजे उचार करण में जिभ जो पोयो हिसो मथे थींदो आहे या 'करण' जो कमु कंदो आहे. जीअं : आ, ओ, उ, ऊ वगेरह.

पश्तो भाषा : इन खे ' पख्तो ' या ' अफगानी ' भाषा पिणु चयो वेंदो आहे. इहा पठाण लोकनि जी भाषा आहे, जा अफगानिस्तान ऐं पाकिस्तान में गाल्हाई वेंदी आहे. पश्तो हिंद-ईरानी भाषा-परिवार जे ईरानी उपशाखा जी मेंबर आहे. ईरानी भाषाउनि में इन खे पूरबी-ईरानी मजियो वेंदो आहे. सजे संसार में अटिकल 5-6 किरोड लोक पश्तो पंहिंजी मातृभाषा जे रूप में गाल्हाईदा आहिन. अफगानिस्तान में फारसी (दरी) भाषा सां गडु पश्तो खे बि हिक राजभाषा/सरकारी कारोबार जी भाषा जी सूरत हासिल थियल आहे.

पहलवी भाषा : मध्यकालीन फारसी (डि०) भाषा जो नालो पहलवी आहे. इहा अटिकल टीं सदीअ खां वठी अठी-नाई सदीअ ताई ईरान जी मुख्य ऐं सरकारी भाषा हुई. इन में खास करे धर्मी साहितु लिखियो वियो आहे. पहलवीअ में अवेस्ता ऐं संस्कृत जे ' महाभारत ', ' पंचतंत्र ' वगेरह जा अनुवाद मिलनि था. ' पहलवी ' नाले जो लागोपो प्राचीन फारसी ' पार्थव ' (पार्थिया) सां आहे. इन जी मानों आहे ' पार्थिया जो '. हकीकत में इहो नालो लिपीअ जे करे पियो आहे. पहलवीअ जा ग्रंथ पहलवी लिपीअ में आहिन, जेका बुनियादी तौर पार्थियुनि जी लिपी हुई. पहलवी भाषा में अरबी शब्दनि जो तमामु घणो इस्तैमालु थियलु आहे. पहलवीअ खे ' पारसीग ' पिणु चयो वेंदो आहे. पहलीव पुराणी पारसी/फारसी भाषा मां ठही हुई. पहलवीअ मां ई नई पारसी/फारसी भाषा जो जनमु थियो आहे. अजु इहा भाषा विश्व में सभ खां वधीक गाल्हाई वेंदड़ ' भारोपीय भाषा-परिवार ' जी हिक शाखा आहे.

पहाको (proverb) : नसीहत या बोध वारा के व्याक्य पहाके या चवणीअ जे सूरत में वापुराया वेंदो आहिन. 'पहाको' (proverb) ऐं ' चवणी ' (saying) शब्दनि में थोरो फरकु आहे. पहाको कंहिंजी लफ़्ज़ी मानों डियण बदिरां भाषा जे रिवाज मूजिब बियो मतलबु डींदो आहे. चवणी पंहिंजे लफ़्ज़ी अर्थ में ई इस्तैमाल थींदी आहे. पर आम माणहुनि में पहाको ऐं चवणी बई हिक ई मुंहांडे/शिकिलि वारा लेखिया वजनि था.

घणे वक्त जे अनुभवनि ते आधारियल ऐं महदूद सूरत वारे अर्थपूर्ण/मानोंखेज जुमिले खे ' पहाको ' चयो वेंदो आहे. पहाके लाइ हिंदीअ में शब्दु आहे ' लोकोक्ति '. पहाकनि जा वाक्य नंदिडा, मजेदारु ऐं सिख्या डींदड़ हूंदो आहिन. को वडो अर्थु या मतिलबु थोरे में ऐं असरदार ढंग सां हिक सूत्रबद्ध वाक्य में जाहिर करणु मानों पहाके जो इस्तैमालु करणु हूंदो आहे. पहाके निस्बत के परिभाषाऊं हिन रीति आहिन - (1) A proverb is much matter decocted into few words. यानी पहाको उहो आहे, जंहिं में घणनि ई वीचारनि खे काढे, उन्हनि जो अर्कु/सतु कठी, थोरनि शब्दनि में रखियो वियो हुजे. (2) A proverb is a

short sentence and true, long since accepted by common consent. यानी पहाको हिकु अहिङो वाक्यु/जुमिलो आहे, जेको सूत्र-रूप वारो ऐं सचो आहे ऐं लंबे अरसे खां आम माणहुनि में कबूलियो वियो आहे. (3) Proverb : Edge tools of speech, which cut and penetrate the knots of business and affairs. यानी पहाका बोलीअ जा उहे तेजु हथियार आहिन, जेकी वहिंवार ऐं कमनि कारियुनि जे गुंढियुनि खे काटे अंदरि घिड़ी था वजनि. (4) डॉ. मुरलीधर जेटले जे शब्दनि में, उहो सूत्र-प्रयोगु, जेको बिनि या बिनि खां वधीक शब्दनि मां ठहियलु जुमिलो या जुमिलनि जो अहिङो एको आहे, जंहीं में वहिंवारी जिंदगीअ जे आजिमूदनि मां हासिल कयलु ज्ञान भरियो पियो आहे ऐं जेको घणो करे अखरी मानां बदिरां बोलीअ जे रिवाज मूजिब बीअ मानां में इस्तैमालु थींदो आहे, तंहींखे ' पहाको ' चइबो आहे.

भाषा में पहाकनि जी वड़ी अहमियत आहे. पहाका ज्ञान जो भंडारु आहिन. अनुभवनि जूं खाणियूं हूंदइ पहाकनि लाइ कन्नइ भाषा में चयो वियो आहे त 'जंहीं पहाके जो मतिलबु समुझियो, तंहीं वेद जो रहस्यु सुजातो.' के पहाका डिसो - अंधी ऐं जंडु, वारी ऐं पंधु; ज़हरु मारे ज़हर खे; दुख खां सवाइ सुखु कोन्हे; बाबा भली, ढकी भली; मेंहीं चवे गांइ खे, हलु डी पुछ कारी; हटु खुटाए हल्वो न खाइजे; दुखु दारुं, सुखु रोगु; गोल्हीदे बेर वजी पिया खखिड़ियुनि में; कंदो सो भरिंदो.

पहाड़ी बोली : पहाड़ी हिंदीअ जी हिक उप-शाखा आहे, जा पहाड़/पर्वत वारनि प्रदेशनि में गाल्हाई वेदी आहे.

इहो भारतीय आर्य-परिवार सां जुड़ियल भाषाउनि जो हिकु समूहु आहे. इहे भाषाऊं/बोलियूं हिमायल जे हेठाहींअ वारनि हिसनि में गाल्हायूं वेदियूं आहिन. इन समूह जा टे वर्ग आहिन - 1. पूरबी पहाड़ी - इन में नेपाली भाषा मुख्य आहे. 2. मध्य पहाड़ी - इहे भाषाऊं उत्तरांचल राज्य में गाल्हायूं वजनि थियूं. 3. पछिमी पहाड़ी - इहे हिमाचल प्रदेश में शिमला/सिमला जे आसपास गाल्हायूं वेदियूं आहिन. पहाड़ी बोलियुनि में केई भाषा-शास्त्रीय विशेषताऊं राजस्थानी ऐं कश्मीरीअ जहिड़ियूं आहिन.

पारसी : ' फारसी ' शब्द जो हिकु उचारु. पारसी = फारसी.

पारिभाषिक शब्द (technical term / word) : अर्थ जे लिहाज खां कंहीं भाषा जी शब्दावली बिनि किस्मनि जी हूंदी आहे - सामान्य शब्दावली ऐं पारिभाषिक शब्दावली. जेके शब्द कंहीं विशेष/मख्सूस ज्ञान जे खेत्र में निश्चित/मुकररु अर्थ में इस्तैमालु थींदा आहिन, उहे ' पारिभाषिक ' शब्द हूदा आहिन ऐं जेके शब्द कंहीं निश्चित अर्थ में इस्तैमालु कोन थींदा आहिन, उहे सामान्य/आम शब्द हूदा आहिन. डॉ. रघुवीर जे शब्दनि में 'पारिभाषिक शब्द जो अर्थु आहे, जंहींजी सीमा/हद बधी वेई हुजे (मुकररु कई वेई हुजे)..... ऐं जिनि जी सीमा मुकररु कान कई वेदी आहे, उहे साधारण शब्द हूदा आहिन.' डॉ. रघुवीर सिंह जे शब्दनि में, 'पारिभाषिक शब्दु उहो हूंदो आहे, जंहींजो इस्तैमालु कंहीं विशेष/मख्सूस अर्थ में संकेत/इशारे जे रूप में हूंदो आहे.' डॉ. भोलानाथ तिवारी लिखे थो, ' पारिभाषिक शब्द अहिङनि शब्दनि खे चयो वेदो आहे, जे आम वहिंवार जी भाषा जा शब्द न थी करे रसायन शास्त्र, भौतिकी, दर्शन शास्त्र, कानून, गणित, अर्थ शास्त्र वगेरह ज्ञान-विज्ञान जे जुदा जुदा खेत्रनि जा मख्सूस शब्द हूदा आहिन ऐं जिनि जी सीमा मुकररु थियल हूंदी आहे. ऐं उन्हनि जो हिकु मख्सूसु अर्थु थींदो आहे.' जीअं : ' रस ' शब्द जो आम वहिंवारी अर्थ आहे - निचोडु, ततु, सारु, सवादु. पर

‘काव्य शास्त्र’ (poetics) में ‘रस’ जो अर्थु आहे आंन्दु, जेको पाठक खे कविता/काव्य जे पढण या बुधण सां मिलंदो आहे.

पार्श्विक (lateral) : प्रयत्न/जतन जे आधार ते कयलु ध्वनियुनि जो हिकु किस्मु. ही उहे ध्वनियूं आहिन, जिनि जे उचार करण में अंदिरां ईदड़ हवा खे वात जे खाल/बिलखिडे में कांहीं स्थान ते जिभ सां रोकियो वेंदो आहे ऐं पोइ हवा जिभ जे हिक या बिन्ही पासनि खां निकिरंदी आहे. पार्श्व (पासे) खां निकिरण करे अहिडियुनि ध्वनियुनि खे ‘पार्श्विक’ चवंदा आहिन. जीअं : ‘ल’. इन जो उचार जिभ जे नोक द्वारा महारुनि खे स्पर्शु करे कयो वेंदो आहे. जिभ जी चुहिंब महारुनि खे छुहंदी आहे ऐं अंदिरीं हवा हिक या बिन्ही पासनि खां निकिरी वेंदी आहे.

पालि/ली : हिक मध्यकालीन भारतीय आर्य-भाषा. (डि०) ‘मध्यकालीन भारतीय आर्यभाषा’ में ‘पालि’ उपशीर्षक.

पिंगल : ‘पिंगल’ ऐं ‘डिंगल’ काव्य-शैलियुनि जा नाला आहिन. ‘पिंगल’ शब्दु राजस्थान ऐं ब्रज जे गडियल खेतूर में विकसित ऐं चारण कवियुनि में प्रचलित ब्रज जी हिक शैलीअ जे सूरत में इस्तैमालु थियो आहे. ‘रासो’ काव्यनि जी भाषा खे इतिहासकारनि ‘ब्रज’ या ‘पिंगल’ मजियो आहे. ‘पिंगल’ नाले हिकु प्राचीन मुनी हो, जेको छंदशास्त्र जो पहिरियो आचार्य हुओ. हुन जे नाले सां ई ‘पिंगल शास्त्र’ नालो छंदशास्त्र लाइ वापुराण जी परंपरा जारी थी. ‘पिंगल’ नाले जो संबंधु काव्य सां आहे.

पुरालेख शास्त्र (epigraphy) : प्राचीन शिलालेख ऐं उकिरियल मिटीअ जे टिकियुनि जे अभ्यास जो शास्त्रु.

पुर्तगाली (Portugeese) : भारोपीय परिवार जी हिक भाषा, जा पुर्तगाल, मदीरा, अज़ोर्स, ब्राज़ील ऐं गोवा वगेरह में गाल्हाई वेंदी आहे. स्पैनिश भाषा इन जी सगी भेण आहे. संसार में अटिकल 9 किरोड़ माण्हू पुर्तगाली गाल्हाईदा आहिन. गोवा में पोतुगीज़नि जे राज हुअण करे अटिकल 100 पुर्तगाली शब्द भारत जे भाषाउनि में अची विया आहिन. जीअं : अनानासु, पपयो, पिस्तोलु, तमाकु वगेरह.

पूरक (complement) : इन जी लफ़्ज़ी मानों आहे ‘पूराओ कंदडु’/जेको पूरो करे. सकर्मक या अकर्मक क्रियाउनि जे भाव खे पूरो करण लाइ कडहिं कडहिं किनि शब्दनि जी ज़रूरत थीदी आहे. इन्हनि खे ‘पूरक’ चयो वियो आहे. जीअं : ‘जडहिं मुंहिंजी माता वापस घरि ईदी, तडहिं मां हुन खे इहो सभु बुधाईदुसि.’ इन वाक्य में ‘घरि’ पूरक आहे.

पूर्ण विराम/पूरो दमु : (डि०) विरामचिह्न/बीहक जूं निशानियूं.

पूर्ण शब्द (full word) : चीनी वगेरह किनि भाषाउनि में के अहिडा शब्द हूदा आहिन जे अर्थवान हूदा आहिन. अर्थपूर्ण/अर्थवान/मानोंखेज हुअण करे ई उन्हनि खे ‘पूर्ण शब्द’ चयो वियो आहे. इन जे उबतडि जेके शब्द अर्थ खां खाली हूदा आहिन ऐं जिनि जो कमु सिर्फु वाक्य में पूर्ण शब्द जो पाण में संबंधु डेखारणु ई हूदो आहे, उन्हनि खे ‘खाली शब्द’ चवंदा आहिन. नाम, सर्वनाम, विशेषण ऐं क्रिया वगेरह ‘पूर्ण शब्द’ में अचनि था.

पूर्वसर्ग (preposition) : (1) सन्बंधबोधक शब्दु. इहो नाम/संज्ञा, सर्वनाम वगेरह खां पहिरीं ईदो आहे. पर इहो उपसर्ग (prefix) जियां जुडंदो नाहे, बल्कि अलगि रहंदो आहे. जीअं : अंग्रेज़ी भाषा जा to, from वगेरह

शब्द पूर्वसर्ग आहिन. इन जे उबतड़ि 'परसर्ग' हूँदा आहिन, जे शब्द खां पोइ ईँदा आहिन. (2) 'उपसर्ग' लाइ इस्तैमालु थीँदड़ु स्वरु. (डि०) सन्बंधसूचक अव्यय.

पूर्वी हिन्दी : हिन्दीअ जी हिक उपभाषा (बोली). हिन्दीअ जूं अनेक उपभाषाऊं आहिन, जिनि में श्रेष्ठ साहित्य जी रचना थी आहे. इन्हनि में ब्रजभाषा ऐं अवधी मुख्य आहिन. सारे हिन्दी खेत्र जे पूरब/ओभर में इन जो खेत्रु हुअण करे इन खे 'पूर्वी' चयो वियो आहे. इन जूं बियूं उपभाषाऊं आहिन अवधी, बघेली, छत्तीसगढ़ी.

पोलिश : पोलंड जी भाषा. इहा पोलंड, अमरीका, रूस ऐं चेकोस्लोवाकिया वगेरह मुल्कनि में गाल्हाई वेंदी आहे. इहा भारोपीय परिवार जे स्लाव शाखा जी पच्छिमी भाषा आहे.

प्रतीकात्मक लिपि/पी : सही मानों में इहा लिपी न हूँदे बि लिपीअ जे काफ़ी नज़दीक आहे. इहा भावनाउनि जे इज़हार जी प्रतीकात्मक लिपी समुझणु घुरिजे. अखि जे इशारे सां परियां वारे माण्हूअ जी गाल्हि समुझी वठणु, गार्ड जो साई झंडी डेखारणु, लड़ाईअ में अछो झंडो फहिराइणु, गूंगनि ऐं बोड़नि लाइ कयल हथनि जा इशारा वगेरह इन में अची वञनि था.

प्रत्यय (suffix) : धातूअ जे पछाड़ीअ में गड़िया वेंदड़ वर्ण, अखर या शब्द. बीअ तरह चइजे त 'प्रत्यय' उन्हनि शब्दनि खे चयो वेंदो आहे, जे कंहिं बिए शब्द जे पछाड़ीअ में लगाया वेंदा आहिन. इन्हनि जे लगाइण सां शब्द जे अर्थ में हिक नियारप या विशेषता अची वेंदी आहे. प्रत्यय = प्रति (साणु पर पोइ, पुठियां) + अय (हलण वारो) शब्द जो अर्थु ई आहे पुठियां हलणु. जेके शब्द या शब्द-अंश शब्दनि जे पछाड़ीअ में अची का खासियत या परिवर्तनु आणे छडींदा आहिन, उहे 'प्रत्यय' चया वेंदा आहिन. जीअं : लेख् + अक = लेखक, गुण + वानु = गुणवानु, चोर + ई = चोरी. हिते अक, वानु, ई प्रत्यय आहिन. प्रत्ययनि (पछाड़ियुनि) जा बू किस्म आहिन - (1) **कृत प्रत्यय** - धातूअ में जोड़िया वेंदड़ प्रत्यय 'कृत प्रत्यय' आहिन. कृत प्रत्यय सां ठहंदड़ शब्द 'कृतंत' (कृत + अंत) शब्द चया वेंदा आहिन. जीअं : लेख् + अक = लेखक. हिते 'अक' कृत प्रत्यय आहे ऐं 'लेखक' कृतंत शब्दु आहे. (2) **तद्धित प्रत्यय** - इहे प्रत्यय नाम/संज्ञा, सर्वनाम या विशेषण जे पछाड़ीअ में लगी करे नवां शब्द ठाहींदा आहिन. जीअं : बीख + आरी = बीखारी. हिते 'आरी' तद्धित प्रत्यय आहे ऐं 'बीखारी' कृतंत शब्दु.

प्रश्नवाचक सर्वनाम : (डि०) सर्वनाम.

प्रश्नसूचक चिहनु/सुवाल जी निशानी (question mark) : हिक किस्म जी बीहक जी निशानी (?). हीउ हिक किस्म जो पूरो दमु/पूर्ण विराम ई हूंदो आहे.

प्राकृत : हिक मध्ययुगीन भारतीय आर्यभाषा. (डि०) मध्ययुगीन भारतीय आर्यभाषा में 'प्राकृत' उपशीर्षकु.

प्राचीन भारतीय आर्यभाषा : भारतीय आर्य भाषाउनि खे काल जे लिहाज़ खां जिनि टिनि भाडनि में विरहायो वियो आहे, उन्हनि में पहिरिएं खे 'प्राचीन भारतीय आर्यभाषा' (प्रा० भा० आ०) चयो वेंदो आहे. प्राचीन आर्यभाषा जो स्वरूप ऋग्वेद मां मिले थो, आम तौर प्रा. आ. भा. जो कालु ई० स० 1500 पहिरीं खां वठी ई० स० 500 पहिरीं ताई लेखियो वियो आहे. विकासक्रम जे लिहाज़ खां आ० भा० आ० खे बिनि भाडनि में

विरहायो वियो आहे- 1. वैदिक संस्कृत, 2. लौकिक संस्कृत (1) वैदिक संस्कृत - वैदिक संस्कृत खे ' वैदिक ', 'छन्दस्', ' वैदिकी ' पिणु चयो वेंदो आहे. इन जो प्राचीनतम रूपु ऋग्वेद में मिले थो. ऋग्वेद जे पहिरिएं ऐं डहें मंडल खे छडे बियनि मंडलनि जी भाषा काफ़ी प्राचीन आहे. इहा भाषा 'अवेस्ता' (डि०) जे काफ़ी करीब आहे. वैदिक काल जी समाप्ती 500 ई. पहिरीं मजी वेई आहे. ऋग्वेदु छंदनि में लिखियलु आहे. इन करे इन खे ' छंदस् ' पिणु चयो वेंदो आहे. यजुर्वेद ऐं अथर्ववेद में गद्य (prose) जा अंश पिणु आहिन. ब्राह्मण ग्रंथ पिणु गद्/गद्य में आहिन. इन्हनि द्वारा उन वक्त जी भाषा जी ज्ञाण मिले थी. वैदिक संस्कृत कांहीं वक्ति जनभाषा हुई. इहा खास करे साहित्यिक ऐं सांस्कृतिक कार्यनि लाइ इस्तैमालु थीदी हुई. इन सां गडु के लोकभाषाऊं पिणु प्रचलित रहियूं हूंदियूं. उन्हनि मां संस्कृत भाषा जा अलगि अलगि रूप प्रचलित थिया, जिनि मां जुदा जुदा प्राकृतनि ऐं अपभ्रंश भाषाउनि जो विकासु थियो. वैदिक भाषा जूं के मुख्य विशेषताऊं हिन रीति आहिन - 1. वैदिक भाषा जी पद-रचना श्लिष्ट योगात्मक हुई. 2. पद-रचना में विविधता ऐं अनेकरूपता हुई. 3. धातू-रूपनि में लेट् लकार जो इस्तैमालु थीदो हो. 4. वेद में संगीतात्मक स्वर (accent) जी प्रधानता हुई. 5. वैदिक संस्कृत में टे लिंग ऐं टे वचन हूदा हुआ. 6. वैदिक संस्कृत में ह्रस्व ऐं दीर्घ सां गडु प्लुत जो इस्तैमालु थीदो हो. 7. इन में ' लृ ' स्वर जो इस्तैमालु पिणु थीदो हो. 8. संधि-नियम लचीला हूदा हुआ. (2) लौकिक संस्कृत या संस्कृत - लौकिक संस्कृत खे आम तौर ' संस्कृत ' पिणु चयो वेंदो आहे. संस्कृत जो सभ खां प्राचीन ऐं आदि-काव्यु वाल्मीकि रामायण आहे, जेको ई. स. खां 500 साल पहिरीं वारो आहे. महाभारत, पुराण वगैरह पिणु इन काल जा आहिन. यास्क, कात्यायन, पंतजली वगैरह जे रचनाउनि मां ज़ाहिर आहे त ईसवी सन् खां पहिरीं सदीअ ताई संस्कृत भाषा लोक-वहिवार जी भाषा हुई. संस्कृत-साहित्यु आर्य-जातीअ जो प्राणु आहे. संस्कृत भाषा में ई सारो प्राचीन ज्ञानु, विज्ञान, कला, काव्यु, नाटक साहित्यु वगैरह आहे. संस्कृत न सिर्फु भारतीय भाषाउनि में नई जानि विधी बल्कि संसार जे अनेक भाषाउनि खे बि प्रभावित कयो आहे. लौकिक संस्कृत भाषा वैदिक संस्कृत जो ई विकसित रूपु आहे. पर वैदिक संस्कृत में जेका विविधता ऐं अनेकरूपता हुई, सा संस्कृत में घटिजी वेई. पाणिनीअ जे व्याकरण जो प्रभावु वधी वियो. के मुख्य विशेषताऊं हिन रीति आहिन- 1. संधि-नियम लाजिमी थी विया. 2. लेट् लकार जो अभावु थी वियो. 3. भाषा में स्वरनि जो इस्तैमालु खतमु थी वियो. 4. वैदिक शब्दनि जे अर्थ में पिणु संस्कृत में फ़रकु पड़जी वियो. वैदिक ऐं लौकिक संस्कृत में समानता - 1. बेई भाषाऊं श्लिष्ट योगात्मक आहिन. 2. बिन्ही में शब्द घणे भाडे धातुज आहिन. 3. बिन्ही में समास जो सिरिशतो आहे. 4. धातू ऐं शब्दनि जा अर्थ घणे भाडे सागिया आहिन. 5. बिन्हीं में टे लिंग, टे वचन ऐं टे पुरुष आहिन. 6. वाक्य-रचना शब्दनि सां न बल्कि पदनि सां थीदी आहे. 7. बिन्हीं में संधि, कारक ऐं विभक्तियूं आहिन. विषमता - 1. वैदिक संस्कृत वारियूं ळ, ळ्ह ध्वनियूं लौकिक संस्कृत में न रहियूं. 2. वैदिक संस्कृत वारो ' लृ ' स्वरु संस्कृत मां गाइबु थी वियो. संस्कृत मां प्लुत स्वरु पिणु गाइबु थी वियो. 3. संस्कृत में लेट् लकार न रहियो. 4. संस्कृत में संधि-नियम ज़रूरी थी विया. 5. वैदिक संस्कृत में उपसर्ग आज़ादु बि हुआ पर संस्कृत में आज़ादु कोन रहिया वगैरह.

प्रायोगिक ध्वनि-विज्ञान (experimental phonetics) : इहा ध्वनि-विज्ञान जी हिक उपशाखा आहे,

इन में जुदा जुदा मशीनी प्रयोगनि/तजुर्बनि द्वारा ध्वनियुनि जो अभ्यासु कयो वेंदो आहे. गाल्हाइण वारे जूं उचारियल ध्वनियूं तरंगुनि/लहरुनि (wave - motion) द्वारा बुधण जे कननि ताई पहुचंदियूं आहिन ऐं उहो बुधणवारो उन्हनि खे झटे अर्थु समुझंदो आहे. इन क्रिया में ध्वनि-लहरुं अहमियत वारियूं आहिन. जुदा-जुदा मशीनुनि द्वारा इन्हनि लहरुनि जा चित्र/फोटो कठी उन्हनि जो विश्लेषण ऐं अभ्यासु कयो वेंदो आहे. इन लाइ के मशीनूं ही आहिन - पैलेटोग्राफ, काइमोग्राफ (kymograph), इंक-राइटर, इलेक्ट्रो-काइमोग्राफ, मिंगोग्राफ, क्रोमोग्राफ, ऑसिलोग्राफ (oscillograph), स्पेक्टोग्राफ, सोनोग्राफ, कार्डिअलाज़र, वाइब्रलाइज़र, टेप-रिकार्डर, स्पीच-स्ट्रेचर, पॅटर्न बॅक, लैरिंगोस्कोप (laryngoscope), एन्डोस्कोप, कम्प्यूटर वगैरह

प्लुत स्वर (over long) : हिकु अहिड़ो स्वरु, जंहिजे उचार में दीर्घ स्वर (ङि०) खां बि वधीक वक्तु लगंदो आहे. जीअं : ' ओ३म ' में ' ओ ' प्लुत स्वरु आहे.



फ़ारसी : फ़ारसी ईरान देश जी भाषा आहे, जा ईरान, ताज़िकिस्तान, अफ़ग़ानिस्तान ऐं उज़बेकिस्तान में गाल्हाई वेंदी आहे. इहा ईरानी, अफ़ग़ानिस्तान ऐं ताज़िकिस्तान जी राजभाषा आहे, जा अठ किरोड़ लोक गाल्हाईदा आहिन. भाषाई परिवार जे लिहाज़ खां इहा भारोपीय/हिंद यूरोपीय परिवार जे हिंद-ईरानी (इंडो-ईरानियन) शाखा जे ईरानी उपशाखा जी सदस्य आहे ऐं हिंदी-सिंधीअ जियां इन में क्रिया (verb) वाक्य जे पछाड़ीअ में ईदी आहे. फ़ारसी ऐं संस्कृत में काफ़ी समानता आहे. हिंदी, उर्दू ऐं सिंधीअ में फ़ारसीअ जा केई शब्द इस्तैमालु थियनि था. इहा भाषा अरबी-फ़ारसी लिपीअ में लिखी वेंदी आहे. अंग्रेज़नि जे अचण खां पहिरीं भारतीय उपमहाद्वीप में फ़ारसी भाषा जो इस्तैमालु दरबारी कमनि ऐं लेखन जी भाषा जे सूरत में थींदो हो. दरबार में इस्तैमालु थियण करे ई अफ़ग़ानिस्तान में फ़ारसीअ खे ' दारी ' चयो वेंदो आहे. फ़ारसी भाषा **अवेस्ता** (ङि०) जे काफ़ी करीब आहे. **पहलवी** (ङि०) पिणु इन में अचे थी. फ़ारसीअ लाइ ' पारसी ' शब्दु पिणु इस्तैमालु थिए थो.

फ़ोनीशियन लिपि/पी : कैनानाईट लिपीअ में विकसित थियल हिक मशहूरु प्राचीन लिपी आहे, जेका फ़ोनीशी लोकनि जी लिपी हुई. इन जे मुख्य लिपीअ जो प्रचारु अटिकल 10 हींअ खां पहिरीं सदी ई. स. पूर्व ताई मिले थो. भारत जे ' **खरोष्ठी** ' (ङि०) लिपीअ जो सन्बुधु फ़ोनीशियन लिपीअ सां आहे.

ब

बंगाली/बांग्ला भाषा : भारत जे ओलह/पच्छिम बंगाल, उत्तर-ओभर भारत जे त्रिपुरा, आसाम/असम प्रदेशनि जे किनि इलाइकनि ऐं बांग्लादेश में गाल्हाई वेंदड़ हिक मुख्य भाषा. भाषाई परिवार जे लिहाज् खां इहा भारोपीय भाषा परिवार जी भाषा आहे. बंगाली गाल्हाइण वारनि जी संख्या अटिकल 25 करोड़ आहे, इहा विश्व जी छहीं सभ खां वड़ी भाषा आहे. बंगाली बेहद मिठी भाषा लेखी वेई आहे. इहा बांग्लादेश जी राजभाषा आहे. भारत जे अठी अनुसूचीअ/शेड्यूल में संविधान द्वारा मजिता मिल्यल आहे.

भाषा शास्त्रियुनि जे हिक समूह जी मान्यता आहे त बंगाली भाषा जी उत्पत्ती 10 हीं सदीअ में थी ऐं इहा मागधी प्राकृत मां पैदा थी आहे. बिया विद्वान मजिनि था त इन जी उत्पत्ती सर्ती सदीअ में गौड़ी प्राकृत मां थी आहे. पर इन गाल्हि में बेई धुरियूं सहमत आहिन त शुरुअ में उड़िया, आसामी ऐं बांग्ला भाषाऊं हिक ई शाखा जो निर्माणु कंदियूं हुयूं, जंहिं मां पहिरीं उड़िया ऐं पोइ आसामी भाषा जुदा थी. बंगाली भाषा ते इखण एशिया जे बियनि भाषा परिवारनि जो बि असरु मिले थो. बंगाली भाषा जूं टे बोलियूं अहम आहिन - 1. साधुभाषा - सभ्य या कुलीन भाषा. 2. आदर्श साहित्यिक भाषा, जंहिं में संस्कृत जा अनेक शब्द आहिन. 3. आम गाल्हाइण जी भाषा.

बंगाली भाषा ऐं साहितु तमामु घणो समृद्ध आहे. कविता, उपन्यास, कहाणी ऐं नाटक वगेरह साहित्य-प्रकारनि सां मालामालु थियल आहे. रवीन्द्रनाथ ठाकुर, बंकिमचंद्र चटर्जी, शरतचंद्र, ताराशंकर बंधोपाध्याय, बिमल मित्र, बनफूल वगेरह महान साहित्यकारनि जे साहित्य भारतीय भाषाउनि जे साहित्य खे काफ़ी प्रभावित कयो आहे.

बांग्ला लिपी/पी - बांग्ला लिपीअ जे बारे में बु राया मिलनि था - किनि विद्वाननि जो चवणु आहे त प्राचीन नागरी लिपीअ जे पूरबी रूप मां 11 हीं सदीअ में इहा लिपी विकसित थी. बीअ राइ मूजिब ब्राह्मी लिपीअ मां शारदा, नागरी ऐं कुटिल नाले टे लिपियूं निकित्यूं. कुटिल लिपीअ मां बांग्ला (आसामी/असमिया ऐं मैथिली) लिपीअ जो विकासु थियो. इन जो झूने में झूनो रूपु 1170 ई. जे बोधगया जे शिलालेख में मिले थो.

बघेली : अवधी बोलीअ जो डाखिणो रूपु या डाखिणे खेत्र में हूंदड़ उन जी हिक बोली या उप-बोली. बघेलीअ जो केन्द्रु रीवा आहे. पर उन जे आसपास दमोह, जबलपुर, बालाघाट, बांदा, फ़तहपुर वगेरह ज़िलनि में पिणु इन जो शुद्ध या गड़ियलु रूपु गाल्हायो वेंदो आहे.

बनारसी : पछिमी भोजपुरीअ जो हिकु स्थानीय/मकानी रूपु, जेको बनारस में गाल्हायो वेंदो आहे.

बलोची : बलोची या बलोच भाषा ईरानी परिवार सां वास्तेदारु आहे. इहा इखण-ओलह पाकिस्तान, पूरबी ईरान ऐं इखण अफ़गानिस्तान में रहंदड़ बलोच लोकनि जी भाषा आहे. बलोच लाइ सिंधीअ में ' बरोच ' शब्दु आहे. इन भाषा में प्राचीन अवेस्ताई भाषा जी झलक मिले थी, जेका खुदि वैदिक संस्कृत जे वेज्ञो आहे. इराक़ आदी मुल्कनि में गाल्हाई वेंदड़ कुर्दी भाषा सां बि बलोचीअ जी कुझु समानता नज़रि अचे थी. पाकिस्तान जे 9 सरकारी भाषाउनि में बलोचीअ खे बि शुमारियो वियो आहे. पाकिस्तान में इहा बलोचिस्तान प्रान्त में गाल्हाई वेंदी आहे.

सिंध ऐं पंजाब में रहंदड़ बलोच लोक पिणु इहा भाषा इस्तैमाल कंदा आहिन. बलोचीअ ते उर्दू ऐं हिंदी तथा अरबी वगेरह भाषाअनि जो असरु मिले थो.

बांगरू : पच्छिमी हिंदीअ जी हिक बोली, जेका पंजाब जे डखण-ओलह वारनि भाडनि में करनाल, रोहतक, हिसार, पटियाला वगेरह हंधनि ते गाल्हाई वेंदी आहे.

बांटू परिवार : बांटू आफ्रीका जो हिक भाषा-परिवारु आहे. इहो परिवारु मध्य ऐं डखण आफ्रीका जे वडे हिसे में ऐं जंजीबार द्वीप वगेरह में फहिलियलु आहे. बांटू परिवार में केतिरियूं ई भाषाऊं अचनि थियूं. इन्हनि भाषाअनि जी संख्या अटिकल 250 आहे. इन भाषा-परिवार में **स्वाहिली** भाषा पिणु अचे थी, जेका अठनि मुल्कनि जा 9 करोड़ माणहू गाल्हाईंदा आहिन.

बिंदु/दू : टुबिको, नुक्तो या बुड़ी. देवनागरी लिपीअ में इहो हिकु चिहनु या निशानी (ं) आहे. इहो चिहनु - ड (अंक), जू (चंचल), णू (पंडा), नू (नंदलाल) मू (अंबु) जे जाइ ते ईदो आहे. इहो कडहिं कडहिं चंद्र बिंदूअ जे स्थान ते बि ईदो आहे. जीअं : में, कयों वगेरह. इन खे ' अनुस्वार ' बि चवंदा आहिन.

बिहारी : बिहारी हिंदी प्रदेश जी हिक उपभाषा आहे. इहा बिहार प्रदेश में गाल्हाई वेंदी आहे. दरअसल बिहारी टिनि भाषाअनि जे हिकु समूह आहे. बिहारीअ जे टिनि बोलियुनि जो हिकु वर्गु/क्लासु बणाए उन्हनि खे 'बिहारी' नालो डियण जो शरफु जॉर्ज अब्राहम ग्रियर्सन खे आहे. बिहारी भाषाअनि में टे बोलियूं अहम आहिन - मैथिली, भोजपुरी ऐं मगही. बिहारीअ खे ' पूरबी बिहारी ' ऐं ' पछिमी बिहारी ' नाले सां बिनि भाडनि में विरूहाए सघिजे थो. पूरबी बिहारीअ में मैथिली ऐं मगही बोलियूं आहिन ऐं पछिमी बिहारीअ में भोजपुरी. भाषाशास्त्र जे लिहाज खां बिहारी भाषाऊं बांग्ला/बंगाली भाषा सां लागुपेदारु आहिन पर सांस्कृतिक सूरत में हिंदी भाषा सां इन्हनि जो रिश्तो आहे. घणे भाडे पढियल गढियल बिहारी भाषाई लोक बांग्ला ऐं हिंदी बि जाणंदा आहिन. बिहारीअ जे बोलियुनि में साहित्य-सृजनु खास करे मैथिलीअ में ई थियो आहे.

बीहक में निशानियूं : (डि०) ' विरामचिह्न '.

बुंदेली : बुंदेली बिहारीअ जी उपभाषा ' पच्छिमी हिंदीअ ' जी हिक बोली आहे. भारत जे बुंदेलखंड भाडे जे निवासियुनि द्वारा गाल्हाई वेंदड़ इन बोलीअ खे ' बुंदेलखंडी ' पिणु चवंदा आहिन. बुंदेली बुंदेलखंड जी उपभाषा आहे. पंहिजे शुद्ध रूप में इहा झांसी, जालौन, ग्वालियर, ओरछा, सागर, हमीरपुर, सिवनी ऐं होशंगाबाद में गाल्हाई वेंदी आहे. बुंदेली बोलीअ जो विकासु शौरसेनी अपभ्रंश जे डाखिणे रूप मां थियो आहे. शुद्ध बुंदेलीअ जा शब्द अद्भुत आहिन. इहे सदियुनि खां वठी अजु ताई इस्तैमालु र्थीदा आया आहिन. सिर्फु हिंदी या संस्कृत वारनि लाइ इहे शब्द समुझी सघणु डुखियो आहे. बुंदेलीअ जे अहिडनि निजी शब्दनि जो अर्थु बंगाली या मैथिली गाल्हाइण वारा आसानीअ सां बुधाए सघनि था.

बैगानी : छत्तीसगढीअ जी हिक उपबोली, जा बालाघाट, रायपुर, बिलासपुर ऐं संभलपुर वगेरह स्थाननि में गाल्हाई वेंदी आहे.

बैसवाड़ी : अवधीअ जी हिक उपबोली, जेका बैसवाड़ा खेत्र में गाल्हाई वेंदी आहे.

बोडो/बोदो : ' बड़ ' लाइ वापुरायो वेंदड़ु हिकु नालो. ' बड़ ' चीनी परिवार जे तिब्बती-बर्मी उप-परिवार जे

आसामी-बर्मी शाखा जे ' बड़ ' वर्ग जी हिक भाषा आहे, जा पच्छिमी आसाम में गाल्हाई वेंदी आहे.

बोली-विज्ञान (dialectology) : भाषा-विज्ञान जी हिक शाखा. इन में बोली (dialect)/ बोलियुनि जो खेत्र, उप-रूप, ध्वनि, अर्थ, शब्द ऐं वाक्य वगैरह जे लिहाज खां अभ्यासु कयो वेंदो आहे. इहो अभ्यासु वर्णनात्मक, तुलनात्मक ऐं ऐतिहासिक, इन्हनि टिन्ही किस्मनि जो थी सघे थो.

बौद्धिक नियम (intellectual laws of language) : भाषा-विज्ञान जे अर्थ-विज्ञान (semantics) में आयल अर्थ-परिवर्तन वगैरह निस्वत के नियम. शब्दनि जो अर्थ-परिवर्तनु या विकासु किनि खास कारणनि जे करे थीदो आहे. **अर्थ-परिवर्तन (डि०)** जे कारणनि में, ब्रील वगैरह विद्वाननि जी राइ अनुसार, के कारण बुद्धीअ सां बि वास्तेदारु हूदा आहिन. यानी असीं जाणी वाणी कडहिं किनि शब्दनि जा अर्थ बदिले छडींदा आहियूं. या इएं खणी चइजे त इन अर्थ-परिवर्तन में इन्सान जे बुद्धीअ जो बि योगु हूंदो आहे. अहिइनि किस्मनि जे बुद्धि-जन्य परिवर्तननि जे सबबनि जो वीचारु करे जेके नियम/काइदा ठाहिया विया आहिन, इन्हनि खे 'बुद्धि-नियम' या ' बौद्धिक नियम ' चयो वियो आहे. ब्रील नाले विद्वान ई सभ खां पहिरीं अभ्यास जे सिलसिले में बौद्धिक नियमनि गाल्हि कई, जंहिं में अगिते हली वुंट, स्पर्बर, ल्यूमन, कैरोनी, स्टर्न, सरकार वगैरह विद्वाननि अहिडे किस्म जे नियमनि ते वीचारु कयो. इन्हनि रायनि में काफ़ी मतभेद मिलनि था. इन्हनि नियमनि/काइदनि जा नाला हिन रीति आहिन - (1) विशेष भाव जो नियमु (law of specialization), (2) अर्थु चमिकण जो नियमु (law of irradiation), (3) विभक्तियुनि जे रहण/बचण जो नियमु (law of survival of inflection), (4) मिथ्या समुझ जो नियम (law of false perception), (5) भेदभाव जो नियमु (law of differentiation), (6) हिकजहिइइप जो नियमु (law of analogy), (7) नई हासिलात जो नियमु (law of new acquisition), (8) अनुपयोगी रूपनि जे लोप जो नियम (law of extinction of useless forms).

ब्रज-भाषा : पच्छिमी हिंदीअ जे पंजनि बोलियुनि मां हिक मुख्य बोली. ' ब्रज ' शब्द जो लागूपो संस्कृत ' व्रज ' सां आहे, जंहिंजो ऋग्वेद वगैरह ग्रंथनि में अर्थु ' चरागाह ' या ' पशु-समूह ' वगैरह आहे. ब्रजमंडल में चौपायो मालु पालणु मुख्य पेशो हुअण करे शायद इन प्रदेश खे ' ब्रज ' चयो वियो. इन आधार ते इतां जी भाषा ' ब्रज ' या ' ब्रजभाषा ' चई वेई. ब्रजभाषा बुनियादी तौर ब्रजक्षेत्र जी बोली आहे. संबत जे 13 सदीअ खां वठी 20 सदीअ ताई भारत में साहित्य जी भाषा हुअण करे ब्रज जे इन बोलीअ पंहिंजे विकास सां गडु ' भाषा ' नालो हासिल कयो ऐं ' ब्रजभाषा ' जे नाले सां सुजाणण में अचण लगी. पंहिंजे शुद्ध रूप में इहा अजु बि मथुरा, आगरा ऐं धौलपुर तथा अलीगढ़ ज़िलनि में गाल्हाई वेंदी आहे. इन खे केन्द्रीय ब्रजभाषा पिणु चई सघिजे थो. शुरुअ में ब्रजभाषा में ई काव्य-रचना थी. हिंदी साहित्य जे भक्तिकाल में ब्रजभाषा में ई कविता लिखी वेई. इन्हनि कवियुनि में सूरदास, रहीम, रसखान, बिहारीलाल, केशवदास ऐं घनानंद वगैरह कवी मुख्य आहिन. आधुनिक ब्रजभाषा डेढ किरोड़ जनता द्वारा गाल्हाई वेंदी आहे.

ब्राचड़ (ब्राचड़) अपभ्रंश : अपभ्रंश (डि०) जो हिकु किस्मु.

ब्राह्मी : भारत जी हिक प्राचीन लिपी. इन मां अनेक एशियाई लिपियुनि जो विकासु थियो आहे. देवनागरीअ समेत

बियुनि डखण-एशियाई, डखण-ओभर एशियाई, तिब्बती ऐं कोरियाई लिपीअ जो विकासु पिणु ब्राह्मीअ मां थियो आहे. नंयुनि खोजनाउनि अनुसार तमिलनाडु ऐं श्रीलंका में इहा लिपी ई० स० खां पहिरी वारी छहीं सदीअ में मौजूद हुई.

‘ ब्राह्मी ’ नाले जी व्युत्पत्ती - इन लिपीअ ते ‘ ब्राह्मी ’ नालो पवण निस्वत के राया हिन रीति आहिन - (1) ब्राह्मी लिपीअ जो इस्तैमालु एतिरे त प्राचीन काल खां वठी थीदो आयो आहे जो माण्डुनि खे इन लिपीअ जे निर्माता जे बारे में कुञ्जु जाण कान्हे ऐं धर्मी भावना जे करे विश्व जे बियुनि शयुनि जियां ‘ ब्रह्मा ’ या ‘ ब्रह्म ’ खे इन लिपीअ जो निर्माता मर्जीदा आहिन ऐं इन आधार ते इन खे ‘ ब्राह्मी ’ चयो वियो आहे. (2) डॉ. राजबली पांडेय अनुसार भारतीय आर्यनि ब्रह्म (= वेद या ज्ञान) जी रख्या करण लाइ इहा लिपी ठाही. इन आधार ते पिणु ‘ ब्राह्मी ’ नालो पवण जो इमकानु थी सघे थो. (3) चीनी भाषा जे विश्वकोश (668 ई०) में इन लिपीअ जो निर्माता कोई ‘ ब्रह्म ’ या ‘ ब्रह्मा ’ नाले आचार्य लेखियो वियो आहे. इन आधार ते पिणु ‘ ब्राह्मी ’ नालो मुमकिन आहे. इहे मत/राया अनुमान ते ई आधारियल आहिन. अहिडीअ हालति में इन्हनि मां कांहीं खे बि पकीअ तरह स्वीकारे नथो सघिजे. अलबत्त पहिरियो रायो तर्क वारो लगे थो.

ब्राह्मी लिपीअ जी उत्पत्ती - ब्राह्मीअ जे उत्पत्तीअ निस्वत पिणु जुदा जुदा बू मत/राया आहिन. (क) **ब्राह्मी कांहीं विदेशी लिपीअ मां निकिती आहे** - पच्छिमी विद्वाननि ब्राह्मीअ जी उत्पत्ती फोनीशो लिपी, सामी लिपी या चीनी लिपीअ मां लेखी आहे. (1) फ्रेंच विद्वान कुपेरीअ चीनी लिपीअ मां ब्राह्मीअ जी लिपी उत्पत्ती मजी आहे. हकीकत में चीनी ऐं ब्राह्मी पूरीअ तरह अलगि लिपियूं आहिन. चीनी चित्रलिपी आहे त ब्राह्मी ध्वनि-लिपी (phonetic writing) आहे. बिन्ही जे वर्णनि ऐं ध्वनियुनि में काई समानता नाहे. इहो रायो मजी नथो सघिजे. (2) **फोनीशी** या **ग्रीक** लिपीअ मां ब्राह्मीअ जी उत्पत्ती लेखीदड़ समर्थक आहिन - विल्सन, प्रिन्सेप, सेनार्ट ऐं अल्फ्रेड मूलर वगैरह. इन्हनि जो चवणु आहे त सिकंदर जे हमिले (ई० स० पहिरी 325) जे वक्त खां वठी यूनानियुनि सां संपर्कु थियो ऐं उन्हनि खां इहा लिपी भारतवासियुनि सिखी. विरोध में चई सघिजे थो त सिकंदर जे अचण खां पहिरी ई भारत में लेखन-कला जो प्रचारु-प्रसारु थियलु हो. ब्यूलर ऐं डिरिंजर जो बि इहो ई रायो आहे. सिकंदर खां पहिरी ई भारत में भारतीय लिपी प्रचलित हुई. तंकिंकरे उन खां पोइ लिपीअ जो आरंभु मजणु ठीक नथो लगे. (3) **सामीअ मां उत्पत्ती** - सेमिटिक (सामी) भाषाउनि मां ब्राह्मी लिपीअ जी उत्पत्ती मजण वारनि विद्वाननि में ब्यूलर, विलियम जोन्स, बेकर, टेलर वगैरह आहिन. डेविड डिरिंजर जो चवणु आहे त - 1. सामी ऐं ब्राह्मी लिपियुनि में समानता आहे. 2. सिंधु घाटीअ जी लिपी चित्र-लिपी आहे, जंहीं मां वर्णनात्मक लिपी नथी निकिरी सघे. 3. ब्राह्मी लिपी पहिरीं साजे खां खाबे पासे लिखी वेंदी हुई. 4. भारत में ई. स. पंजी सदीअ खां पहिरीं वारियूं लिखतू कोन थियूं मिलनि. इन जे जवाब में चई सघिजे थो त - 1. सामी ऐं ब्राह्मीअ में लिपीअ जी समानता बिल्कुल मामूली आहे. सामी साजे खां खाबे पासे लिखी वेंदी आहे त ब्राह्मी खाबे खां साजे पासे. सामीअ में सिर्फ 32 वर्ण आहिन ऐं ब्राह्मीअ में 41. सामीअ में स्वर ऐं व्यंजननि जो कोई सिलसिलो नाहे, सभु गाडुडु साडुडु आहिन मगर ब्राह्मीअ में स्वर ऐं व्यंजन अलगि अलगि आहिन. स्वर, मूल स्वर ऐं संयुक्त स्वर में मिलनि था. व्यंजन स्थान ऐं प्रयत्न अनुसार आहिन. ध्वनि-लिपीअ

जो विकासु चित्रात्मक ऐं भावात्मक लिपियुनि मां ई थियो आहे. तंहिकरे **सिंधू माथिरीअ/मोअन जे दडे वारी लिपीअ मां ब्राह्मीअ जो विकासु भारतीय सूरत में पूरीअ तरह मुमकिन आहे.** सिंध माथिरीअ जा अभिलेख 500 साल ई. स. खां पहिरी वारा आहिन. सम्राट अशोक वगैरह वारा सभु अभिलेख खाबे खां साजे पासे लिखियल आहिन. अजु ताई ब्राह्मीअ जा सिर्फ टे अभिलेख अहिडा आहिन, जिनि जा कुझु अंश ई साजे खां खाबे पासे लिखियल आहिन.

(ख) **ब्राह्मीअ जी उत्पत्ती भारत में थी आहे** - 1. विश्व जी कंहिं बि भाषा में ब्राह्मीअ जहिडो स्वर ऐं व्यंजननि जो सिलसिलो कोन्हे. 2. ब्राह्मीअ में सिर्फु भारतीय ध्वनियुनि जो समावेशु आहे. ३. संयुक्त/गडियल ध्वनियुनि वर्णनि खे चिटीअ तरह डेखारणु ब्राह्मीअ जी ख्रासियत आहे. 4. स्वर जे मात्राउनि खे व्यंजननि सां गडण/जोडण जी ख्रासियत सिर्फु ब्राह्मीअ में आहे. 5. स्वर ऐं व्यंजननि जूं एतिरियूं निशानियूं बीअ कंहिं विदेशी भाषा में नाहिन. 6. का बि भारतीय परंपरा इन लिपीअ खे ब्राहिरीं नथी मजे. 7. अंगनि ऐं डहाईअ जो तरीको भारत जे वैज्ञानिकता जो प्रतीकु आहे. जेके ऋषी अंगनि जी खोजना करे सघनि था, उहे वर्ण-लिपीअ जी बि खोजना करे सघनि था. सार-रूप में चई सघिजे थो त भारतवासियुनि ई ब्राह्मी लिपीअ खे जनमु डिनो आहे ऐं विकासु कयो आहे. सिंधू माथिरीअ जी जेका लिपी साम्हूं आई आहे, उन जा के चिह्न ब्राह्मीअ सां मिलनि था. इहो बि मुमकिन आहे त सिंधू माथिरीअ जे लिपीअ मां ई ब्राह्मीअ जो विकासु थियो हुजे.

ब्राह्मीअ लिपीअ जो विकासु - ब्राह्मी लिपीअ जे वाहिपे जो कालु 5 सदी ईसवी सन खां अगु खां वठी 350 ईसवी सत ताई आहे. इन खां पोइ भारत में ब्राह्मीअ जे बिनि शैलियुनि जो विकासु थियो - 1. उतर वारी शैली 2 .डाखिणी/ शैली डखण वारी शैली. 1. **उतर वारी शैलीअ** मां पंजनि लिपियुनि जो विकासु थियो - **गुप्त-लिपी** - गुप्त-वंश जे राजाउनि जा अभिलेख इन लिपीअ में आहिन. इन जो प्रचारु चोर्थी ऐं पंजी सदीअ में थियो. **कुटिल लिपी** - इहा लिपी गुप्त-लिपीअ मां विकसित थी आहे. इन में स्वरनि जे मात्राउनि जी शिकिलि कुटिल यानी टेढी आहे. इन करे ' कुटिल ' नालो पियो अथसि. इन मां ई नागरी ऐं शारदा लिपियुनि जो विकासु थियो आहे. **प्राचीन नागरी लिपी** - उतर भारत में इन जो प्रचारु 9 सदीअ जे पछाडीअ में थियो. इहा बुनियादी तौर उतर वारी लिपी आहे. इन जा प्राचीन अभिलेख (records) 8 सदीअ खां वठी 16 हीं सदीअ ताई डखण में मिलनि था. नागरी लिपीअ खे ई ' **देवनागरी** ' चयो वियो आहे. प्राचीन नागरी लिपीअ जे पूरबी शाखा मां बंगाली/बंगला लिपीअ जो विकासु थियो. पच्छिमी शाखा मां राजस्थानी, गुजराती, महाराष्ट्री ऐं महाजनी वगैरह लिपियुनि जो विकासु थियो. **शारदा लिपी** - इन लिपीअ जो प्रचारु पच्छिम-उतर भारत जे कश्मीर ऐं पंजाब में थियो. ई० स० अठीं सदीअ ताई उते कुटिल लिपी हुई. उन मां शारदा लिपी निकिती. शारदा जो सभ खां प्राचीन लेखु ई० स० डहीं सदीअ जो मजियो वजे थो. अजोके वक्त वारियूं कश्मीरी, टाकरी, गुरुमुखी, डोगरी वगैरह लिपियूं शारदा मां निकित्यूं आहिन. **बंगला लिपी** - इन जी उत्पत्ती प्राचीन नागरी लिपीअ मां थी आहे. ई० स० जे डहीं सदीअ में इहा लिपी ठही आहे. इन मां नेपाली, मौजूदह बंगाली, मैथिली ऐं उडिया लिपियूं ठहियूं आहिन.

2. **डखण वारी शैलीअ** मां 6 लिपियूं निकितियूं आहिन - 1. **पच्छिमी लिपी** - ब्राह्मीअ मां

निकितल/विकसित थियल पच्छिमी लिपीअ जा अभिलेख 5 खां 9 सदीअ ताई मिलनि था. इहा लिपी गुजरात, काठियावाड़, नासिक, खानदेश, हैदराबाद, कोंकण, मैसूर वगैरह वारनि लेखनि में मिले थी. ओलह तर्फ वारनि प्रदेशनि में मिलण करे इन खे ' पच्छिमी ' चयो वियो आहे. 2. **मध्यप्रदेशी लिपी** - इहा लिपी मध्यप्रदेश, हैदराबाद जे उतर वारे हिसे ऐं बुंदेलखंड में पंजीअ खां अठी सदी ई० ताई मिले थी. इन लिपीअ जे अखरनि जा मथा संदूक जे आकार जा हूदा आहिन. अखरनि जी शिकिलि सम कुंडुनि वारी हूदी आहे. 3. **तेलुगु-कन्नड़ लिपी** - ब्राह्मीअ जे डखण वारी शैलीअ मां इन लिपीअ जो विकासु थियो आहे. इन मां ई मौजूदह तेलुगु ऐं कन्नड़ लिपियूं निकित्यूं आहिन. इहा लिपी ई० स० पंजी सदीअ खां वठी चौडहीं सदीअ ताई महाराष्ट्र प्रदेश जे डखिणे हिसे में, आन्ध्र प्रदेश जे डखिणे हिसे में, मद्रास/तामिलनाडूअ जे उतर-ओभर भाडे में ऐं मैसूर जे किनि हिसनि में प्रचलित हुई. इन दौर में इन लिपीअ जा केई बिया किस्म ठहिया. 4. **ग्रंथ लिपी** - इहा लिपी मद्रास/तामिलनाडूअ में प्रचलित रही आहे. सर्तीअ खां इहीं सदीअ ताई इन में काफ़ी बदिलाव थिया. इन मां ई मौजूदह ग्रंथ लिपी निकिती आहे. इन मां ई मल्लालम ऐं तेलुगु लिपियूं विकसित थियूं आहिन. इन खेत्र में तमिल लिपीअ जो प्रचारु हुओ पर इहा अपूरन हुई. तंहिकरे संस्कृत भाषा जा ग्रंथ लिखण लाइ इन ग्रंथ-लिपीअ जो वाहिपो थीदो हो. तंहिकरे इन लिपीअ जो नालो ' ग्रंथ ' लिपी पियो. 5. **कलिंग लिपी** - कलिंग जे आसपास सर्तीअ खां यारहीं सदीअ ताई इन लिपीअ जो प्रचारु हो. इन जा प्राचीन अभिलेख मध्यप्रदेशी लिपीअ में आहिन. पोइ वारा लेख देवनागरी, तेलुगु, कन्नड़ ऐं ग्रंथ लिपीअ में मिलनि था. 6. **तमिल लिपी** - इहा बि डखिणी ब्राह्मीअ मां निकिती आहे. इन मां मौजूदह तमिल लिपीअ जो विकासु थियो आहे. सर्ती सदीअ खां वठी अजु ताई तमिल ग्रंथ इन ई लिपीअ में मिलनि था. इन जा अखर घणे भाडे ग्रंथ लिपीअ सां मिलनि था.

भारत खां बाहिर सिंहली, बर्मी, लाओ, कोरियाई, कंबोडियाई, स्यानी, सुमात्री, बाली, फिलीपाईन्स वगैरह लिपियूं पिणु ब्राह्मीअ जे डखण वारे रूप मां निकित्यूं आहिन.

भ

भविष्य/भविष्यत् काल : (डि०) काल.

भाटिया : सिंधी भाषा जे कच्छी बोलीअ जी काठियावाड़ ऐं कच्छा जे रहाकुनि जे हिक जातीअ जी बोली.

भारत जा भाषा-परिवार : भारत में विश्व जे चइनि मुख्य भाषा-परिवारनि जूं भाषाऊं गाल्हायूं वेदियूं आहिन. (डॉ. ग्रियर्सन इन्हनि खां सवाइ बू भाषा-परिवार बिया बि लेखिया आहिन.) इहे चार भाषा-परिवार ही आहिन - 1. भारोपीय, 2. द्रविड़, 3. आस्ट्रिक ऐं 4. तिब्बती-चीनी. 1. **भारोपीय परिवार** (डि०) जूं भाषाऊं खास करे उत्तर भारत में गाल्हायूं वेदियूं आहिन. इन जी कोंकणी भाषा डखण में कन्नड़ खेत्र ऐं अरब

सागर जे विच वारे हिसनि में गाल्हाई वेंदी आहे. 2. द्रविड परिवार (डि०) जूं तमिल, तेलुगु, कन्नड ऐं मल्लालम भाषाऊं तमिलनाडु, आन्ध्र प्रदेश, मैसूर ऐं केरल प्रान्त में गाल्हायूं वेंदियूं आहिन. इन जो खेत्रू खास करे डखण भारत आहे. 3. आस्ट्रिक परिवार (डि०) जा टे वर्ग/क्लास आहिन - कोल या मुंडा (जिनि में संथाली, मुंडारी, ही, खड़िया, कोरूकू, गदवा मुख्य आहिन.) मोनख्मेर या खासी (जिनि में फ्लौंक, वा, खासी, मोनख्मेर वगेरह मुख्य आहिन.) ऐं नीकोबारी. 4. तिब्बत-चीनी परिवार (डि०) जा गाल्हाइण वारा लोक आसाम, कश्मीर ऐं हिमाचल प्रदेश में आहिन. इन जूं के जिकिर जोगियूं बोलियूं आहिन - लुशेइ (आसाम), मेइथेइ (मणिपुर), गारो, मिश्मी, अबोर-मिरी. आसाम जे इन परिवार जे अनेक बोलियुनि जो सामूहिक नालो 'बोडो' आहे.

इन्हनि खां सवाइ ग्रियर्सन किनि अहिडियुनि भाषाउनि जो जिकिरु कयो आहे, जो कंहिं बि भाषा-परिवार में शामिल नथियूं थियनि. इन्हनि में बु भाषाऊं मुख्य आहिन - 1. बुरुशास्की या खजुनामी - इहा भाषा पाकिस्तान जे हुंजा शहर ऐं यासिन में इस्तैमालु थींदी आहे. 2. अंडमनी - इहा अंडमन/अंडमान द्वीप में गाल्हाई वेंदी आहे.

भारतीय आर्य भाषाऊं : भारोपीय (Indo - European) परिवार जे सतीं शाखा जी भारत-ईरानी या आर्य उपशाखा जी हिक शाखा. आर्यनि जे भारत में अचण जे काल निस्वत मतभेद आहिन. थुल्ले लेखे चई सधिजे थो त ई० स० खां 1500 साल अगु आर्य भारत में अची चुका हुआ. अटिकल साढी टिनि हज़ार सालनि जे काल खे टिनि वर्गनि में विरहाए सधिजे थो -

1. प्राचीन भारतीय आर्यभाषा कालु (1500 ई० पू० खां 500 ई. पूर्व ताई),
2. मध्यकालीन भारतीय आर्यभाषा कालु (500 ई० पू० खां 1000 ई. ताई),
3. आधुनिक भारतीय आर्यभाषा कालु (1000 ई० खां वठी 21 सदीअ ताई).

इन्हनि जा मुख्तसिर नाला ही आहिन - प्रा० भा० आ० (OIA), म० भा० आ० (MIA), ऐं आ० भा० आ० (NIA).

भारोपीय परिवारु / हिन्द-यूरोपीय परिवारु (Indo - Eurpoean family) : इहो भाषा-परिवारु संसार जे वड्डे में वड्डो ऐं सभ खां अहमु लेखियो वेंदो आहे, जंहिं में विश्व जूं सर्वे भाषाऊं ऐं बोलियूं शामिल आहिन. हीउ उहो भाषा-परिवारु आहे, जेको उत्तर भारत ऐं श्रीलंका खां वठी ईरान ऐं आर्मेनिया खां थींदो लगभग सारे यूरोप में फहिलियलु आहे. आस्ट्रेलिया, अमेरिका ऐं आफ्रीका में पिणु इन जा गाल्हाइण वारा घणा आहिन. इहो भाषा-परिवारु हिननि गाल्हाइणुनि जे करे अहमियत वारो आहे - 1. इन परिवार जूं भाषाऊं गाल्हाईदड संसार में सभ खां वधीक आहिन. 2. इहो भाषा-परिवारु भौगोलिक लिहाजु खां वड्डे भू-भाग में फहिलियलु आहे. 3. संस्कृती, सभ्यता, साहित्य या वैज्ञानिक विकास वगेरह जे लिहाजु खां इहो बियनि भाषा-परिवारनि खां घणो अगिते आहे.

भारोपीय/हिंद-यूरोपीय परिवार जा जुदा जुदा नाला - इन परिवार जे नालनि निस्वत अलगि-अलगि राया आहिन. इन्हनि में सुझायल चार नाला ही आहिन - 1. इंडो-जर्मनिक (Indo - Germanic) -

भाषा-विज्ञान जे खेत्र में पहिरीं जर्मन विद्वाननि साराह जोगु कमु कयो आहे. उन्हनि हिक पासे खां भारतीय भाषाऊं ऐं बिए पासे खां जर्मन भाषाऊं खणी इहो नालो पेशि कयो हो. अंग्रेज भाषा शास्त्रियुनि खे इहो नालो स्वीकारु कोन थियो जो के भाषाऊं इन में शामिल कोन हुयूं. पर जर्मनीअ में अजु बि इहो नालो (Indo - Germanisch) प्रचलित आहे. **2. आर्य परिवार** - इन परिवार जा गाल्हाईदड़ मूल पुरुष ' आर्य ' हुअण करे इहो नालो रखियो वियो. इहो नालो बि कबूलि न थी सघियो. छाकाणि त - 1. इहा भाषा गाल्हाईदड़ सभु 'आर्य' कोन हुआ. **2. भारत-ईरानी परिवार** लाइ पिणु ' आर्य-परिवार ' शब्दु वधीक प्रचलित हुअण करे संभ्रमु पैदा थिए हा. **3. भारत-हिती (Indo - Hittite)** - 19 सदीअ में किनि विद्वाननि भारोपीय भाषा-परिवार लाइ इहो नालो सुझायो हो. पर अगिते हली इहो नालो स्वीकारु कोन कयो वियो. छाकाणि त हिती भाषा पहिरीं भारोपीय भाषा परिवार जी कन्या लेखी वेदी हुई पर पोइ उन जी भेण मञ्जिण लगी. बी गाल्हि त हिती जातीअ जो नालो आहे. भारत देश-वाचक शब्दु आहे ऐं हिती जातिवाचक. बिन्ही जो मेलु कोन थो बीहे. **4. भारोपीय परिवार (Indo - European)** - इन खे भारत-यूरोपीय या हिन्द-यूरोपीय परिवारु पिणुचवंदा आहिन. इहो नालो फ्रेच विद्वाननि रखियो आहे. इन द्वारा भाषा जे भौगोलिक विस्तार जो बोधु थिए थो. इहो परिवारु भारत खां यूरोप ताई फहिलियलु आहे. इन नाले मां बि ऐब गोल्हे सघनि था. पर इहो नालो वधीक मशहूरु ऐं प्रचलित थी वियो आहे तंहिकरे इहो ई नालो अपनायो वजे थो. इहो ई सभिनी में उत्तम नालो समुझियो वजे थो.

भारतीय भाषा-परिवार जी अहमियत - 1. संसार जूं घणियूं ई अहम भाषाऊं इन ई परिवार जूं आहिन. इहे भाषाऊं विश्व जे जुदा जुदा वडनि ऐं अहम देशनि जूं राजभाषाऊं/सह-राजभाषाऊं तथा अँकेडमिक तकनीकी ऐं सरकारी कारोबार जे लिहाजु खां अहम आहिन. जीअं : अंग्रेजी, हिंदी, उर्दू, जर्मन, फ्रेच, रूसी, बंगाली वगेरह. **2. संसार जी अध खां वधीक आबादी भारोपीय परिवार मां कंहिं हिक भाषा जो इस्तैमालु कंदी आहे.** इहो वहिंवारु/ इस्तैमालु मातृभाषा/प्रयोजन मूलक भाषा जे रूप में थींदो आहे. **3. संसार में 10 किरोडनि खां वधीक माणहुनि द्वारा गाल्हायूं वेदड़ मातृभाषाउनि जी संख्या 10 आहे.** इन्हनि 10 भाषाउनि मां चीनी, अरबी ऐं जपानीअ खां सवाइ बाकी 7 भाषाऊं भारोपीय परिवार जूं आहिन - हिन्दी, अंग्रेजी, स्पेनी, बंगाली, पुर्तगाली, रूसी ऐं जर्मन. **4. धर्म, दर्शन शास्त्र, संस्कृती ऐं विज्ञान निस्वत चिंतनु जिनि शास्त्रीय भाषाउनि में मिले थो.** उन्हनि मां घणे भाडे भाषाऊं इन परिवार जूं आहिन. जीअं : संस्कृत, प्राकृत, पालि, लैटिन, ग्रीक, अवेस्ता (परशियन). **5. इन परिवार जूं भाषाऊं भारत खां वठी अमेरिका ताई वडे भू-भाग में गाल्हायूं वेदियूं आहिन.**

भारोपीय परिवार/भाषाउनि जूं विशेषताऊं/खासियतूं - (1) पहिंजे मूल रूप जे लिहाजु खां इहो परिवारु श्लिष्ठ-योगात्मक (inflecting) चई सघिजे थो. (2) प्रत्ययनि जी घणाई/वधीकाई हुई. तंहिकरे रूपनि जी संख्या वधीक हुई. (3) धातुनि सां प्रत्यय जोडे शब्द ठहंदा हुआ. (4) मूल भाषा में टे लिंग हुआ -पुल्लिंग, स्त्रीलिंग ऐं नपंसुकलिंग. (5) मूल भाषा में टे वचन हुआ - एकवचन, द्विवचन, बहुवचन. (6) क्रिया जे रूपनि में वर्तमान, भूत ऐं भविष्यत् जी धारणा हुई. (7) मध्यसर्ग (infix) जो अभावु हो. (8) नाम, क्रिया ऐं अव्यय अलागि-अलागि हुआ. अव्ययनि में बि रूप-परिवर्तनु थींदो हो. (9) सर्वनामनि जो रूपनि

में विविधता/गूनागूनी हुई. (10) समास जो इस्तैमालु थींदो हो. संस्कृत में समास जो प्रचारु वधीक हो. जर्मन भाषा में पिणु समास जी प्रवृत्ती व्यापक हुई. (11) सुरु (accent) संगीतात्मक हुआ. (12) मूलभाषा में अपश्रुतीअ (ablaut) जो इस्तैमालु हुआ. (13) वाच्य (voice) ब्र हुआ - आत्मनेपद, परस्मैपद.

भारोपीय परिवार जूं शाखाऊं - इन में भारत खां वठी यूरोप ताई फहिलियल भाषाउनि जो संग्रहु/मेडु आहे. इन जूं डह शाखाऊं आहिन - 1. भारत-ईरानी/आर्य (Indo - Iranian / Aryan), 2. बाल्टो-स्लाविक (Balto - Slavic), 3. आर्मीनी (Armenian), 4. अल्बीनी/इलीरी (Albanian / Illyrian), 5. ग्रीक/हेलेनिक (Greek / Hellenic), 6. केल्टिक (Keltic), 7. जर्मैनिक/ट्यूटानिक (Germanic / Teutonic), 8. इलाटिक (Italic), 9. हित्ती/हिटाइट (Hittite) ऐं 10. तोखारी (Tokharian).

भारोपीय परिवार जो विभाजन - ध्वनीअ जे आधार ते भारोपीय परिवार जे भाषाउनि खे 'सतम्' ऐं 'कॅतुम्' नाले बिनि वर्गनि में रखियो वियो आहे. इन विभाजन जो शरफु प्रो. अस्कौली (Ascoly) अ खे आहे. 1870 ई० में हुन पंहिंजो रायो पेशि कंदे चयो त मूल भारतीय भाषा जूं कंठस्थानीय कंट्य ध्वनियूं किनि भाषाउनि में जीअं जो तीअं (कंट्य) रहिजी वेयूं त किनि भाषाउनि में संघर्षी (सु, शू, जू) या स्पर्श-संघर्षी (च, जू) थी वेयूं. इन आधार ते वान ब्रैडके नाले विद्वान इन परिवार जा ब्र वर्ग ठाहिया - 'सतम्' ऐं 'कॅतुम्'. इन्हनि बिन्ही जो अर्थु आहे '100'. बिन्ही वर्गनि जे भाषाउनि में 'सौ'/100 लाइ आयल शब्द (मूल भारोपीय शब्द kamtom = शतम्)-

सतम् (शतम्) वर्ग

अवेस्ता	-	सतम्
फ़ारसी	-	सद
संस्कृत	-	शतम्
हिंदी	-	सौ
रूसी	-	स्तो (Sto)
बल्गेरियन	-	सुतो
लिथुआनियन	-	स्ज़िमतास (Szimtas)

कॅतुम् वर्ग

लैटिन	-	कॅतुम् (Centum)
ग्रीक	-	हेकटोन (Hekaton)
इटालियन	-	कॅतो
फ़्रेच	-	कॅत
ब्रीटन	-	कैन्ट
गेलिक	-	क्युड
तोखारी	-	कंध

इन्हनि मिसालनि मां जाहिर आहे त हिक वर्ग (सतम्) में 'स' ध्वनी सभिनी में आहे ऐं बिण वर्ग (कॅतुम्) में उहा ध्वनी सभिनी में 'क' थी वेई आहे. शुरूअ में इहो वीचारु साम्हूं रखियो वियो त केन्तुम वर्ग जूं भाषाऊं ओलह/पच्छिम में प्रचलित आहिन ऐं सतम् वर्ग जूं भाषाऊं ओभर/पूरब में. अगिते हली करे तोखारी ऐं हित्ती/हिटाइट भाषाउनि जे खोजना करे इहो सिद्धांतु खारिज थी वियो, छाकाणि त तोखारी ऐं हिटाइट भाषाऊं पूरबी खेत्र में आहिन ऐं इन्हनि में केन्तुम जहिडी 'क' ध्वनी मिले थी, 'स' ध्वनी न.

भारोपीय परिवार जे 'सतम्' ऐं 'केन्तुम्' वर्ग जे आधार ते भाषाउनि जो वर्गीकरणु हिन रीति आहे-

सतम्/शतम् वर्ग**केन्तुम्/केन्टुम वर्ग**

- | | |
|------------------------|--------------------------|
| 1. भारत-ईरानी (आर्य) | 1. ग्रीक |
| 2. बाल्टो-स्लाविक | 2. केल्टिक |
| 3. आर्मीनी | 3. जर्मनिक (व्युटानिक) |
| 4. अल्बानी | 4. इटालिक |
| | 5. हिती/हिटाइट |
| | 6. तोखारी |

भारोपीय भाषा-भाषाइयुनि जो मूल स्थानु : भारत-यूरोपीय भाषा गाल्हाईदड़ लोकनि खे 'आर्य' नालो डिनो वियो आहे. आर्यनि जो मूल स्थानु या देशु कहिडो हो ? इन निस्वत काफ़ी मतभेदु रहियो आहे ऐं अजु बि हिक राइ न थी सघी आहे. हर हिक पंहिंजी पंहिंजी जनमभूमीअ या स्वदेश खे अहमियत डिनी आहे. इन में राजनीतिक नज़रियो बि शामिल थी वियो आहे. आर्यनि जे मूल स्थानु निस्वत चइनि मतनि/रायनि फ़क़ति ज़िकिरु कयो वजे थो - (1) मूल स्थानु भारत देशु आहे. (2) आर्यनि जो मूल स्थानु भारत खां बाहिर एशिया खंड में किथे त बि हो. (3) मूल स्थानु यूरोप में किथे त बि हो. (4) मूल स्थानु यूरोप ऐं एशिया जे विच मे या उन्हनि जे आस पास हो. (2014 जी नई खोजना अनुसार आर्यनि जो मूल स्थानु भारत आहे.)

भाव-ध्वनिमूलक लिपी/पी : के लिपियूं किनि गाल्हियुनि में **भावमूलक** हूंदियूं आहिन त किनि गाल्हियुनि में **ध्वनिमूलक**. मेसोपोटामियम, मिस्र ऐं हिती वगेरह जूं लिपियूं अहिडे किस्म जूं आहिन. आधुनिक चीनी लिपी पिणु कंहिं भाडे इन किस्म जी आहे. इन्हनि लिपियुनि जा के चिह्न चित्रात्मक त के भावमूलक ऐं के ध्वनिमूलक हूंदा आहिन. किनि विद्वाननि जे वीचार मूजिब सिंधू माथिरीअ जी लिपी इन वर्ग जी आहे.

भाव-ध्वनि लिपी (acrophonetic writing) : अहिडी लिपी, जंहिं में भावमूलक चिह्ननि (ideographs) खे ध्वन्यात्मक चिह्ननि जे सूरत में इस्तैमालु कयो वेदो आहे. जंहिं भाव, वीचार या कल्पना लाइ मूल रूप में चिहनु हूंदो आहे, उन जे पहिरिएं वर्ण / अखर लाइ इन चिह्न जो इस्तैमालु इन लिपीअ में कयो वेदो आहे. जीअं : ' व ' लाइ वीणा खे ज़ाहिर करण वारे चिह्न जो इस्तैमालु.

भावमूलक लिपि/पी (ideographic writing) : इहा लिपी ध्वनियुनि खे ज़ाहिरु न कंदे भावनाउनि, वीचारनि ऐं शयुनि वगेरह खे ज़ाहिर कंदी आहे. इन वर्ग जूं लिपियूं चित्रलिपी या चित्रलिपीअ ते आधारियल रेखात्मक हूंदियूं आहिन. भावमूलक लिपी चित्रलिपीअ जो ई विकसित रूपु आहे. चित्रलिपीअ में चित्र शयुनि खे ज़ाहिर कंदा आहिन पर भावलिपीअ में स्थूल शयुनि खां सवाइ भाव-भावनाऊं पिणु इज़िहारियूं वेदियूं आहिन. जीअं : चित्रलिपीअ में सिज लाइ हिकु गोलो ठाहियो वेदो हो मगर भावमूलक लिपीअ में उहो गोलो सिज खां सवाइ सिज सां वास्तेदार बियुनि भावनाउनि जो बि इज़िहारु करण लगो. जीअं : सूर्य देवता, गरमी, ड़ीहुं ऐं प्रकाशु वगेरह. भावनाउनि खे ज़ाहिर कंदड़ इन लिपीअ जा मिसाल उतर अमेरिका, चीन ऐं पच्छिमी आफ़्रीका वगेरह में मिलनि था. इन लिपीअ द्वारा कड्हिं कड्हिं डिघा पत्र/ख़त वगेरह पिणु मोकिल्या वेदा हुआ.

भाववाचक नाम/संज्ञा : (डि०) नाम/संज्ञा/इस्मु.

भावे प्रयोग : (डि०) वाच्य.

भाषा (language) : भाषा हिकु साधनु आहे, जंहेजे द्वारा असीं पंहेजा वीचार जाहिर कंदा आहियूं. भाषा मुंहं मां उचारियल शब्दनि ऐं वाक्यनि वगैरह जो उहो समूह आहे, जिनि जे द्वारा मन जी गाल्हि बुधाई वेदी आहे. भाषा जी लफ्जी मानों आहे चवणु, गाल्हाइण या जाहिर करणु. इन्सानु पंहेजी का गाल्हि बिए कंहेखे बुधाइण या समुझाइण लाइ भाषा जो इस्तैमालु कंदो आहे. ' भाषा ' शब्द जी उत्पती संस्कृत जे ' भाष् ' धातूअ मां थी आहे, जंहेजो अर्थु आहे- ' गाल्हाइणु ' या ' गाल्हाइण जो वाहिपो करणु ', वाणीअ खे जाहिर करणु. पंहेजे मन जा वीचार चई बुधाइणु भाषा जी अहमु सूरत आहे. भाषा खे ज़बान, बोली या वाणी पिणु चयो वेदो आहे. संसार में हज़ारें किस्मनि जूं भाषाऊं गाल्हायूं वजनि थियूं.

भाषा जी परिभाषा जे बारे में विद्वाननि में काफ़ी मतभेद आहिन. सभिनी रायनि खे मिलाए चई सधिजे थो त ' भाषा भावनाउनि ऐं वीचारनि जे इज़िहार जो हिकु अहिड़ो साधनु आहे, जंहेजो वाहिपो इन्सानु हिक-बिए सां वीचारनि जी डे वटु करण लाइ कंदा आहिन. ' विद्वान स्वीट जो चवणु आहे त ' ध्वन्यात्मक शब्दनि द्वारा वीचार जाहिर करणु ई भाषा आहे. ' ब्लॉक ऐं ट्रेगर जे शब्दनि में ' भाषा खुदिमुख्यार भाष्-प्रतीकनि जी तकनीक आहे, जंहेजे द्वारा सामाजिक समूह सहयोगु कंदा आहिन. ' डॉ. भोलानाथ तिवारी - ' भाषा खुदिमुख्यार (arbitrary) ध्वनि-प्रतीकनि (vocal symbol) जी अहिड़ी व्यवस्था आहे, जंहेजे द्वारा हिक समाज जा लोक पाण में भावनाउनि ऐं वीचारनि जी डे-वटु कंदा आहिन. ' अहिड़ीअ तरह भाषा जो निर्माणु मनुष जे मुख मां निकिरंदइ ध्वनि-समूह द्वारा थींदो आहे. भाषा ऐं समाज जो पाण में गहिरो नातो हूंदो आहे. समाजु भाषा खे ऐं भाषा समाज खे घडींदी रहंदी आहे. समाज में भाषा जी वड़ी अहमियत आहे. भाव, वीचार, कल्पना ऐं अनुभव वगैरह जो इज़हारु भाषा ई थींदो रहंदो आहे. इन करे भाषा ज़णु मनुष-समाज जो साहु (breath) आहे. भाषा ई लोक-वहिवार जो मुख्यु साधनु ऐं ज्ञान-वहिवार जो अहमु माध्यमु हूंदी आहे. भाषा संस्कृतीअ खे अगिते वधाइण जो ज़रीओ पिणु हूंदी आहे. हर माणहूअ जे जीवन में भाषा ई सोच, संवेदना ऐं ज़ब्बे जो मर्कजु हूंदी आहे. भाषा जो वजूदु जीवन-व्यापी हुअण करे जीवन जे अनुभवनि सां संदुसि साक्षात् नातो हूंदो आहे. भाषा जीवन सां ऐ जीवनु भाषा सां टिमटारु भरियलु हूंदो आहे. थोरे में, भाषा संवाद (communication) जो हिकु अहमु ऐं असराइतो माध्यमु आहे. भाषा संस्कृतीअ जो पिणु माध्यमु आहे.

भाषा जा आधार/पहलू : भाषा जा ब्र आधार या पहलू आहिन - 1. मानसिक, 2. भौतिक/शारीरिक.

(1) **मानसिक आधार/पहलू (psychological aspect)** - मानसिक पहलू भाषा जी आत्मा आहे. मानसिक पक्ष या आधार जो मतिलबु आहे उहे वीचार या भाव, जिनि जे इज़िहार लाइ वक्ता/गाल्हाइण वारो भाषा जो इस्तैमालु कंदो आहे ऐं भाषा जे भौतिक/शारीरिक पहलूअ जे सहारे श्रोता/बुधण वारो उन्हेनि खे ग्रहणु कंदो आहे. मानसिक पहलूअ खे अंदर जी भाषा (inner speech) चई सधिजे थो. इन पहलूअ जो सन्बुधु वीचारनि सां आहे. असांजे गाल्हाइण पुठियां को न को वीचारु या चिन्तनु हूंदो आहे. उन जो विवेचनु ऐं विश्लेषणु करणु भाषा जो मानसिक पहलू आहे. वक्ता ' गुलाब ' जे गुल जो वर्णनु करणु चाहींदो आहे, उन लाइ मन में सोचींदो आहे, ज़रूरी संकेत चिह्ननि जो मन ई मन में निर्णय कंदो आहे. उन खां पोइ उचारण-अवयव (speech organ) द्वारा उन खे जाहिर कंदो आहे. ' गुलाब ' शब्द सां गडु हुन जूं भावनाऊं बि शामिल हूंदियूं आहिन. सुख, दुख, विस्मय, डप, आनंद वगैरह जा भाव जाहिर करण में भाषा जो मानसिक पहलू वधीक

प्रबलु रहंदो आहे. इहो जंहीं किस्म जी ह्रिदायत कंदो आहे, उन मूजिब वाणी ज़ाहिर थींदी आहे. असांजा शब्द पिणु उन्हनि भाव-भावनाउनि अनुसार ज़ाहिर थींदा आहिन. अहिड़ीअ तरह हर भाव-भावना जे इज़िहार में असांखे मानसिक पहलूअ जो सहारो वठिणो पवंदो आहे. मानसिक पहलू लंगिड़ो हुअण करे उन में ज़ाहिरी गाल्हाइण जे सूरत में हुन में का समरथी नाहे. इन लाइ हुन खे उचारण-अवयव जी मदद वठिणी पवंदी आहे. पर उचारण-अवयवनि में वीचारु करण/सोचण जी सघ कान हूंदी आहे. तंहींकरे बिन्ही जे मिलाप सां ई भाषा पंहींजो स्वरूपु ग्रहणु कंदी आहे. इन करे मानसिक पक्ष खे भाषा जी आत्मा ऐं भौतिक पहलूअ खे उन जो शरीरु चयो वियो आहे. (2) **भौतिक/शारीरिक पहलू या आधारु** (physical aspect) - सोच-वीचारु द्वारा निर्णय कयल राइ वाग्यंत्र/उचारण अवयवनि द्वारा ज़ाहिर कई वेंदी आहे. भाषा जो भौतिक पहलू उन जो शरीरु हूंदो आहे. इन पहलूअ जे सहारे श्रोता भाषा ग्रहणु कंदो आहे. भौतिक पहलूअ जो मतिलबु आहे भाषा में इस्तैमालु थींदइ उहे ध्वनियूं (वर्ण, अखर, सुर, स्वराघात वगैरह), जिनि जो सहारो वठी वक्ता पंहींजे वीचारनि या भावनाउनि खे ज़ाहिर कंदो आहे. ऐं जिनि जे आधार ते श्रोता उन्हनि वीचारनि या भावनाउनि खे ग्रहणु कंदो आहे. भाषा जो मानसिक पहलू सूख्यम हुअण करे स्थूल भौतिक सहारो वठिणो पवंदो आहे - ध्वनियुनि जो आधारु वठिणो पवंदो आहे. भौतिक आधार/पहलूअ सां ई भाषा पंहींजी सूरत ग्रहणु कंदी आहे. भौतिक आधारु भावनाउनि- वीचारनि जे इज़िहार जो साधनु आहे ऐं मानसिक आधारु साध्य आहे. 'गुलाब' जे सूरत जो निर्माणु करणु मानसिक पहलूअ/आधारु जो कमु आहे ऐं ' ग + उ + ल + अ + ब ' जे सूरत में उचारु थियणु भौतिक आधारु जो कमु आहे. चेतना या आत्मा खां सवाइ शरीरु बेमानों आहे ऐं शरीर बिना चेतना गैरवहिंवारी आहे. अहिड़ीअ तरह बिन्ही जे मिलाप सां ई भाषा जो निर्माणु थींदो आहे. भाषा-विज्ञान में भौतिक पहलूअ जी वड़ी अहमियत आहे.

भाषा जा रूप/किस्म/प्रकार : भाषा हिक अहिड़ी इकाई (यूनिट) आहे, जंहींजो सन्बुधु मनुष-जातीअ जे हिक शख्स खां वठी विश्व-मान-समूह ताई आहे. मनुष-संस्कृतीअ जो हिकु अहमु माध्यम हूंदइ भाषा जा जुदा-जुदा रूप या किस्म हूंद आहिन. इहे किस्म मुख्य चइनि आधारनि ते आधारियल आहिन - 1. इतिहास, 2. भूगोल, 3. प्रयोग, 4. निर्माता. (1) **इतिहास जे आधार ते किस्म/रूप** - भारत देश में कींहीं ज़माने में संस्कृत भाषा गाल्हाई वेंदी हुई. उन खां पोइ पालि/ली गाल्हाई वगण लगी, पोइ प्राकृत ऐं उन खां पोइ अपभ्रंश. इहे भाषा जा ऐतिहासिक रूप आहिन. यानी संस्कृत नाले हिक ई भाषा जो इतिहास जे हिक दौर या समय में जेको रूपु हुओ, तंहींखे ' संस्कृत ' चयो वियो आहे ऐं बिए समय में उन जो जेको रूपु हुओ, तंहींखे 'पालि ' चयो वियो. उन खां पोइ वारे वक्त में प्राकृत ऐं अपभ्रंश. उन खां पोइ अचनि थियूं भारतीय आर्य-भाषाऊं. संस्कृत खां वठी मौजूदह भारतीय आर्य-भाषाउनि ताई इन रूप या किस्म जो आधारु ऐतिहासिक आहे. समय अनुसार भाषा/भाषाउनि में परिवर्तनु ऐं रूपांतरु थिए थो. संसार जे हर भाषा में परिवर्तनु थियो आहे ऐं अगिते बि परिवर्तनु थींदो रहंदो, जंहींजो आधारु समय जो फेरो या इतिहासु आहे. (2) **भूगोल/जाग्राफीअ जे आधार ते** - इन आधार ते भाषा जा जेकी अनेक रूप थी वेंदा आहिन, उन आधार ते उन्हनि जा जुदा-जुदा नाला रखिया वेंदा आहिन. अपभ्रंश मां अलगि-अलगि आधुनिक भारतीय भाषाऊं निकित्यूं आहिन ऐं भौगोलिक या प्रान्तीय / प्रादेशिक आधार ते उन्हनि जूं केतिरियूं ई सूरतूं थी पेऊं आहिन.

जीअं : हिन्दी, पंजाबी, सिंधी, मराठी, गुजराती, बंगाली, तमिल, कन्नड़ वगैरह. इहे भाषाऊं प्रान्तीय सतह जूं हूंदियूं आहिन; भू-भाग जे अनुसार उन्हनि जा नाला पिणु हूँदा आहिन. भूगोल जे लिहाज खां वधीक व्यापक रूपु 'भाषा' आहे, उन खां पोइ **बोली**, पोइ **मकानी बोली** ऐं उन जो नंढेरो रूपु **शख्सी बोली** हूँदो आहे.

(3) प्रयोग जे आधार ते - भाषा जे इस्तैमाल करण वारे जे आधार ते पिणु भाषा जा अनेक रूप या किस्म थींदा आहिन. इस्तैमालु कंदडु जंहीं वर्ग/तबिके, जातीअ या धर्म वगैरह सां वास्तेदारु आहे, इन मूजिब पिणु भाषा जा रूप थियनि था. जीअं : साहित्यिक भाषा, राष्ट्र भाषा, राजभाषा, शुद्ध-अशुद्ध भाषा, गोठणी बोली, गुप्त भाषा वगैरह. प्रयोग जे आधार ते ई आदर्श / मानक / परिनिष्ठ (Standard) भाषा, साधु भाषा (chaste language), असाधु भाषा ऐं विकृत भाषा नाले किस्म थियनि था. (4) निर्माता जे आधार ते - भाषा जो निर्माणु कंदडु केरु आहे, इन आधार ते पिणु भाषा जा किस्म थियनि था. अगर कंहीं भाषा जो निर्माता कोई समाजु या देशु आहे त उन भाषा जो खेत्रु व्यापक हूँदो आहे. उहा भाषा परंपरागत सूरत में प्रचलित हूँदी आहे. समाज जे स्वीकृतीअ करे उन खे समाज में स्थानु हासिल थियलु हूँदो आहे. इन जे उबतडि अगर भाषा जो सन्बंधु कंहीं मख्सूस माण्हूअ या नंढिडे तबिके सां आहे त उहा कृत्रिम/हथरादू भाषा या बोलीअ जी जगह वठंदी आहे.

इन्हनि चइनि आधारनि ते भाषा जा सर्वे किस्म/प्रकार थी सघनि था. इन्हनि मां किन अहम रूपनि या किस्मनि जो थोरे में बयानु कयो वजे थो.

(1) मूल भाषा - किनि ऐतिहासिक हकीकतुनि जे आधार ते विश्व जी हर भाषा जो आधारु का न का मूल भाषा मजी वेई आहे. मूल भाषा जी गाल्हि कंहीं हद ताई ख्याली आहे. जीअं भारोपीय/इंडो-यूरोपियन भाषा जी कल्पना. इन भाषा-परिवार जो आधारु इहो मजियो वियो आहे त भारत ऐं यूरोप जा लोक मूल रूप में कंहीं हिक हंध/स्थान ते रहंदा हुआ. उहे का न का हिक भाषा गाल्हाईदा हुआ. अगिते हली भौगोलिक या आर्थिक वगैरह कारणनि जे करे हेडांहुं होडांहुं हलिया विया. संदुनि मूल भाषा जो बि विस्तारु थी वियो ऐं उन जूं जुदा जुदा सूरतूं वजूद में आयूं. जीअं हिक पासे इन जो भारतीय संस्कृत भाषा वारो रूपु जाहिरु थियो त बिए पासे ग्रीक ऐं टिएं पासे लैटिन सां लागापेदारु पच्छिमी रूपु, जंहींमें अंग्रेजी बि अचे थी. आर्य-धारा जो ई हिकु अंगु अवेस्ता, पहलवी, फारसी वगैरह जे सूरत में विकसित थियो. मिसाल तौर चई सघिजे थो त **संस्कृत** असां भारतवासियुनि जी मूल भाषा आहे. इहा ई भारतीय भाषाउनि जी जननी आहे.

(2) शख्सी-बोली/भाषा (idiolect) - भाषा जो इहो सोढो/नंढेरो रूप आहे, जंहींजो वास्तो हिक शख्स या माण्हूअ सां आहे. मनुष हर पल/खिन में बदिलजंदो रहे थो. सोभराजु सुबुह जो जीअं हो, तीअं मंझंदि जो कोन थो रहे ऐं न ई शाम जो. सागीअ तरह संदुसि शख्सी भाषा बि सागी नथी रहे. सुबुह, मंझंदि या राति जो गाल्हाई वेँदड़ भाषा में फरकु अची वेँदो आहे. चई सघिजे थो त कंहीं हिक शख्स जी कंहीं हिक समय जी भाषा ई सही मानों में शख्सी-भाषा आहे. पर कंहीं माण्हूअ जे जनम खां मृत्यूअ ताई वारी भाषा खे पिणु शख्सी-भाषा चई सघिजे थो. इन बिए अर्थ में पहिरिएं अर्थ जो पूरो ऐतिहासिक विकासु आहे. छाकाणि त जनम खां वठी मौत ताई भाषा जी हिकिड़ी ई सूरत काइम नथी रही सघे, उन में कुझु न कुझु फेरो या विकासु थींदो रहंदो आहे.

(3) बोली (dialect) - बोली भाषा जी नंढी इकाई (यूनिट) आहे. इन जो सन्बंधु गोठ या कंहीं इलाके सां

हूंदो आहे. इन में शख्सी बोली-भाषा गाल्हाई वेंदी आहे, जंहीं में घरू शब्द ऐं देशी/देशज शब्द वधीक इस्तैमालु थींदा आहिन. गांवनि/गोठनि में इहा आम तरह गाल्हाई वेंदी आहे. व्याकरण जे लिहाज खां इहा वधीक साफुसुथिरी कान हूंदी आहे. तंहींकरे इन में साहित्यिक रचना घटि थींदी आहे. दरअसल, बोली रोजाने वहिंवार में गाल्हाइण जो हिकु स्वाभाविक साधनु आहे. हालतुनि अनुसार इहा भाषाई सामग्रीअ जो उपयोगु कंदी आहे. मौखिक परंपरा खां हलंदी अचण करे बोलीअ में हिक किस्म जो जिंदहपणो हूंदो आहे. इहा सादी पर असरदारु हूंदी आहे. बोलीअ में स्वाभाविकता ऐं सादगी ई संदुसि खासियत हूंदी आहे. हिक बिए सां मुशाबिहत रखंदइ घणियुनि ई शख्सी भाषाअनि खे सामूहिक सूरत में उपबोली चयो वेंदो आहे ऐं हिक बिए सां मुशाबिहत रखंदइ उपबोलियुनि जे सामूहिक रूप खे 'बोली' (dialect) चवंदा आहिन. इन खे 'उपभाषा' पिणु चयो वेंदो आहे. हिक बिए सां मुशाबिहत रखंदइ बोलियुनि जे सामूहिक रूप खे 'भाषा' चवंदा आहिन. हिक भाषा में अनेक बोलियूं हूंदियूं आहिन. जीअं : हिंदी हिक भाषा आहे. हिंदीअ जूं बोलियूं आहिन - खड़ी बोली, ब्रज, अवधी वगेरह. सिंधी हिक भाषा आहे, जंहींजूं बोलियूं आहिन - सिराइकी, विचोली, लाड़ी, थड़ेली, कच्छी ऐं लासी.

(4) आदर्श भाषा/परिनिष्ठित भाषा (standard language) - भाषा जो इहो हिकु आदर्शु रूपु आहे. सभ्यता जे विकास सां गडु इहो जरूरी थी पंवदो आहे त घणियुनि ई बोलियुनि वारे हिक भाषाई खेत्र जी का हिक बोली आदर्श मजी वजे ऐं सारे खेत्र सां वास्तेदार कमनि लाइ उन जो इस्तैमालु थिए. अहिडीअ भाषा खे आदर्श भाषा नालो डिनो वियो आहे. आदर्श भाषा पंहींजे सजे खेत्र जे पढियल-गढियल तबिके जे माणहुनि जे तइलीम, लिखपढ़ जे वहिंवार, समाचारपत्र वगेरह जी भाषा थी वेंदी आहे. साहित्यिक रचनाऊं पिणु आदर्श भाषा में लिखियूं वेदियूं आहिन. सरकारी कारोबार में बि इन भाषा में जो इस्तैमालु थींदो आहे. भाषा जो व्याकरणु पिणु आदर्श भाषा में आधारु बणाए ठहियो वेंदो आहे. संस्कृत, अंग्रेजी, हिंदी, सिंधी, मराठी, बंगाली वगेरह भाषाऊं इन श्रेणीअ/दर्जे में अचनि थियूं. हिक बोली जइहें आदर्श भाषा बणिजंदी आहे, तइहें उहा प्रतिनिधी (representative) बणिजी वेंदी आहे ऐं उन जो असरु आसपास जे बोलियुनि ते बि थियण लगंदो आहे. जीअं खड़ी बोलीअ हिंदीअ जे ब्रज, अवधी, भोजपुरी, राजस्थानी वगेरह बोलियुनि खे प्रभावित कयो आहे. सिंधी भाषा जो आदर्शु रूपु संदसि विचोली बोलीअ मां ठहियो आहे. इहा आदर्श सिंधी भाषा साहित्य, शिक्षा/तइलीम, समाचारपत्र ऐं हिक बिए सां गाल्हाइण जी भाषा आहे.

(5) राष्ट्रभाषा (national language / lingua franca) - जइहें का बोली आदर्श भाषा बणिजी वजण खां पोइ बि तरकी कंदी आहे ऐं अहमु बणिजी वेंदी आहे तथा पूरे राष्ट्र या देश जे बियनि भाषा-खेत्रनि में बि उन जो इस्तैमालु सार्वजनिक कमनि में थियण लगंदो आहे, तइहें उहा भाषा ' राष्ट्रभाषा ' जो पदु हासिल कंदी आहे. जीअं हिंदी भारत जी राष्ट्रभाषा आहे, जंहींजा गाल्हाइण ऐं समुझण वारा लोक भारत में बियुनि भाषाअनि जे भेट में घणे में घणा आहिन. हूंअं त भारत जूं सभई नंढियूं वडियूं भाषाऊं राष्ट्रीय या राष्ट्रभाषाऊं आहिन, जिनि में हिंदीअ जो दर्जो ऊचो आहे. का बि राष्ट्रभाषा पंहींजे देश जे संस्कृतीअ जो अछुटु (inseperable) हिसो हूंदी आहे, जंहींजो इस्तैमालु सारो देशु पंहींजे भाषाई कार्यनि लाइ कंदो आहे. इहा राष्ट्र जे कम कारि ऐं सरकारी कारोबार लाइ मान्यता- प्राप्त या तस्लीम कयल हूंदी आहे. राष्ट्रभाषा जो साफु

साफ़ मतिलबु देश जे सभ खां वडे भू-भाग में लिखी, पढ़ी ऐं समुझी वेदड़ भाषा आहे. राष्ट्रभाषा में देश जे सांस्कृतिक तत्त्वनि खे पाण में समाइण जी समरथी हूंदी आहे ऐं उन में प्रादेशिक/प्रान्तीय भाषाउनि ऐं बोलियुनि जे शब्दनि जी डे-वटु करण जी उदारता हूंदी आहे.

(6) **राजभाषा (official language)** - देश जे कारोबार जी भाषा ई ' राजभाषा ' आहे. इहा देश जी घोषित भाषा हूंदी आहे, जेका सभिनी सियासी मक्सदनि लाइ इस्तैमाल थींदी आहे. घणो करे देश जी राष्ट्रभाषा ई देश जी राजभाषा हूंदी आहे, जंहीं द्वारा देश जी सरकार बियनि प्रान्तनि सां संपर्क में रहंदी आहे. तंहींकरे राजभाषा खे ' संपर्क भाषा ' (link language) पिणु चवंदा आहिन. भारत जे संविधान में हिंदी ऐं अंग्रेजीअ खे राजभाषा जो दर्जो हासिल थियलु आहे.

(7) **राज्यभाषा (state language)** - भारतीय संविधान में हर प्रान्त/प्रदेश जी मुख्य भाषा 'राज्यभाषा' या ' प्रादेशिक भाषा ' मजी वेई आहे. राज्य या प्रदेश जी विधानसभा बहुमत जे आधार ते कंहीं हिक या हिक खां वधीक भाषाउनि खे पंहिंजे प्रदेश जी ' राज्यभाषा ' घोषित करे सघंदी आहे. प्रदेश जो सरकारी, तइलीमी वगेरह कारोबारु इन ई भाषा में थींदो आहे. जीअं : मराठी, गुजराती, पंजाबी, बंगाली, तमिल, तेलुगू, कन्नड़ वगेरह पंहिंजे पंहिंजे प्रदेश जूं ' राज्यभाषाऊं ' आहिन.

(8) **मख्सूस/खास/विशिष्ट भाषा (professional language)** - हर हिकु माण्हू कंहीं न कंहीं समाज या तबिके सां जुड़ियल हूंदो आहे. हर हिक वर्ग जे पेशे/धंधे जी पंहिंजी शब्दावली हूंदी आहे, जंहिंजो हुन सां सन्बुधु हूंदो आहे. अहिंड़ीअ तरह जुदा-जुदा पेशनि जे आधार ते भाषा जा अनेक रूप समाज में नजरि ईंदा आहिन. इहे भाषाऊं आदर्श भाषा जा ई रूप हूंदो आहिन, जे शब्द-समूह, मुहावरनि या इस्तैमाल में हिक बिए खां अलगि हूंदो आहिन. कडहिं कडहिं उन्हनि जे उचार में बि फरकु डिसण में ईंदो आहे. विद्यार्थियुनि जी भाषा, वापारियुनि जी भाषा, सोनारनि जी भाषा, किसान-हारियुनि जी भाषा, धार्मिक भाषा, सियासी भाषा, साहित्यिक सेमीनारनि जी भाषा खास/मख्सूस लेखी वजे थी. इन्हनि में कंहिते संस्कृत जो असरु त कंहिते अंग्रेजीअ या गोठाणी बोलीअ जो प्रभावु डिसण में अचे थो.

(9) **हथरादू भाषा (artificial language)** - इहा भाषा का स्वाभाविक या परंपरागत कान हूंदी आहे. यानी इहा ठाही वेदी आहे. सहंजाइप या सहूलियत, सवलाईअ खे ध्यान में रखी उन मक्सद सां अहिंड़ी भाषा ठाही वेदी आहे. इहा प्रचलित भाषा सां मुशाबिहत रखंदड़ हूंदी आहे ऐं अहिंड़े नमूने ठाही वेदी आहे, जीअं आम माण्हू सवलाईअ सां समुझी उन जो वाहिपो करे सघनि. डॉ. ज़मेनहाफ जी ठाहियल **एस्परेन्तो** भाषा अहिंड़े किस्म जी भाषा आहे, जेका विश्व में सभ खां वधीक मशहूरु आहे. इन जो इस्तैमालु करण वारनि जी संख्या हिक किरोड़ खां वधीक चई वजे थी. इन भाषा जो मक्सदु भाषाउनि जे फरक करे पैदा थींदड़ असुविधाउनि ऐं अड़चनुनि खे दूरि करे अन्तरराष्ट्रीय वहिंवार लाइकु हिक भाषा पेशि करणु आहे, बियुनि हथरादू भाषाउनि जा नाला आहिन - आक्सिडेन्टल, नोबियल, इन्टरलिंगुआ वगेरह. हथरादू भाषा में के ओणायूं/कमियूं पिणु आहिन. जीअं इन में गंभीर विषयनि जो बयानु नथो करे सघिजे या इन में साहित्य सृजन नथो थी सघे. अहिंड़े किस्म जी भाषा मातृभाषा जी जगह ऐं सन्मानु हासिल नथी करे सघे. भौगोलिक फरकु हुअण जे करे ध्वनियुनि में बि फरकु थी वजण सबब इन में एकरूपता अचणु मुमकिन नाहे.

(10) गुप्त भाषा/कूट भाषा (secret language) - अहिडे किस्म जी भाषा जो प्रयोगु या इस्तैमालु का गाल्हि लिकाइण लाइ या कडहिनं दिलविंदुर लाइ कयो वेंदो आहे. इन में के मखूस शब्द कांहीं ख्रास अर्थ में इस्तैमालु थींदा आहिन. उन्हनि शब्दनि जे संकेतनि या इशारनि खे समुझी सघण वारो ई अहिडी भाषा समुझी सघंदो आहे. इन किस्म जी भाषा राजनीतिज्ञ, क्रांतिकारी, देशद्रोही, दहशतवादी, चोर ऐं डाकू वगैरह वापुराईंदा आहिन. जीअं : ' गरमी वधी रही आहे = आंदोलनु ज़ोर में आहे. ', ' नारायण, नारायण = खतमु करे छडेसि ' शब्दनि में अखरनि जी फेरघेर करण सां बि गुझीअ तरह मतिलबु समुझायो वेंदो आहे. जीअं : सापे = पैसा, काचू = चाकू, णीपा = पाणी. कडहिनं कडहिनं दिलविंदुर लाइ इस्तैमालु कया इन भाषा जो इस्तैमालु डिसो - ' तोर् बोर् खेर बे छार् बर्बा खर् बर् पर बे = तोखे छा खपे ', ' फुलभो फुलला फुलना फुलथ = भोलानाथ.' कडहिनं कडहिनं गुप्त भाषा लाइ अलगि लिपीअ जो बि इस्तैमालु कयो वेंदो आहे.

भाषा जा बिया बि अनेक रूप आहिन. मौजूदह वक्त में काम्यूटर ऐं इंटरनेट जे ज़बरदस्त तरकीअ जे करे भाषाउनि जे स्वरूप में पिणु परिवर्तनु थी रहियो आहे. खुदि काम्यूटर ऐं इंटरनेट जी बि हिक मखूसु भाषा आहे. तकनीकी दुनिया में वेब डेवलपमेंट जी भाषा HTML जे तरकीअ खे डिसी चई सघिजे थो त इन जे वहिंवार में अचण सां वेबसाइटुनि, पोर्टलनि ऐं वेब ते आधारियल सेवाउनि जी सूरत ई बदिलजी वेंदी.

भाषा जी उत्पत्ती (origin of language) : भाषा जी उत्पत्तीअ जो मतिलबु उन काल/दौर/समय सां आहे, जडहिनं मनुष गाल्हाइणु शुरू कयो हो ऐं भाषा लिखणु आरंभु कयो हो. इन विषय निस्बत अनेक वीचार या कल्पनाऊं आहिन, जे घणे भाडे अनुमान ते आधारियल आहिन. इहो वक्तु या कालु मनुष जे इतिहास में एतिरो त पहिरीं शुरू थियो हो, जो इन जे विकास निस्बत को बि ठोसु संकेतु मिलणु नामुमकिन आहे. भाषा जे उत्पत्तीअ जो लागणो इन गाल्हि सां आहे त इन्सान सभ खां पहिरीं कहिडे दौर में पंहिंजे मुंहं मां निकिरंदइ ध्वनियुनि खे धरतीअ/सृष्टीअ जे शयुनि या पदार्थनि तथा भावनाउनि वगैरह सां जोड़ियो. इतिहास जे कहिडे काल में मनुष सामूहिक स्तर/सतह ते इहो निश्चो कयो त कहिडे शब्द जो अर्थु कहिडे थींदो.

भाषा जे उत्पत्तीअ निस्बत अनेक विद्वाननि पंहिंजां पंहिंजा सिद्धांत साम्हूं रखिया आहिन. पर कोई पको या निर्णायक जवाबु न मिली सघण करे भाषा-विज्ञानियुनि इन विषय खे भाषा-विज्ञान जे खेत्तर खा बाहिर रखियो आहे. इन जो सबबु इहो बुधायो वियो आहे त भाषा-उत्पत्तीअ निस्बत सिद्धांत काल्पनिक/खयाली आहिन. को बि विज्ञानु अनुमान ते न बल्कि हकीकतुनि ते मदारु रखंदो आहे. भाषा जी बुनियादी सूरत ई कान थी लभे त पोइ भाषा-विज्ञानु कीअं थो फ़ैसिलो करे सघे ? भाषा जे उत्पत्तीअ जो विषय दर्शनशास्त्र, मानव-विज्ञान या समाज-विज्ञान जो थी सघे थो, भाषा- विज्ञान जो न. तंहिंकरे हिते इन्हनि सिद्धांतनि जो ज़िकिरु कंदे मुख्तसिर जाण डिनी वजे थी.

(1) **दैवी उत्पत्ति-सिद्धांतु (divine origin)** - भाषा जे उत्पत्तीअ निस्बत इहो सभ खां प्राचीन मतु या सिद्धांतु आहे. इन सिद्धांत अनुसार संसार जे सभिनी शयुनि-पदार्थनि जी रचना जीअं परमात्मा कई आहे, तीअं सभई भाषाऊं पिणु परमात्मा ई ठाहियूं आहिन. इन मत में हर कार्य जे मूल में दैवी (divine) शक्तीअ जी सत्ता मजी वेई आहे. उन दैवी शक्तीअ ई सृष्टीअ जे आरंभ में वेदनि जो ज्ञानु डिनी. वैदिक संस्कृत भाषा मूल भाषा जे सूरत में हासिल थी. ईश्वर ई वेदनि जी उत्पत्ती कई आहे. अजु बि संस्कृत खे ' देवभाषा ' चयो वेंदो

आहे. वाग्देवी यानी भाषा देवनि ई निर्माणु कई आहे. पाणिनीअ जे व्याकरण 'अष्टाध्यायी' अ जा मूल 14 सूत्र शंकर भगवान जे डमिरुअ मां निकितल मजिया वेदा आहिन. बोधी/बौद्ध लोक 'पालि' भाषा खे मूल भाषा मर्जीदा आया आहिन. संदुनि विश्वासु आहे त भाषा अनादी काल खां वठी हलंदी आई आहे. जैन धर्म जे लोकनि जी मजिता आहे त 'अर्धमागधी' न सिर्फु मनुषनि जी बल्कि देवता, पसू-पखी, मनुषनि जी भाषा आहे. कैथोलिक ईसाइयुनि 'प्राचीन विधान' (Old Testament) जी हिब्रू भाषा खे ऐं मुसलमाननि कुरान शरीफ जी भाषा अरबीअ खे 'आदिभाषा' घोषित कयो आहे. हिक जर्मन विद्वान सुसमिल्श (Susmilch) भाषा जे दैवी उत्पत्तीअ जो समर्थनु कंदे चयो आहे त 'भाषा मनुष द्वारा निर्माणु कान थी आहे. भाषा परमात्मा द्वारा उपहार/सौगात जे रूप में हासिल थी आहे.' जर्मन लोक जर्मन भाषा खे आदिभाषा या देवभाषा चवंदा आहिन.

इहो मतु या सिद्धांतु विद्वान कोन था मजिनि. उन्हनि जो चवणु आहे त अगर भाषा जी उत्पत्ती दैवी हुजे हा त सारे संसार जी भाषा हिक ई हुजे हा ऐं बारु जमण सां ई भाषा गाल्हाइण लगे हा. इन मां साबित आहे त हीउ सिर्फु अंधविश्वासु आहे, कोई ठोस सिद्धांतु नाहे. इन में वैज्ञानिक दृष्टिकोण जो अभावु आहे.

(2) संकेत सिद्धांतु (agreement theory) - इन सिद्धांत खे 'निर्णयवाद' या 'स्वीकारवाद' पिणु चवंदा आहिन. इन मत जो समर्थकु मशहूर फ्रेंच विचारकु रूसो (rousseau) आहे. हुन जे चवण जो मतिलबु आहे त शुरूअ में इन्सानु पसुनि वगेरह वांगुरु कंधु धूणण वगेरह शरीरी इशारनि द्वारा पंहिंजो चवणु ज़ाहिर कंदो हो. उन खां पोइ इन्हनि इशारनि सां कमु न थी सघण जे हालति में माणहुनि गडु थी करे ज़रूरी शयुनि या क्रियाउनि वगेरह लाइ प्रतीकात्मक ध्वनि-संकेत, सांकेतिक नाला या शब्द तइ करे स्वीकारु कया ऐं उतां ई भाषा जी शुरूआत थी. यानी सृष्टीअ जे आरंभ में लोक-वहिवार लाइ इहो फैसिलो कयो वियो त हेतिरा वर्ण, हिन सिलसिले सां रखण खां पोइ फलाणे किस्म जे अर्थनि जो बोधु कराईदा. इहो सिद्धांतु पिणु बेमानों/निरर्थक साबित थियो आहे. सवालु इहो आहे त जइहिं भाषा ई कान हुई त शुरूअ में माणहुनि गडु थी करे नालनि जो निर्णय करे कीअं कयो? वीचारनि जी डे-वठु करण खां सवाइ गडु थियणु मुमकिन नाहे ऐं न ई प्रतीक-रूप में नालनि निस्वत निर्णय करे सघणु. अगर माणहू नाला वगेरह तइ करण लाइ गडु थी करे वीचारनि जी डे वठु करे सघनि पिया त उन खां पोइ कंहिं बीअ भाषा जी ज़रूरत ई कहिडी हुई? तंहिकरे इहो सिद्धांतु बि मजी नथो सघिजे.

(3) धातु-सिद्धांत (root theory) - इन खे डिंग-डॉंग (ding - dong theory) पिणु चवंदा आहिन. इन सिद्धांत जो मूल विचारक प्लेटो हो, जेको महान दार्शनिक हो. हुन खां पोइ जर्मन प्रोफेसर हेस (Heyse) पंहिंजे हिक व्याख्यान में इन जो ज़िकिरु कयो. पोइ संदुसि शिष डॉ. स्टाइन्थाल उन मजिमून खे छपराए विद्वाननि जे सामुहं रखियो. मैक्समूलर पिणु इन सिद्धांत खे स्वीकारु कयो पर पोइ इन खे अजायो/व्यर्थु समुझी छडे डिनो. इन सिद्धांत अनुसार संसार जे हरि शइ जी पंहिंजी हिक ध्वनी (आवाजु) हूंदी आहे. अगर असी हिक डंडे सां कंहिं काठ, लोह, सोन, कपिडे या कागज़ वगेरह खे धकु हणंदासीं त हर हिक शइ मां अलगि-अलगि किस्म जी ध्वनी निकिरंदी. शुरूअ में, आदि मनुष में पिणु अहिडी सहज शक्ती हुई. हू जइहिं कंहिं वस्तुअ जे संपर्क में ईदो हो त उन वस्तुअ लाइ हुन जे मुंहं मां अज़खुदि हिक किस्म जी ध्वनी (आवाजु) निकिरंदी हुई. जुदा-जुदा शयुनि जूं उहे ध्वन्यात्मक अभिव्यक्तियूं (इज़हार) 'धातू' हुयूं. शुरूअ में अहिडनि

किस्मनि जा धातू तमाम घणा हुआ. पर पोइ चार-पंज धातू बाकी रहिया. उन्हनि मां ई भाषा जी उत्पत्ती थी. इन सिद्धांत मूजिब उन्हनि धातुनि जे ध्वनियुनि ऐं उन्हनि जे अर्थ में हिकु रहस्यात्मक सन्बंधु (mystic harmony) हो. इन मत जे समर्थकनि जो इहो बि चवणु हो त प्राचीन मनुष में अहिड़ी शक्ती हुई पर पोइ भाषा ठही वजण खां पोइ उन शक्तीअ जी ज़रूरत कान पेई, तंहिकरे उहा धीरे-धीरे नष्टु थी वेई. इन सिद्धांत जे ख़िलाफ़ु चई सधिजे थो त आदि मनुष जे बारे में अहिड़ीअ किस्म जे कल्पना लाइ कोई आधारु कोन्हे. बी गाल्हि त संसार जे भाषाउनि में भारोपीय ऐं सेमेटिक वगेरह किनि भाषा-परिवारनि में त धातुनि जो पतो पवे थो पर बिया केतिराई भाषा-परिवार आहिन, जिनि में धातू हूँदा ई कोन्हनि. अहिड़ीअ हालति में उन्हनि भाषाउनि जी समस्या हलु कान थी सघे. टीं गाल्हि त भाषा सिर्फ़ु धातुनि मां ई कान ठहंदी आहे. भाषा लाइ प्रत्यय, उपसर्ग वगेरह बियनि रूपनि जी बि ज़रूरत हूँदी आहे. उन्हनि लाइ हिन मत में कुझु कोन चयो वियो आहे. अजु भाषा जे वैज्ञानिक विवेचन द्वारा इहा मान्यता थी आहे त सभिनी धातुनि या मूल शब्दनि जी कल्पना भाषा खां पोइ व्याकरण-निस्वत विवेचन जो नतीजो आहे. इहो सिद्धांतु भाषा खे पूरनु मजे थो मगर भाषा त सदाई परिवर्तनशील ऐं गतिशील हूँदी आहे, तंहिकरे भाषा अपूरन ई रहंदी आहे. आधुनिक मान्यता अनुसार भाषा जो आरंभु धातुनि मां ठहियल शब्दनि मां न थी करे पूरन वीचार वारनि वाक्यनि द्वारा थींदो आहे, तंहिकरे इहो सिद्धांतु स्वीकारु करे नथो सधिजे.

(4) ध्वन्यात्मक अनुकरण सिद्धांत (onomatopoeic theory, bow-bow theory, echoic theory) - इन सिद्धांत अनुसार कुदिरत जे पदार्थनि/शयुनि ऐं पसूं-पखियुनि वगेरह जे ध्वनीअ/आवाज़ जो अनुकरणु (नकुलु) कंदे जुदा जुदा शयुनि जा नाला रखिया वेदा आहिन. का वस्तू या शइ जहिड़ी ध्वनि (आवाज़ु) कंदी आहे, उन ते उहिड़ो ई नालो पवंदो आहे. अहिड़ीअ तरह भाषा जी रचना थी आहे. जीअं : ' कां कां ' सां कांउ नालो, ' टां टां ' सां डेडरु, ' कुहू कुहू ' सां कोयल, ' झर झर ' सां झरिणो, ' घू घू ' सां घुघू (चिबिरो), ' फट् फट् ' सां फटफटी (मोटर साइकिल) वगेरह. अहिड़ी तरह इन्सान पंहिजे आस पास हूँदड़ साहवारनि या शयुनि वगेरह द्वारा पैदा थींदड़ आवाज़नि जे अनुकरण (नकुल) जे आधार ते पंहिजे लाइ शब्द ठहिया ऐं अहिड़ीअ रीति भाषा जो निर्माणु थियो. इन में को शकु नाहे त इन्सानु पाण बि के आवाज़ कढंदो हूँदो ऐं पसूं-पखियुनि वगेरह जे आवाज़नि जो नकुलु कंदे उन किस्म जहिड़ा शब्द बि निर्माणु कया हूँदा. अहिड़ीअ तरह पूरी भाषा त न पर असंख्य शब्द अनुकरणु कंदे ज़रूरु ठहिया हूँदा. संसार जे अनेक भाषाउनि में के अहिड़ा शब्द आहिन, जिनि जो आधारु ध्वनियुनि जो अनुकरणु आहे. तंहिकरे इहो सिद्धांतु हिक हद ताई सही मजी सधिजे थो. यानी कुझु सेकिड़ो शब्द अनुकरण/नकुल ते आधारियल आहिन. चीनी शब्दु मिआऊ (=बिली), सिंधी - हिंदी शब्दु म्याऊं (=बिली), ' बे-बे ' (=बकिरी), ' भौं-भौं ', ' टां-टां ', ' पों-पों ' (मोटर लाइ), गुटुर गूं वगेरह शब्दनि जो आधारु अनुकरणु आहे. हिते उहो बि ध्यान में रखणु घुरिजे त शब्द बिल्कुल ध्वनीअ अनुसार कोन हूँदा आहिन, कुझु न कुझु फरकु हूँदो आहे. संसार जे सभिनी भाषाउनि में शब्दनि जो ध्वन्यात्मक अनुकरणु कांहिं सीमा ताई स्वीकारु करे सधिजे थो. तात्पर्जु इहो त हीउ सिद्धांतु पूरीअ तरह त्यागण जोगो नाहे.

(5) मनोभाव-अभिव्यक्ति या आवेग-सिद्धांतु (interjectional theory, pooh - pooh

theory) - इन सिद्धांत जो चवणु आहे त आदिकाल में मनुष पंहिजे सुख-दुख, खुशी, विस्मय, डप, नफिरत, क्रोध वगेरह भाव जाहिरु करण वारनि शब्दनि या ध्वनियुनि जो उचारु कयो. इन्हनि ध्वनियुनि मां ई पोइ भाषा ठही. वाह! वाह!, ओह!, हाइ, हाइ!, छी, धत्, हां ? वगेरह अहिड़ा शब्द आहिन, जिनि जे द्वारा मनुषु पंहिजे मनोभावनि खे जाहिर कंदो हूंदो. धीरे-धीरे भाषा-शक्तीअ जो विकासु थियो ऐं भाषा जो आरंभु थियो. इहो सिद्धांतु पिणु स्वीकारु न करे सघण जा कारण ही आहिन - आवेग वारा शब्द जोश/आवेग वारनि भावनाउनि खे ई जाहिर कंदा आहिन, आम या सामान्य भावनाउनि खे न. तंहिकरे भाषा जे मुख्य अंगनि सां इन जो कोई वास्तो नाहे. मनोभाव या आवेग-ध्वनियूं सभिनी भाषाउनि में हिक जहिड़ियूं नाहिन. यानी आवेग जाहिर कंदड शब्द सभिनी भाषाउनि में समान नाहिन ऐं न ई अहिड़ा शब्द सोचे समुझी इस्तैमालु कया वेदा आहिन. इहे त अजखुदि, पंहिजो पाण मनुष जे मुख मां निकिरी ईदा आहिन. बी गाल्हि त अहिड़नि शब्दनि जी संख्या भाषा में न जहिड़ी हूंदी आहे. हकीकत में भाषा चिन्तन-प्रधान हूंदी आहे. आवेग वारनि शब्दनि में त चिन्तनु हूंदो ई कोन्हे. इन्हनि ध्वनियुनि सां हिक ई ढंग सां लिपीअ में लिखी नथो सघिजे. सभिनी भाषाउनि जा तरीका जुदा-जुदा आहिन. तंहिकरे इहो सिद्धांतु भाषा-उत्पत्तीअ जी समस्या हलु नथे करो सघे. (6)

समन्वय-सिद्धांतु - इन सिद्धांत जो समर्थकु ऐं प्रवर्तकु/बर्पा कंदडु मशहूरु भाषा-विज्ञानी हेन्री स्वीट (Henry Sweet) आहे. भाषा-उत्पत्तीअ निस्वत किनि सिद्धांतनि जो समन्वय/मेलापु कंदे उन जे आधार ते भाषा जे उत्पत्तीअ ते रोशिनी विज्ञण जी कोशिश कई आहे. स्वीट जो चवणु आहे त भाषा पंहिजे शुरूआती रूप में भाव- संकेत या इशारनि (gesture) ऐं ध्वनि-समूह (sound group) ते आधारियल हुई. ध्वनि-समूहनि जे आधार ते ई अगिते हली शब्दनि जो विकासु थियो. शुरूआती शब्द-समूह टिनि किस्मनि जे शब्दनि जो हो - (1) **अनुकरणात्मक** (imitative) शब्द. जीअं : म्याऊं (बिली, जा म्याऊं म्याऊं कंदी आहे) संस्कृत ' काक ' (काऊ, जेको कौं कां कंदो आहे.) वगेरह. अर्थात् इहो जरूरी नाहे त इन्हनि ध्वनियुनि जे नकुल ते आधारियल शब्द पूरीअ तरह आधारियल शब्द पूरीअ तरह आधार-ध्वनीअ जहिड़ा ई हुजनि. उन्हनि में थोरी बि हिकजहिड़ाई थी सघे थी. (2) **मनोभाव-अभिव्यक्ति या आवेग वारा** (interjentional) शब्द. व्याकरण में विस्मयादिबोधक शब्दनि में ईदड़ शब्द अहिड़े किस्म जा आहिन. जीअं : ओह, वाह, हां, हाइ हाइ, उफू वगेरह. (3) **प्रतीकात्मक** (symbolic)- स्वीट जे चवणु अनुसार भाषा जे शुरूआती शब्द-समूह में इन वर्ग जे शब्दनि जी संख्या तमामु घणी हूंदी. **प्रतीकात्मक** शब्दु उन खे चयो वेदो आहे, जंहिजो संजोगु सां या आम अथवा थोरे लागापे सां कंहिं अर्थ सां सन्बुंधु हूंदो ओ ऐं पोइ उहो शब्दु प्रतीकु बणिजी वेदो आहे. जीअं : नंढिड़ा बार नंढीअ उमिरि में इएं ई बाबा, पापा, मामा जहिड़ा शब्द गाल्हाइण लगंदा आहिन. माउ-पीउ उन्हनि शब्दनि जो लागापे पाण लाइ समुझण लगंदा आहिन. नतीजन् जुदा जुदा अर्थनि सां उन्हनि शब्दनि जो सन्बुंधु थी वेदो आहे ऐं पोइ उहे शब्द उन्हनि जा प्रतीक बणिजी वेदा आहिन. भाषा-विज्ञान जें जिनि खे ' नर्सरी ' शब्द चवंदा आहिन, उहे घणे भाडे अहिड़े किस्म जा शब्द हूदा आहिन. इन्हनि में घणे भाडे पहिरियूं ध्वनियूं ओष्ठ्य/चपनि वारियूं हूंदियूं आहिन ऐं उन्हनि जो मतिलबु अहिड़ा शख्स हूदा आहिन, जे बारनि जी संभाल/देख-भाल कंदा आहिन. जीअं : **संस्कृत** जा शब्द - माता-पिता, भ्राता, तात, मामा वगेरह. **अंग्रेजी** - mamma, papa, mother, father, dad वगेरह. **ग्रीक** - meter, pharter, pater.

फ़ारसी - मादर, पिदर, बिरादर, वगेरह. **जर्मन** - muhme, bruder, vater. **सिंधी** - बाबा, अम्मां, मामा. **हिंदी** - मां, माता, पिता, बाबा वगेरह मूल में अहिडे किस्म जा शब्द हूँदा. घणा ई सर्वनाम पिणु अहिडे नमूने ठहिया हूँदा. अहिडीअ तरह स्वीट जे चवण मूजिब अनुकरणात्मक, भाव-अभिव्यंजक ऐं प्रतीकात्मक शब्दनि सां भाषा शुरू थी. पोइ अनेक शब्दनि जे अर्थ में वाधारो थींदो रहियो या नवां शब्द निर्माणु थींदा रहिया. इन सिद्धांत में कुझु सचाई ज़रूर नज़रि अचे थी.

मथे बयानु कयल सिद्धांतनि खां सवाइ बिया बि के सिद्धांत आहिन, जिनि जो फ़कति ज़िकिरु कयो वजे थो - संगीत सिद्धांतु, यो - हे - हो सिद्धांतु, टा - टा सिद्धांतु, संपर्क सिद्धांतु वगेरह.

अहिडीअ तरह भाषा जे उत्पत्तीअ निस्बत अनेक सिद्धांत रचिया विया पर उहे सभु कल्पना ऐं अनुमान ते आधारियल हुअण करे भाषा जे वैज्ञानिक अभ्यास जे लिहाज खां ओतिरा अहमियत वारा साबित कोन था थियनि. हकीकत में भाषा जे उत्पत्तीअ निस्बत सुवालनि जा सही ऐं संतोषजनक जवाब कोई गोल्ले कोन सघियो आहे, जे सभई मजी सघनि.

भाषा जूं विशेषताऊं/भाषा जो स्वरूप : मानवीय भाषा जूं के ख़ासियतूं बुधाए सघिजनि थियूं, जे बियनि साहवारनि में डिसण में कोन ईदियूं आहिन. जीअं : (1) **भाषा अबानी/पैतृक संपत्ती नाहे** - किनि माणहुनि जो इहो विश्वासु आहे त भाषा अबाने वरिसे जे रूप में औलाद खे पंहिंजो पाण मिली वेंदी आहे. पर हकीकत इहा नाहे. अगर कंहिं सिंधी ब्रार खे बिनि-टिनि सालनि जे उमिरि में ई जपान देश में पालियो वजे त उहो ब्रारु सिंधी भाषा न गाल्हाए सघंदो ऐं न ई समुझी सघंदो. जपानी भाषा ई हुन जी मातृभाषा या पंहिंजी भाषा थींदी. अगर भाषा अबानी संपत्ती हुजे हा त सिंधी ब्रारु धरतीअ ते किये बि रही करे बिना कंहिं कोशिश जे सिंधी गाल्हाए या समुझी सघे हा. इन करे चई सघिजे थो त का बि भाषा अबानी संपत्ती कान हूंदी आहे. (2) **भाषा हासिल करण जोगि संपत्ती हूंदी आहे** - मनुषु पंहिंजे चौधारी हूंदइ समाज या वातावरण मां भाषा सिखंदो आहे. भारत में पैदा थींदडु सिंधी ब्रारु जपान या जर्मनीअ में रही इन करे जपानी या जर्मन भाषा गाल्हाइण लगंदो आहे जो हुन जे चौधारी जपान या जर्मनीअ जो वातावरणु हूंदो आहे. इंगल में जानिवरनि सां गडु पलिजंदडु ब्रारु इंगली जानिवरनि जियां ई आवाज़ मुंहं मां कढंदो न कि माणहुनि जियां का भाषा गाल्हाईंदो. तंहिंकरे इहो ज़ाहिर आहे त मनुषु पंहिंजे आसपास हूंदइ माणहुनि द्वारा ई भाषा हासिल कंदो या सिखंदो आहे. (3) **भाषा शुरूअ खां वठी पछाड़ीअ ताई सामाजिक वस्तू आहे** - मनुषु जंहिं समाज में रहे थो, उन समाज मां ई भाषा हासिल करे थो. चई सघिजे थो भाषा शुरूअ खां वठी पछाड़ीअ ताई समाज सां वास्तेदारु हूंदी आहे. भाषा जो जनमु ऐं विकासु समाज में थींदो आहे, भाषा जी हासिलात समाज मां थींदी आहे ऐं भाषा जो इस्तैमालु/वाहिपो समाज में ई थींदो आहे. तंहिंकरे भाषा हिक सामाजिक संस्था हूंदी आहे. हा, असीं अकेलाइप में भाषा द्वारा सोर्चीदा जरूर आहियूं, जिते भाषा सामाजिक वस्तू कान हूंदी आहे. (4) **भाषा परंपरागत/रिवायती हूंदी आहे, जा हासिल कई वेंदी आहे मगर को शख्सु भाषा निर्माणु नथो करे सघे** - भाषा त परंपरा अनुसार हलंदी आई आहे. माणहू समाज द्वारा भाषा हासिल कंदो आहे. को शख्सु भाषा में कुझु परिवर्तनु करे सघे थो पर भाषा पैदा नथो करे सघे. भाषा खे जनमु डींदडु समाजु ऐं परंपरा

हूंदी आहे. (5) भाषा अनुकरण द्वारा हासिल थीं दी आहे - असीं भाषा ' अनुकरण ' या नकुलु करण सां सिखंदा आहियूं. बियनि जा शब्द या उचार बुधी उन मूजिबु उचार करण जी कोशिश कई वेंदी आहे. अनुकरण मनुष जो हिकु वडो गुणु लेखियो वियो आहे, जेको भाषा सिखण में बि कम में अचे थो. माउ पंहिंजे नंढिडे बार खे गाल्हाइणु सेखारण वक्ति ' बा बा ', ' मा मा ' वगेरह शब्द उचारीं दी आहे ऐं बारु उन्हनि शब्दनि जो अनुकरण (imitation) करण जी कोशिश कंदो आहे. (6) भाषा सदाई परिवर्तनशील हूंदी आहे - भाषा जो असुली रूप मौखिक हूंदो आहे, जेका अनुकरण ते आधारियल हूंदी आहे. भाषा जो लिखित रूपु त संदसि मौखिक रूप ते मदारु रखंदडु हूंदो आहे. भाषा अनुकरण/ नकुल ते आधारियल हूंदे बि बिनि माणहुनि जी भाषा बिलकुल हिक जहिडी कान हूंदी आहे. छो त सभई माणहू नकुलु करण जी कला में पूरीअ तरह माहिर कोन हूंदो आहिन. अनुकरण करण वारनि जी शरीरी ऐं मानसिक स्थिती हिक जहिडी कान हूंदी आहे. तंहिकरे भाषा जे अनुकरण वक्ति कुझु न कुझु फेरो अची ई वेंदो आहे. इहे नंढा वडा फेरा ई भाषा में परिवर्तनु पैदा करे छडींदा आहिन. हकीकत में भाषा हर पलि, हर हंधि बदिलजंदी रहंदी आहे. परिवर्तनशीलता भाषा जो गुणु या विशेषता आहे. (7) भाषा जी का आखरीनि सूरत कान हूंदी आहे - जेका शइ ठही रासि थीं दी आहे, उन जी का आखरीनि सूरत हूंदी आहे पर भाषा जे बारे में इएं चई नथो सघिजे त भाषा जो फलाणो रूपु आखरीनि आहे. अर्थात् हिते 'भाषा' जो मतिलबु जिंदह भाषा सां आहे, मुअल भाषा न. हकीकत में परिवर्तनशीलता ऐं अस्थिरता ई भाषा जे जीवन जी निशानी आहे. पूरनता ऐं स्थिरता त मौतु आहे. (8) भाषा जी धारा कठिनता खां सरलता डांहुं वेंदी आहे - घटि में घटि कोशिश कंदे वधीक में वधीक लाभु हासिल करणु मनुष जो सुभावु हूंदो आहे. भाषा जे इस्तैमाल में पिणु इहा गाल्हि नजरि अचे थी. वडा वडा ऐं डुखिया लफ़्ज वापुराइणु बदिरां हूं नंढनि ऐं सरल शब्दनि जो इस्तैमालु करणु चार्हीदो आहे. तंहिकरे ' परसराम, हेडांहुं अचु ' चवणु बदिरां ' परसा, हेडे आ '. चवणु सवलो आहे. ' स्टेशन ' लाइ ' टेशन ', ' स्टेट टान्सपोर्ट ' लाइ ' एसटी ' या ' चीफ मिनिस्टर ' लाइ ' सीएम ' शब्द वापुराइणु इन गाल्हि जी निशानी आहे. (9) भाषा स्थूलता खां सूख्यमता डांहुं वेंदी आहे - शुरुअ में भाषा स्थूल हूंदी हुई, जिंहीं में सूख्यम भावनाउनि या वीचारनि जो इजिहारु करण जी समरथी घटि हूंदी हुई. पर धीरे-धीरे भाषा में सूख्यमता ईदी वेई. अहिडा शब्द ठहंदा विया, जिनि में गहिरा या सूख्यम अर्थ समायल हूंदो हुआ. अहिडीअ तरह भाषा पकी थीं दी वेई. भाषा जे खासियतुनि में भाषा जो स्वरूपु समायलु आहे.

भाषा-ध्वनि (speech sound) : भाषा में इस्तैमालु थीं दइ ध्वनी (ड्रि०) ' ध्वनि ऐं भाषा-ध्वनि '.

भाषा-परिवर्तनु (linguistic change) : परिवर्तनु या बदिलाउ सृष्टीअ जो नियमु आहे. संसार जे हर वस्तुअ में परिवर्तनु/फेरो थींदो आहे. इन परिवर्तन खे ई विकासु चवंदा आहिन. परिवर्तनु ई जीवनु आहे, चेतना आहे, विकासु ऐं आनंदु आहे. भाषा मनुष जो हिकु अंगु आहे. भाषा सदाई परिवर्तनशील हूंदी आहे. भाषा में परिवर्तनु थींदो रहंदो आहे, उन जो विकासु थींदो रहंदो आहे. जीअं नदीअ जो प्रवाहु सदाई हिक हंधि कोन बीठो हूंदो आहे, तीअं भाषा पिणु सदाई प्रवाहमान रहंदी आहे. मिसाल तौर - प्राचीन वैदिक संस्कृत भाषा पंहिंजो पुराणो चोलो बदिलाए लौकिक संस्कृत थी वेई. उन खां पोइ पंहिंजा चोला बदिलाईदे पालि, प्राकृत, अपभ्रंश ऐं

मौजूदह आर्य-भाषा हिंदी, मराठी, सिंधी, तमिल, तेलुगू वगैरह थी वेई. अहिड़ो परिवर्तनु ई भाषा जे कोशिश जे केन्द्रु आहे. पुराणी भाषा जडहिं नएं रूप में ईदी आहे, तडहिं उन में नई चेतना, नओं जोशु ऐं नई जोति डिसण में ईदी आहे. भाषा जी परिवर्तनशीलता में अहिड़ी ई कशिश ऐं मधुरता हूंदी आहे. जहिड़ीअ तरह गंगा नदीअ में अलगि अलगि नदियूं ऐं प्रवाह अची मिलंदा आहिन ऐं पंहिंजो नालो तथा सूरत समापत करे गंगा नाले सां ई प्रचलित थी वेदा आहिन, तहिड़ीअ तरह जन-भाषा में जुदा-जुदा जातियुनि ऐं संस्कृतियुनि जा शब्द सदाई अची करे गडिजंदा/मिलंदा रहंदा आहिन तथा जन-भाषा जी धारा अगिते वधंदी रहंदी आहे. शक, कुषाण, हूण, यवन, पुर्तगाली, फ्रांसीसी ऐं अंग्रेज वगैरह जातियुनि जे भारत में अचण ऐं हुकूमत जे करे भारत जे जन-भाषाउनि में इन्हनि जातियुनि जा बेशुमार शब्द गडिजी विया आहिन. अहिड़ीअ रीति भाषा में परिवर्तनु थी वियो आहे.

भाषा में परिवर्तनु थियणु स्वाभाविक गाल्हि आहे. परिवर्तनशीलता या विकासु भाषा जो धरमु आहे. इहो परिवर्तनु भाषा जे पंजनि ई रूपनि में डिसण में अचे थो. इन्हनि सूरतनि खे भाषा-परिवर्तन जूं दिशाऊं चई सघिजे थो. इहे ही आहिन - 1. ध्वनि-परिवर्तन, 2. शब्द-परिवर्तन, 3. पद-परिवर्तन, 4. वाक्य-परिवर्तन, 5. अर्थ-परिवर्तन. (1) **ध्वनि-परिवर्तन** - ध्वनि भाषा जी नंढे में नंढी इकाई आहे. भाषा जो परिवर्तन जी शुरूआत ध्वनि-परिवर्तन सां थीदी आहे. **ध्वनि-परिवर्तन** (डि०) जा अनेक कारण हूदा आहिन. जीअं, प्रयत्न-लाघव, अधूरो अनुकरणु या नकुलु, अधूरो बुधणु वगैरह. नंढिडो ब्रारु कंहिं शब्द जो पूरो-पूरो नकुलु कोन करे सघंदो आहे. कंहिं नई भाषा या विदेशी भाषा जे शब्दनि जो शुद्ध उचारु न थी सघण करे बिगिडियल शब्द वहिंवार में अची वेदा आहिन. संस्कृत, प्राकृत जहिडियुनि भाषाउनि मां आर्य-भाषाउनि में ईदे ईदे सवें ध्वनि-परिवर्तन जा मिसाल मिली वेदा. जीअं : सूची > सुई, स्नान > इश्नानु/सनानु, गृह > घरु, आम्र > अम्बु, स्तन > थणु, कर्म > करमु, स्कूल > इस्कूल, स्टेशन > टेशन/ इस्टेशन वगैरह. (2) **शब्द-परिवर्तन** - अनेक ध्वनियुनि जे गडिजण सां शब्द ठहंदा आहिन. सार्थक ध्वनि-समूह खे ' शब्द ' चवंदा आहिन. शब्दनि में फेरो अचण सां भाषा में बि फेरो अची वेदो आहे. संस्कृत जा बेशुमार शब्द प्राकृत ऐं अपभ्रंश में अची बदिलजी विया आहिन. जंहिंजे करे हिंदी, सिंधी, मराठी, बंगाली वगैरह भाषाउनि में मूल शब्दनि जा नवां रूप मिलनि था. जीअं : वैदिक संस्कृत - मातृ > माता, पितृ > पिता, भ्रातृ > भ्राता/भाउ, त्रि > टे, पंचन् > पंज, अग्नि > आग, भ्रातृजाया > भाज्राई वगैरह. (3) **पद-परिवर्तन** - जडहिं शब्द जो वाक्य में इस्तैमालु थीदो आहे, तडहिं उन शब्द खे ' पद ' चयो वेदो आहे. अहिडो शब्दु ' पदु ' बणिजी व्याकरण जे नियमनि सां पूरीअ तरह बुधिजी वेदो आहे. पदु वाक्य जी क्रिया, लिंग, वचन ऐं कारक जे नियमनि जो पालनु कंदो आहे. ' पद ' खे 'रूपु' पिणु चवंदा आहिन. संस्कृत में ' सुबन्त ' ऐं ' तिडन्त ' खे ' पद ' चयो वियो आहे. शब्दनि या धातुनि सां ' सुप् ' या ' तिड् ' प्रत्यय लगाए इस्तैमाल थी सघंदइ पद या रूप ठहंदा आहिन. संस्कृत में ' पद ' ठाहिण खां सवाइ शब्द या धातूअ जो प्रयोगु नथो थी सघे. तंहिंकरे ' सुबन्त ' ऐं ' तिडन्त ' रूपनि में थीदइ परिवर्तननि खे 'पद-परिवर्तन ' चवंदा आहिन. संस्कृत, पाली ऐं प्राकृत में शब्दरूप ऐं धातुरूप संयोगावस्था में आहिन पर हिंदी, सिंधी वगैरह भाषाउनि में वियोगावस्था में आहिन. जीअं : ' रामः गृहं गच्छति ' (संस्कृत) - ' रामु घरि वजे थो ' (सिंधी). संस्कृत में टे पद आहिन त सिंधीअ में चार पद आहिन. (4) **वाक्य-परिवर्तन** - पदनि जे संजोग

सां वाक्य ठहंदा आहिन. संस्कृत में वाक्य-रचना अहिड़ी हूंदी आहे जो कंहिं बि पद खे अगियां पोयां करण सां बि अर्थ में कोई फेरो कोन ईंदो आहे. बियुनि भाषाउनि में इहा गाल्हि नाहे. बियुनि भाषाउनि में कर्ता, कर्म, क्रिया वगेरह जी जाइ तैइ थियल हूंदी आहे. जगह बदिलजी वजण सां अर्थ में परिवर्तन थी वेंदो आहे. जीअं : संस्कृत - ' रामः पुस्तकं पठति ', ' पुस्तकं रामः पठति ', ' पठति रामः पुस्तकं ' (रामु पुस्तकु पढ़े थो.) इन्हनि टिन्ही वाक्यनि जो अर्थु हिकिडो आहे. सिंधीअ में- ' शेरु माण्हू खाए थो. ', ' माण्हू शेरु खाए थो. ' इन्हनि वाक्यनि में कर्ता ऐं कर्म जी जाइ बदिलजी वजण सां अर्थ में परिवर्तनु थी वियो आहे. (5) अर्थ-परिवर्तन - शब्द जे मूल अर्थ में पिणु वक्त अनुसार परिवर्तनु थिए थो. कडहिं अर्थ जो विस्तारु थी वेंदो आहे त कडहिं अर्थ जो संकोचु थी वेंदो आहे. जीअं : ' तेल ' शब्दु पहिरीं सिर्फु तिरनि जे तेल लाइ वापुरायो वेंदो हो ऐं अजु खोपिरे जे तेल, गास्लेट, मशीन वगेरह ते तेल लाइ बि ' तेल ' शब्दु इस्तैमाल थिए थो.

भाषा-परिवर्तन जा कारण - प्राचीन काल खां वठी भाषा जे परिवर्तन जे कारणनि ते वीचारु थींदो आयो आहे. संस्कृत में अनेक शब्दशास्त्रियुनि इन विषय ते वीचारु कंदे पंहिंजा मत पेशि कया आहिन. इन्हनि में मुख्य आहिन- आचार्य यास्क, पाणिनि, कात्यायन, पतंजलि वगेरह. यूरोप में पिणु सभ खां पहिरीं इन विषय ते वीचारु करण वारो डैनिश विद्वान हो जे. एच्. ब्रेड्सड्रोफ (J. H. Bredsdroff). हुन 1821 ई. में भाषा-परिवर्तन जा 7 कारण बुधायो. इन विषय ते वीचारु करण वारा बिया विद्वान आहिन E. H. Sturtevant, Orto Jespersent, Henry M. Hoenigswald वगेरह.

भाषा-परिवर्तन जे कारणनि खे बिनि हिसनि में विरहाए सघिजे थो - 1. अंदिरूनी, 2. बाहिरियां कारण. अंदिरूनी या अंदिरियनि कारणनि जो लागुपो भाषा जे पंहिंजी स्वाभाविक प्रवृत्तीअ या भाषा जो इस्तैमाल कंदड शख्स जे शरीरी ऐं मानसिक स्थितीअ ऐं बुधण वारे सां आहे. बाहिरियां कारण उहे आहिन, जे भाषा खे बाहिरां प्रभावित कनि था, जिनि में सामाजिक वातावरणु वगेरह शामिल आहे.

(अ) अंदिरूनी कारण - इहे भाषा जे बुनियाद में ई हूंदी आहिन. इन्हनि जे करे सिंधीअ अणसिंधीअ तरह भाषा में परिवर्तनु थींदो रहंदो आहे. इहे कारण भाषा में साक्षात् परिवर्तनु न कंदे परिवर्तन जो कारणु या सबबु बणिजंदा आहिन, जंहिंजे करे धीरे धीरे उहो परिवर्तनु समाज द्वारा स्वीकृत थी वेंदो आहे. अंदिरूनी कारण ही आहिन - (1) अधूरो/अणपूरो बुधणु - भाषा हासिल कई वेंदी आहे, सिखी वेंदी आहे, बुधी वेंदी आहे. असीं शब्द या वाक्य बुधंदा आहियूं, उहे यादि रखंदा आहियूं, पोइ उन्हनि जो उचारु कंदा आहियूं. शब्द या वाक्य जूं अनेक ध्वनियूं चडीअ तरह बुधी या समुझी कोन सधंदा आहियूं. पोइ उन्हनि जो चिटीअ तरह उचारु बि कोन करे सधंदा आहियूं. अगर बुधणु ई अशुद्ध आहे त उन खे स्मरण में रखणु ऐं उचारणु बि अशुद्ध ई थींदो. अहिड़ी भुल लिखण में बि थींदी आहे. इ - ई, उ - ऊ, ए - ऐ, श - षा, ण - न वगेरह गलतियूं इन करे थींदियूं रहंदियूं आहिन. (2) अधूरो अनुकरणु/नकुलु - भाषा बुधी करे उन जो नकुलु करण वक्ति पूरीअ तरह न करण जे हालत में पिणु परिवर्तन थींदो आहे. बालकु माता-पिता वगेरह द्वारा शब्द सुणी उन्हनि जो अनुकरणु कंदो आहे. गाल्हाइण में इहो नकुलु चडीअ तरह न थियण जे हालत में उचार अलगि थी वजण करे भाषा में फेरो अची वेंदो आहे. उचार जे लिहाजु खां डुखियनि शब्दनि में अनुकरणु/नकुलु करण वक्ति पिणु भाषा-परिवर्तनु थिए थो. (3) वाक्-इंद्रियुनि में फरकु - सभिनी माण्हुनि जा उचार-अवयव/उजिवा

हिकजहिडा कोन हूदा आहिन. स्त्रियुनि ऐं पुरुषनि जे उचार-अवयवनि में अहिडो फ़रकु साफ़ु डिस्सी सधिजे थो. बार, जुवान ऐं बुढे जे ग़ाल्हाइण में पिणु निरालाइप नज़रि ईदी आहे. कंहिंजो आवाजु थुल्हो त कंहिंजो सन्हो त किनि जो सुरीलो हूदो आहे. इन करे ध्वनियुनि ते बि असरु पवंदो आहे. ग़ाल्हाइण में बिताइप या हबक जे करे, उचार करण में ऐबु अचण करे भाषा में परिवर्तनु अची वेंदो आहे. खिलंदे, रुअंदे, ग़ाईदे, जोश में ग़ाल्हाइण वक्ति भाषा में थींदडु परिवर्तनु डिस्सी/महसूसु करे सधिजे थो. (4) सिख्या/तइलीम जो अभाव - गोठाणा माण्हू या थोरो पढियल लोक शुद्ध उचार कोन करे सधंदा आहिन. संदनि अनुकरणु ऐं ग़ाल्हाइणु भाषा जे लिहाज़ खां ऐबाइतो हूदो आहे. जीअं : कृष्ण > किशिन, सिग्नल > सिंगल, स्कूल > इस्कूल, क्षत्रिय > खत्री वगेरह. (5) लिपीअ जी अपूरनता - हर हिक भाषा जे पंहिंजीअ लिपीअ जूं के ख़ासियतूं हूंदियूं आहिन. उहे बीअ लिपीअ में अची सघणु मुमकिन कोन थींदो आहे. तंहिंकरे बीअ लिपीअ में उतारण वक्ति पिणु भाषा-परिवर्तनु थींदो आहे. जीअं : सिंधीअ जे मूल देवनागरी लिपीअ मां अरबी सिंधीअ में अचण वक्ति बेशुमारु शब्दनि जे सूरतखतीअ में फ़रकु पइजी वियो आहे. अरबी सिंधीअ में आम तौर जेरूं - ज़बरूं न डियण करे अर्थ जो अनर्थु पिणु थिए थो. शब्दनि जा उचार पिणु बिगिड़ी वजनि था. जीअं : स्थिर > इस्थिर, स्वामी > सुवामी, प्राप्त > प्रापति, प्रेम > पिरेमु, ईर्ष्या > ईरखा, याचक > जाजकु, सिंधी नाला रोमन में डिसो - आडवाणी > आडवानी, राम > रामा, कृष्ण > कृष्णा, गणपती > गनपती, छाडोमल > छांगोमल (Advani, Rama, Krishna, Ganpati, Chhangomal). (6) प्रयत्न लाघव - थोरी कोशिश द्वारा वधीक फ़ाइदो हासिल करण जी प्रवृत्ती पिणु भाषा में फेरो आणे थी. आलसु, आराम जी इच्छा, कामचोरी पिणु भाषा जे परिवर्तन जा अंदिरूनी कारण आहिन. समय जी बचत, महिनत जी बचत डिसो - महात्मा गांधी रोड > एम्. जी. रोड, रामचंद्र > राम, नॉन गवर्नमेंट ऑर्गनाइज़ेशन > NGO, प्राइम मिनिस्टर > PM , लिक्विड पेट्रोलियम गैस > LPG वगेरह. (पुठियां डि० 'प्रयत्न लाघव') (7) बलाघात - ग़ाल्हाइण वक्ति कंहिं अखर, शब्द या वाक्य ते घटिवधि ज़ोरु डियण सां बि भाषा-परिवर्तनु थिए थो. महाभारत जो 'नरो वा कुञ्जरो वा' (नरु या हाथी) उचारण महिल युधिष्ठिर जाणीवाणी 'कुञ्जर' शब्द ते घटि ज़ोरु डिनो हो. पोइ त अनर्थु थी वियो! बलाघात वारी ध्वनी प्रबलु थी वेंदी आहे ऐं उन जे अगियां-पोयां वारी ध्वनि निबलु थी वेंदी आहे. प्राकृत - अपभ्रंश वारे ज़माने में कमिज़ोरु ध्वनियुनि जो लोपु थियलु मिले थो. (8) बेध्यानाई - कडहिं कडहिं अज़खुदि या बेध्यानाईअ जे करे बि शब्दनि जी भजु-डाह थी वेंदी आहे. कडहिं कडहिं शब्द जो मूल अर्थु छडे बियो ई अर्थु खयो वेंदो आहे. इन सां बि भाषा-परिवर्तनु थिए थो. जीअं : लखनऊ > नखलऊ, बाटली > बाल्टी, कलेक्टर > कल्टर, कर्तारु > कल्लारु. (9) नंवाणि जी प्रवृत्ती - पंहिंजीअ भाषा में अनुवादु करण वक्ति या का नई ग़ाल्हि आणण जे प्रवृत्तीअ करे भाषा-परिवर्तनु डिसण में अचे थो. जीअं : नाइट्रोजन > नत्रजन, ऑरिस्टॉइल > अरस्तू, प्लेटो > अफ़लातून, टेक्निकल > तकनीकी वगेरह.

(आ) बाहिरियां कारण - इहे कारण भाषा खे बाहिरां प्रभावित करण वारा हूदा आहिन. जीअं : भौगोलिक, राजनीतिक, धार्मिक वगेरह. (1) भौगोलिक प्रभाव - भूगोल यानी जाग्राफीअ ऐं वातावरण जो बि भाषा ते असरु थिए थो. भौगोलिक फ़रक जे करे मनुषनि जे शरीरनि में फ़रकु डिसण में अचे थो. हिक मूल भाषा मां

वैदिक संस्कृत ऐं अवेस्ता निकिती आहे. बिन्ही में भौगोलिक या ज़मीनी फ़रक जे कारण संदनि ध्वनियुनि में फेरो अची वियो आहे. संस्कृत जो ' स ' अवेस्ता में ' ह ' थी वियो आहे. जीअं : सिन्धु > हिन्दु, असि > अहि (आहे). भौगोलिक या स्थान जे फ़रक हुअण करे हिक मूल भाषा मां निकितल पंजाबी, सिंधी, मराठी, हिंदी, गुजराती वगेरह भाषाऊं अलगि-अलगि आहिन. महर्षी पंतजलीअ स्वीकारु कयो आहे त भौगोलिक फ़रक जे करे भाषा में बि फ़रकु पइजी वजे थो. जीअं : अंग्रेज़ी ऐं जर्मन भाषाऊं ट्यूटानिक या जर्मन भाषा-परिवार मां निकित्युं आहिन. हेठीअ जर्मन (Low German) मां अंग्रेज़ी ऐं उच्च जर्मन (High German) मां जर्मन भाषा निकिती आहे. पहाड़ी यानी ऊंचे खेत्र में गाल्हाई वजण करे ' उच जर्मन ' नालो पियो अथसि ऐं हेठिएं, मैदान वारे खेत्र में गाल्हाई वजण करे उतां जी भाषा ' हेठी जर्मन ' चई वेदी आहे. बिन्ही जे ध्वनियुनि में फ़रकु डिसण में अचे थो. मैदान वारनि सरसब्ज इलाकनि में भाषा जो प्रचारु ऐं फहिलाउ वधीक मिले थो ऐं पहाड़ी/जाबिलू इलाकनि में भाषा जो फहिलाउ ऐं परिवर्तनु घटि डिसण में अचे थो. ज़मीनी फ़रक जे करे सिंधी भाषा जे बोलियुनि (लाड़ी, थडेली, विचोली, कच्छी ऐं लासी) में फ़रकु डिसण में ईदो. इन्हनि भौतिक/भौगोलिक कारणनि जे करे भाषा-परिवर्तनु थिए थो. (2) राजनीति या ऐतिहासिक प्रभाव - राजसत्ता में परिवर्तन, क्रांती, विद्रोह या आक्रमणकारी जातीअ जो अचणु, बियनि मुल्कनि सां वापारी सन्बुधु वगेरह कारण आहिन, जिनि जे करे भाषा में परिवर्तनु थिए थो. भारत में शक, हूण, आभीर, मुगुल, तुर्क, फ्रांसीसी ऐं अंग्रेज़ वगेरह आया. हिते राजु कदइनि पंहेजी पंहेजी भाषा जे शब्दनि जो इस्तैमालु वधायो. अहिडीअ तरह हितां जे भाषाउनि में धारिया शब्द जुडंदा विया ऐं भाषा में परिवर्तन थीदो वियो. हुकमराननि जे फ़र्मान या दबाव करे ई सिंधी भाषा जी मूल लिपी देवनागरीअ बदिरां सन् 1853 खां अरबी लिपी सिंधी समाज मथां मढी वेई. नतीजन सिंधी भाषा जी सूरत ई बदिलजी वेई. अजु देवनागरी सिंधी ऐं अरबी सिंधी नाले सां हिक ई भाषा जा बु रूप हली रहिया आहिन. धारियुनि भाषाउनि जा शब्द पंहेजियुनि भाषाउनि में गडिजी वजण सां ज़बरदस्तु भाषाई-परिवर्तनु डिसण में अचे थो. इन्हनि जे पुठियां सियासी सबब आहिन. (3) धार्मिक या सांस्कृतिक प्रभाव - संस्कृती समाज जो जीवनु हूदी आहे. संस्कृतीअ जो असरु भाषा ते पिणु डिसण में अचे थो. धरमु पिणु संस्कृतीअ जो हिकु अंगु हुअण करे धर्मी मतनि/वीचारनि, पंथनि या संस्थाउनि ऐं ग्रंथनि द्वारा पिणु भाषाई परिवर्तनु थिए थो. हिंदू पंहेजी संस्कृत भाषा या उन्हनि मां निकितल भाषाउनि खे वधीक तरजीह डियनि था त ईसाई अंग्रेज़ीअ खे या मुसलमान अरबी, फ़ारसी, उर्दूअ खे. आर्य समाज जे महर्षी दयानंद धारियुनि भाषाउनि शब्दनि जे जाइ ते संस्कृत-निष्ठ शब्दु वापुराइण तो ज़ोरु डिनो हो. अलगि-अलगि संस्कृतियुनि जे प्रभाव करे भाषा जे जीवन खे नओं रूपु ऐं आयामु मिले थो. भारत में अनेक संस्कृतियुनि जे मेलाप करे उन्हनि संस्कृतियुनि जा बेशुमार शब्द भारतीय भाषाउनि में शामिल थी विया आहिन. जीअं : आस्ट्रोएशियाटिक (जंहीं में मुण्डा वगेरह भाषाऊं आहिन) परिवार जा संस्कृत में प्रचलित के शब्द डिसो - मातंग (हाथी) लवंग (लौंग), कदली (केलो), मरिच (मिरचु). द्रविड़-परिवार जे भाषाउनि मां संस्कृत में आयल के शब्द ही आहिन - अनल (आग), अर्क (धातूरो), कटु (कौड़ो), खल (दुष्टु), नीर (जलु), माषि (मसु), मयूर (मोरु), मीन (मछी) वगेरह. (4) शख़्सी प्रभाव - महापुरुष पिणु भाषा खे प्रभावित कंदा आहिन. महात्मा गांधी, महर्षी दयानंद जे करे हिंदी भाषा खे वधीक बलु मिल्यो. संत तुलसीदास हिंदीअ सां गडु अवधीअ खे ऐं सूरदास ब्रजभाषा खे

प्रभावित कयो. सिंधी कवी शाह ऐं सचल तथा सामी साहिब जो वडो असरु सिंधी भाषा ते थियल डिसण में अचे थो. इन्हनि जे करे सिंधी भाषा में पिणु बदिलाउ अची वियो आहे. (5) सामाजिक प्रभाव - भाषा समाज जो आईनो आहे. समाज जे वाधारे ऐं गिरावट सां भाषा जो बि वाधारो ऐं गिरावट थीदी आहे. समाज जे शांती-अशांतीअ, युद्ध या आंदोलन वगेरह जो असरु भाषा ते पिणु थीदी आहे. अहिडियुनि अवस्थाउनि अनुसारु भाषा में परिवर्तनु थीदी नजरि अचे थो. शांतीअ जे समय में कला, धर्म, दर्शनशास्त्र वगेरह जा सर्वे नवां शब्द या शब्दनि जा अर्थ भाषा खे हासिल थीदा आहिन. लड़ाईअ जे वक्त में युद्ध सां वास्तेदार या वीरता जे शब्दनि जो जनमु थी भाषा जी सूरत बदिलाए छडींदा आहिन. (6) साहित्य जो असरु - भाषा जे परिवर्तन में साहित्य ऐं साहित्यकारनि जो वडो योगदानु रहियो आहे. साहितु जन-मात्र जे भावनाउनि खे पेशि कंदो आहे. जंहीं जमाने में जा भाषा प्रचलित हूंदी आहे, उन में साहित्य-सृजन थियणु स्वाभाविक आहे. संस्कृत खां पोइ पाली, प्राकृत ऐं अपभ्रंश भाषाउनि भाषा खे हिकु नओं रूपु डिनो. भाषा जनता जे वेझो अची वेई. अनेक संत कवियुनि/भक्त-कवियुनि भाषा खे नवां शब्द ऐं अर्थ अता करे मालामालु बणाए छडियो. आधुनिक लेखकनि पंहींजीअ नई वीचारधारा ऐं शैलीअ सां भाषा जो सींगारु कयो आहे. (7) सभ्यता ऐं विज्ञान जो असरु - समाज जो बाहिरियों रूपु सभ्यता जो अक्सु हूंदो आहे. इन बाहिरिएं रूप में खेती, वापारु, उद्योग, भवन-निर्माण, शिल्प ऐं कला तथा दिलविंदुर जा साधन वगेरह अची वजनि था. विज्ञान जे तरकीअ सां गडु सभ्यता पिणु तरकी करे रही आहे. नतीजन भाषा में नवां नवां शब्द शामिल थी रहिया आहिन. तइलीम जे अनेक शाखाउनि जे उदय सां ऐं कॉंप्यूटर जे अचण सां भाषाई खेत्र में परिवर्तन थी वियो आहे. नवां नवां तकनीकी शब्द ऐं कॉंप्यूटर जी भाषा मूल भाषा खे नवां आयाम प्रदानु करे रही आहे. शब्दनि जे अर्थ में पिणु फेरो अची रहियो आहे.

अहिडीअ तरह मथे जाणायल कारणनि खां सवाइ बिया बि केतिराई कारण आहिन, जिनि जे करे हर भाषा में परिवर्तनु थीदी रहे थो.

भाषा-परिवार : परिवार जे आधार ते भाषाउनि जो वर्गीकरण. (डि०) विश्व जे भाषाउनि जो वर्गीकरण.

भाषा-प्ररूप विज्ञान (linguistic typology) : भाषाउनि जे अभ्यास करण जो हिकु रूपु. इन में भाषाउनि जे प्ररूप (type) ऐं संदनि रचना (structure) जो अभ्यासु कयो वेदो आहे. लिंग्विस्टिक टाइपोलॉजीअ जा ओतिराई किस्म थियणु घुरिजनि, जेतिरा भाषा-विज्ञान जा मुख्य विभाग आहिन. ऐं उन्हनि सभिनी जे आधार ते भाषा जा किस्म (linguistic type) थी सघनि था. इन्हनि में रूप या आकृतीअ ते आधारियल अभ्यासु वधीक अहमियत वारो आहे.

भाषा-भाषाई समूह (speech community) : हिक भाषा गाल्हाइण वारनि जो समूहु या समाजु. इन खे 'भाषा-समूह' या 'भाषा-समाज' पिणु चवंदा आहिन.

भाषा-भूगोल (linguistic geography) : इन खे 'क्षेत्रीय भाषा-विज्ञान' (areal linguistic) पिणु चवंदा आहिन. इन शाखा में कंहीं भाषा या क्षेत्रीय/इलाइकी बोलीअ में हूंदइ क्षेत्रीय ऐं भौगोलिक भिन्नताउनि जो अभ्यासु कयो वेदो आहे. भौगोलिक विस्तार में मकानी/स्थानीय विशेषताउनि जे लिहाज खां कंहीं क्षेत्र/खेत्र

(इलाइके/एराज़ीअ) जी भाषा जो अभ्यासु ई 'भाषा-भूगोल' आहे. कंहीं खेत्र या एराज़ीअ में इस्तैमालु थींदड़ भाषा जे विशेषताउनि/ख्रासियतुनि जे सिटाइतो अभ्यासु करणु भाषा-भूगोल या बोली-भूगोल (dialect geography) जो कमु आहे. इहे विशेषताऊं भाषा जे उचारनि, शब्दनि या व्याकरण निस्बत हूंदियूं आहिन. इन्हनि भाषाउनि या बोलियुनि जो वर्णनात्मक ऐं तुलनात्मक सर्वेक्षण कयो वेंदो आहे. इहो वर्णनु या तुलना ऐतिहासिक रूपनि जी हूंदी आहे. जीअं : सिंधी भाषा जी 'लासी' बोली जिनि खेत्रनि में गाल्हाई वेंदी आहे, उतां जे भूभाग या जाग्राफीअ जे लिहाज़ खां अभ्यास जो विषय बणाए सघिजे थी. कंहीं भाषा या बोलीअ जो खेत्रु तइ करे उन खेत्र मां बारीकीअ सां सामग्री गडु करे उन्हनि जो व्याकरणु ऐं शब्दकोश वगेरह पिणु तयारु करे सघिजे थो. इन्हनि बोलियुनि/भाषाउनि जो ऐतिहासिक अभ्यासु पिणु करे सघिजे थो ऐं उन्हनि जा नतीजा कठी सघिजनि था. या प्राचीन इतिहास जो पुनर्रनिर्माणु पिणु करे सघिजे थो.

भाषा-वर्गीकरण (classification of language) : (डि०) विश्व जे भाषाउनि जो वर्गीकरण.

भाषा-विकास (linguistic phylogeny) : इहा भाषा-विज्ञान जी हिक शाखा आहे, जंहीं में भाषा जे विकास जो अभ्यासु कयो वेंदो आहे.

भाषा-विज्ञान (linguistics) : भाषा-विज्ञानु भाषा जो विज्ञानु आहे. यानी भाषा-विज्ञान में भाषा जो वैज्ञानिक अभ्यासु कयो वेंदो आहे. भाषा-विज्ञान जो सन्बुंधु विश्व जे सभिनी भाषाउनि सां आहे. भाषा-विज्ञानु भाषा जे अभ्यास जी उहा शाखा आहे, जंहीं में भाषा जी उत्पत्ती, स्वरूप ऐं विकास वगेरह जो वैज्ञानिक ऐं विश्लेषणात्मक अभ्यासु कयो वेंदो आहे. भाषा-विज्ञान जे अभ्यास कंदड़ खे 'भाषा-विज्ञानी' चवंदा आहिन. भाषा-विज्ञानु व्याकरण खां निरालो आहे. व्याकरण में कंहीं भाषा जो कार्यात्मक अभ्यासु (functional description) कयो वेंदो आहे त भाषा-विज्ञानु इन खां अगिते वधी भाषा जो बेहद व्यापक अभ्यासु कंदो आहे.

भाषा-विज्ञान जो नामकरण - 'भाषा-विज्ञान' शब्दु पच्छिमी विद्वाननि जी देन आहे. भाषा निस्बत इन अभ्यास खे यूरोप में अजु ताई केतिराई नाला डिना विया आहिन. भाषा-विज्ञान लाइ शुरूअ में जिनि शब्दनि जो इस्तैमालु कयो वियो, उन्हनि में 'comparitive grammar' नालो जिकिर जोगो आहे. कंहीं वक्त में व्याकरण ऐं भाषा-विज्ञान खे हिकु ई समुझो वेंदो हो छाकाणि त भाषा-विज्ञान में तुलना/भेट करण जी ख्रासियत हुई. अगिते हली इहो नालो त्यागियो वियो छो जो भाषा-विज्ञानु सिफु तुलनात्मक व्याकरणु कोन हूंदो आहे. अगिते हली इन खे 'कम्पेरेटिव फिलालॉजी' (comparative philology) नालो डिनो वियो. पर पोइ इहो नालो बि छडे डिनो वियो. ऐतिराजु 'कम्पेरेटिव' शब्द ते हो. छाकाणि त भाषा-विज्ञानु या शास्त्रीय-ज्ञानु हमेशा तुलनात्मक हूंदो ई आहे. पोइ 'ग्लासालॉजी' (glossology) ऐं 'ग्लाटालॉजी' (glottology) शब्दनि जो इस्तैमालु पिणु भाषा-विज्ञान लाइ कयो वियो. 20 हीं सदीअ जे शुरूअ में टकर नाले विद्वान इन्हनि नालनि ते वीचारु कंदे आखिर glottology शब्द खे सभिनी में वधीक उत्तमु लेखियो. पर उन खां पोइ कंहीं बि इन नाले खे याद करण जी तकिलीफ कान कई. केतिरनि ई देशनि में भाषा-विज्ञान लाइ 'फिलालॉजी' (philology) शब्दु हलंदो रहियो. अजु बि किथे किथे इहो शब्दु वापुरायो वेंदो आहे. भाषा-विज्ञान लाइ अंग्रेजीअ में इन शब्द जो पहिरियो भेरो इस्तैमालु 18 हीं सदीअ जे शुरूआती बिनि डहाकनि में मिले थो. भाषा-विज्ञान जा आधुनिक विद्वान हाणे इहो शब्दु पसंद कोन था कनि. अंग्रेजी, फ्रांसीसी ऐं जर्मन में 'फिलालॉजी' शब्द में भाषा जे अभ्यास

खां सवाइ साहित्य, शैली वगेरह जो अभ्यासु पिणु अची वजे थो. अंग्रेजीअ में भाषा-विज्ञान लाइ ' साइन्स ऑफ लैंग्वेज ' (science of language) शब्दु पिणु हले थो. पर अजु वधीक प्रचलित शब्दु ' लिंग्विस्टिक्स ' (linguistics) आहे. इन शब्दु जो आधारु लैटिन शब्दु lingua (= जिभ) आहे. बुनियादी तौर भाषा-विज्ञान जे अर्थ में linguistique सूरत में इहो शब्दु फ्रांस में हलियो ऐं उतां linguistic रूप में 19 सदीअ जे चोथें डुहाके में अंग्रेजीअ में कबूलियो वियो. पोइ छहें डुहाके में इन जो रूपु बदिलजी linguistics थी वियो, जेको अजु बि हली रहियो आहे. फ्रेन्च में अजु बि नालो आहे linguistique. जर्मन में चवनि sprach wissenschaft, जंहींजो अर्थु बि भाषा-विज्ञानु ई आहे. हिंदी, सिंधी ऐं मराठी भाषाजनि में ' भाषा-विज्ञान ' शब्दु वधीक प्रचलित आहे, जेको linguistics जो हम मानों लफ्जु आहे. जेतोणीकि अगे इन्हनि टिन्ही भाषाजनि में ' भाषाशास्त्र ' नालो पिणु हलंदो हो. पर अजु ' भाषा-विज्ञान ' शब्दु ई वापुरायो वजे थो.

भाषा-विज्ञान जी परिभाषा - भाषा जे विशिष्ट/मखूस ज्ञान खे ' भाषा-विज्ञान ' चवंदा आहिन. ' भाषायः विज्ञानम् भाषा-विज्ञानम् । ' विशिष्टं ज्ञानम्-विज्ञानम् । भाषा जे वैज्ञानिक ऐं विवेचनात्मक अभ्यास खे ' भाषा-विज्ञान ' चई सघिजे थो. थोरे में, ' भाषा-विज्ञान उहो विज्ञानु आहे, जंहीं में भाषा जो समूरो विवेचनात्मक अभ्यासु कयो वेंदो आहे. '

अनेक विद्वाननि भाषा-विज्ञान जूं अनेक परिभाषाऊं डिनियूं आहिन. इन्हनि में भाषा जे भिन्न-भिन्न पहलुनि जो संकलनु कयो वियो आहे. कंहीं भाषा जे उत्पत्तीअ वगेरह जो संग्रहु कयो आहे त कंहीं सामान्य भाषा ऐं विशिष्ट भाषा जो संग्रहु कयो आहे. कंहीं भाषा जी रचना, तुलना, इस्तैमाल वगेरह खे वधीक तरजीह डिनी आहे त कंहीं भाषा-परिवर्तन जे हकीकतुनि जो संग्रहु कयो आहे. सची गाल्हि इहा आहे त भाषा-विज्ञान जी परिभाषा में अभ्यास जे किस्मनि, भाषा जे स्वरूप या परिवर्तन जे कारणनि वगेरह जो समूरो जिकिरु या वर्णनु करे सघणु मुमकिन नाहे ऐं न ई लाजिमी आहे. के परिभाषाऊं डिसो - (1) General Linguistics may be defined as the science of language. - R. H. Robins. (2) भाषा जे वैज्ञानिक अभ्यास खे भाषा-विज्ञान चई सघिजे थो - John Lyons. (3) भाषा-विज्ञान जो सिधो मतिलबु आहे - भाषा जो विज्ञानु ऐं विज्ञान जो अर्थु आहे विशिष्ट/(मखूस) ज्ञानु. अहिडीअ तरह भाषा जो विशिष्ट ज्ञानु भाषा-विज्ञान चयो वेंदो. - डॉ. देवेन्द्रनाथ शर्मा. (4) भाषा जे वैज्ञानिक अभ्यास खे ई भाषा-विज्ञान चवंदा आहिन. ' वैज्ञानिक अभ्यास ' चवण जो तात्परु समूरे रूप में भाषा जे बाहिरिएं ऐं अंदिरिएं रूप में विकास वगेरह जो अभ्यासु आहे. - डॉ. भोलानाथ तिवारी. (5) भाषा-विज्ञान उहो विज्ञानु आहे, जंहीं में भाषा विशिष्ट, अनेक ऐं सामान्य - जो समकालीन, ऐतिहासिक, तुलनात्मक ऐं प्रायोगिक लिहाजु खां अभ्यासु ऐं उन निस्वत सिद्धांत तइ कया वेंदा आहिन. - डॉ. भोलानाथ तिवारी.

अहिडीअ तरह थोरे में चई सघिजे थो त, भाषा-विज्ञानु भाषा खे ' भाषा ' समुझी ई उन जो वैज्ञानिक अभ्यासु कंदो आहे. भाषा अभिव्यक्तीअ जो, इजहार जो बुनियादी माध्यमु आहे. संसार जो समूरो ज्ञानु भाषा में भरियलु आहे. दर्शनशास्त्र, राजनीति, भूगोल, विज्ञान वगेरह ज्ञान भाषा जे द्वारा ई अभिव्यक्त या ज़ाहिर थियनि

था. पर खुदि भाषा पिणु अभ्यास जो विषय आहे. भाषा विज्ञानु इन भाषा जो ई वैज्ञानिक अभ्यासु कंदो आहे. भाषा छा आहे ? भाषा जी उत्पत्ती कीअं थी ? भाषाउनि जूं भिन्न-भिन्न सूरतूं छो ऐं कीअं बणियूं ? भाषाउनि में परिवर्तनु छो थींदो आहे..... वगेरह बेशुमार सुवाल आहिन, जिनि जो विश्लेषणु भाषा-विज्ञानु वैज्ञानिक ढंग सा कंदो आहे ऐं उन्हनि जा जवाब गोल्लहण जी कोशिश कंदो आहे.

भाषा-विज्ञान जा अंग - भाषा-विज्ञानु भाषा जो समूरो अभ्यासु कंदडु हुअण करे इन में भाषा जे सभिनी अंगनि/जुजनि जो अभ्यासु कयो वेंदो आहे. ' भाषा ' शब्द द्वारा भाषा जे चइनि भाडनि या जुजनि जो बोधु थींदो आहे - 1. ध्वनि/नी (sound), 2. पदु या शब्दु (form), 3. वाक्यु (sentence) ऐं 4. अर्थु (meaning). इन्हनि मां हर हिक जे विशेष अभ्यास जे करे भाषा-विज्ञान जा 4 मुख्य अंग ठहिया आहिन. इहे ही आहिन - 1. ध्वनि-विज्ञान (phonology), 2. पद-विज्ञान (morphology), 3. वाक्य-विज्ञान (syntax) ऐं 4. अर्थ- विज्ञान (semantics).

इन्हनि मुख्य अंगनि खां सवाइ भाषा-विज्ञान में बियनि विषयनि जो बि अभ्यासु कयो वेंदो आहे. जीअं : भाषा जी उत्पत्ती, भाषाउनि जो वर्गीकरणु, कोश-विज्ञान, लिपि-विज्ञान, भाषाई भूगोल, शैली-विज्ञान, भू-भाषा विज्ञान, समाज-भाषा-विज्ञान, मनोभाषा-विज्ञान, बोली-विज्ञान वगेरह.

भाषा-विज्ञान जा रूप - भाषा-विज्ञान में भाषा जो अभ्यासु करण जा केतिराई नज़रिया ऐं किस्म आहिन. उन्हनि ते वीचारु कंदे चई सघिजे थो त भाषा-विज्ञान जा मुख्य 4 रूप (सूरतूं) आहिन. - (1) वर्णनात्मक भाषा- विज्ञान (2) ऐतिहासिक भाषा-विज्ञान (3) तुलनात्मक भाषा-विज्ञान (4) प्रायोगिक भाषा-विज्ञान. इन्हनि जो थोरे में परिचय डिनो वजे थो-

(1) **वर्णनात्मक भाषा-विज्ञान** (descriptive linguistics) - इन में कंहिं हिक भाषा जो कंहिं मख्सूस काल/दौर सां लागापेदारु स्वरूपु पेशि कयो वेंदो आहे. इहा भाषा वर्तमानकाल या भूतकाल जी बि थी सघे थी. जीअं : संस्कृत, ग्रीक, लैटिन ऐं अंग्रेजी वगेरह जो प्राचीन साहितु मुयसर आहे. इन्हनि जो वर्णनात्मक विवेचनु करे सघिजे थो. वर्णनात्मक विवेचन में उन भाषा जो ध्वनि-विज्ञान, रूप-विज्ञान, वाक्य-विज्ञान ऐं अर्थ-विज्ञान जे लिहाज खां विवेचनु कयो वेंदो आहे. वर्णनात्मक भाषा-विज्ञान खे बीअ तरह **व्याकरण** चई सघिजे थो. वर्णनात्मक भाषा-विज्ञान जो सन्बुंधु संदुसि मौजूदह सूरत सां आहे. वर्णनात्मक भाषा-विज्ञानु सामान्य भाषा- विज्ञान जो हिकु मुख्य अंगु लेखियो वेंदो आहे. इन खे आधारु बणाए ऐतिहासिक ऐं तुलनात्मक भाषा-विज्ञानु अगिते वधंदा आहिन. वर्णनात्मक भाषा-विज्ञान में अर्थ-विज्ञान जी बि अहम भूमिका हूंदी आहे.

(2) **ऐतिहासिक भाषा-विज्ञान** (historical linguistics) - भाषा-विज्ञान जे इन रूप में कंहिं हिक भाषा जे इतिहास या विकास जो अभ्यासु कयो वेंदो आहे. भाषा जो शुरूआती रूपु कहिडो हो ? उन में परिवर्तनु थींदे मध्य युग में कहिडो रूपु बणियो ? ऐं उन जो वर्तमान काल में रूपु कहिडो आहे ? अहिडोअ तरह ऐतिहासिक भाषा-विज्ञान में घटि में घटि बिनि कालनि/दौरनि जो सिलसिलेवार विकासु डेखारियो वेंदो आहे. जीअं, वैदिक संस्कृत खां वठी, पाली, प्राकृत, अपभ्रंश, वगेरह जे रूप में परिवर्तनु थींदे मौजूदह हिंदी, सिंधी, मराठी वगेरह भाषाउनि जो सिलसिलेवार विकासु इन ऐतिहासिक भाषा-विज्ञान जो विषय थी सघे थो. इन

अभ्यास में वर्णनात्मक भाषा-विज्ञान जो पूरो इस्तैमालु थिए थो. वर्णनात्मक भाषा-विज्ञानु समकालीन (synchronic) हूंदो आहे ऐं ऐतिहासिक भाषा-विज्ञानु काल-क्रम वारो (chronological) हूंदो आहे. इन में जुदा-जुदा कालनि/दौरनि जे रूपनि जो अभ्यासु कयो वेंदो आहे.

(3) तुलनात्मक भाषा-विज्ञान (comparative linguistics) - इन में बिनिये या वधीक भाषाउनि जो तुलनात्मक अभ्यासु कयो वेंदो आहे. इहा तुलना (भेट) कंहिं हिक मखूस काल या अनेक कालनि/दौरनि जे आधार ते कई वेंदी आहे. इन में भाषा जू ध्वनियूं, पद ऐं वाक्य वगेरह जो हर नजरिये सां तुलनात्मक अभ्यासु कयो वेंदो आहे. इन में ऐतिहासिक ऐं वर्णनात्मक भाषा-विज्ञान जो बि समावेशु थिए थो. वर्णनात्मक अंश जे आधार ते ई बिनिये या वधीक भाषाउनि जी भेट कई वेंदी आहे. हकीकत में तुलनात्मक भाषा-विज्ञानु भाषा-विज्ञान जी हिक शाखा आहे. संस्कृत, लैटिन ऐं ग्रीक जी तुलना ई तुलनात्मक भाषा-विज्ञान खे जनमु डिनो आहे.

(4) प्रायोगिक भाषा-विज्ञान (applied linguistics) - भाषा-विज्ञान जे इन सूत में हिननि विषयनि ते वीचारु कयो वेंदो आहे- मातृभाषा या कंहिं बीअ भाषा जी सिख्या/तइलीम कीअं डिजे, अनुवादु कीअं कजे, टाइपराइटर या काम्युटर जे की-बोर्ड में अखरनि जो सिलसिलो कीअं रखिजे, उचारनि/हिजे जूं गलतियूं कीअं सुधारिजनि वगेरह.

भाषा-विज्ञान जे इन्हनि रूपनि जे आधार ते भाषा-विज्ञान जूं मुख्य 5 शाखाऊं बुधाए सघिजनि थियूं - 1. ध्वनि-विज्ञान (phonetics), 2. शब्द-विज्ञान (wordology), 3. पद-रचना विज्ञान/रूप-विज्ञान (morphology), 4. वाक्य-विज्ञान (syntax) ऐं 5. अर्थ-विज्ञान (semantics).

मथे जाणायल भाषा-विज्ञान जे रूपनि ऐं शाखाउनि खां सवाइ जिनि बियुनि उपशाखाउनि जो अभ्यासु थींदो आहे, उहे हिन रीत आहिन - भाषा जी उत्पत्ती, भाषाउनि जो वर्गीकरण, भाषा-भूगोल, भाषा कालक्रम-विज्ञान, लिपी, भाषा जा रूप ठहण जा कारण, भाषा जो स्वभाव, भाषा जे विकास जा कारण, भाषा-विज्ञान जो इतिहास, ध्वनि-ग्राम विज्ञान, सुर-विज्ञान, कोश-विज्ञान, बोली-भूगोल, भाषा-प्ररूप विज्ञान, भाषा-विकास, जाति भाषा-विज्ञान, सांस्कृतिक भाषा-विज्ञान वगेरह.

भाषाशास्त्र : भाषा-विज्ञान (डि०) जो हिकु नालो.

भाषा-संप्रदाय : मुहावरे/इस्तिलाह लाइ इस्तैमालु थींदु हिकु नालो.

भाषिक इकाई (linguistics unit) : उहे इकाइयूं, जिनि सां भाषा ठहंदी आहे. इन में वाक्य, रूप, शब्द, अर्थ ऐं ध्वनीअ जो नालो खणी सघिजे थो. जीअं : वाक्यु/जुमिलो भाषा जी स्वाभाविक इकाई आहे ऐं ध्वनी (sound) भाषा जी नंढे में नंढी इकाई आहे.

भाषिक पुराशास्त्र (linguistic palaeontology) : इहा सांस्कृतिक भाषा-विज्ञान जी हिक शाखा आहे. इन में इतिहास जे उन ऊंदाहें युग तो भाषा जे सहारे रोशिनी विधी वेंदी आहे, जंहिंजे बारे में बी का बि सामग्री हासिल कान थी थिए. इन शास्त्र जो बुनियादु जर्मन विद्वान मैक्समूलर विधो हो. जर्मन में इन खे 'उर्गशिख्त' (urgeschichte) चयो वेंदो आहे. इन में कंहिं भाषा जे प्राचीन शब्दनि खे खंयो वेंदो आहे. पोइ उन परिवार जे बियुनि भाषाउनि जे प्राचीन शब्दनि जी तुलना जे आधार ते इहो तइ कयो वेंदो आहे त सभ खां प्राचीन काल

वारा शब्द कहिड़ा कहिड़ा हुआ. उन्हनि शब्दनि खे गडु करे उन्हनि जो विश्लेषणु कयो वेंदो आहे. सामाजिक, धर्मी वगेरह वर्गनि जे शब्दनि खे अलगि-अलगि करे अनुमानु कढियो वेंदो आहे त उन वक्त/समे में सामाजिक, धर्मी ऐं माली हालतूं कहिड़ियूं हुयूं. जानिवरनि जे नालनि मां जाण पवे थी त उन्हनि वटि कहिड़ा कहिड़ा जानिवर हुआ. क्रिया शब्दनि द्वारा संदुनि सामाजिक जीवन ते रोशिनी पवे थी. अहिड़ीअ तरह उन्हनि शब्दनि जे आधार ते जीवन जे हरहिक अंग या पहलूअ जी जाचना कई वेंदी आहे ऐं हिकु पूरो नकशो तयारु करण जी कोशिश कई वेंदी आहे. साणु-साणु कुदिरत, पहाड़, नदियूं, जानिवर, वण-टिण ऐं ऋतुउनि सां वास्तेदार शब्दनि जे आधार ते इहो अनुमान कढियो वेंदो आहे त कंहिं स्थान ते इन्हनि सभिनी जो मिलणु मुमकिन आहे. इन सां उन्हनि जे आदिम स्थान जो अनुमानु कढी सधिजे थो.

जेतोणीकि इन खोजना जो आधारु भाषा-विज्ञानु आहे मगर पूरनता अचण लाइ बियनि शास्त्रनि ऐं विज्ञाननि जी बि मदद वठिणी पवंदी आहे. इहे शास्त्र या विज्ञान आहिन - 1. मानव-विज्ञान (anthropology), 2. पुरातत्त्व/प्राचीन वस्तु विद्या (archaeology), 3. भू गर्भ-विद्या (geology).

भीली : भील जातीअ द्वारा गाल्हाई वेंदड़ हिक बोली, जा राजस्थान, गुजरात, खानदेश ऐं बरार में इस्तैमाल थींदी आहे. ग्रियर्सन पंहिंजे भाषा सर्वेक्षण में हिक आज़ाद भाषा जे रूप में भीलीअ ते वीचारु कयो आहे. पर डाक्टर सुनीतिकुमार चटर्जीअ इन खे राजस्थान जी हिक बोली लेखियो आहे.

भूटानी : भूटान जे तिब्बती/थिबेटी लाइ इस्तैमाल थींदड़ हिकु नालो.

भूतकालु : (डि०) काल.

भूत भाषा : पैशाची प्राकृत जो हिकु बियो नालो.

भोजपुरी : इहा हिंदी प्रदेश जी उपभाषा बिहारी (डि०) जी हिक बोली आहे, जा अजु भाषा जो रूप धारण करे चुकी आहे. भोजपुरी पूरबी परिवार जी भाषा आहे. भाषावैज्ञानिक दृष्टीअ सां पूरो भोजपुरी भाषाई इलाको हिन्दी खेत्र खां बाहिर पिणु आहे. इन राये जो समर्थनु जॉर्ज अब्राहम ग्रियर्सन, सुनीतिकुमार चटर्जी ऐं डॉ. उदय नारायण तिवारी वगेरह भाषा विज्ञानियुनि कयो आहे. भाषाविज्ञानियुनि जे वीचार अनुसार भोजपुरी हिंदी भाषा जे भेट में बंगाली, उड़िया ऐं आसामी भाषाउनि जे वधीक नज़दीक आहे. आज़ादीअ जे आंदोलन वक्ति भोजपुरी भाषाई इलाके में हिंदी भाषा जो प्रचारु थियो ऐं इते हिंदीअ खे तइलीम, राजकराबोर वगेरह जी भाषा जे सूरत में स्वीकारु कयो वियो. देवनागरी लिपीअ जी समानता जे करे भोजपुरी हिंदी भाषा जे नज़दीक आई.

‘ भोजपुरी ’ नालो शाहाबाद परगणे जे भोजपुर नाले हिक नंदिडे गाँव जे आधार ते पियो आहे. अजु इहा हिक वडे भूभाग जी भाषा आहे. इहा पूरबी बिहार ऐं पच्छिमी उत्तर-प्रदेश सां गडु झारखंड जे किनि खेत्रनि जे लोकनि जी मातृभाषा आहे. नेपाल जे किनि हिसनि में पिणु भोजपुरी गाल्हाई वेंदी आहे. इहा बिहार जे पूरबी ऐं पच्छिमी चंपारण, सारण, सीवान, भोजपुर, बक्सर, सासाराम तथा उत्तर प्रदेश जे बलिया, देवरिया, वाराणसी, गोरखपुर, मऊ, जौनपुर ऐं मिर्जापुर जे लोकनि जी मातृभाषा आहे. भोजपुरी हिक विशाल भूखंड जी भाषा आहे. मौजूदह वक्त में भोजपुरी भाषा में सुठियूं फिल्म्ं ठहियूं आहिन. भोजपुरी कलाकारनि चडो पाणु मोखियो आहे.

भ्रामक व्युत्पत्ती (popular etymology) : मूल व्युत्पत्ती या मूल अर्थ खे, ध्यानु डियण खां सवाइ कंहिं अण जातल शब्द खे रूप या ध्वनीअ जे लिहाज खां कंहिं जातल-सुगातल शब्द जहिड़ो बणाए छडणु. जीअं :

‘लायब्रेरी’ शब्द खे ‘ रायबरेली ’ करे छडणु. अरबी शब्द ‘ इंतिकाल ’ जो हिंदीअ में ‘ अंतकाल ’ थी वजणु. ‘बनर्जी ’ शब्द जो ‘ बानर जी ’ थियणु, ‘ खायचा सोडा ’ (खाइण जी, मिठी सोडा) जो ‘ खाता सोडा ’ थियणु वगेरह. इन प्रवृत्तीअ जे करे शब्दनि जी सूरत बदिलजी वेदी आहे ऐं अर्थ पिणु. (डि०) व्युत्पत्तिशास्त्र ऐं ध्वनि-परिवर्तन जा कारण.

म

मंगल-अभिव्यक्ति/क्ती (euphemism) : मंगल भाषा, शुभु गाल्हाइण. कंहिं अप्रिय/अणवणंदइ शब्द या इजहार जे जाइ ते प्रिय/वणंदइ शब्द या इजहार जो इस्तैमालु करणु. जीअं : ‘ मरी वजण ’ जे जाइ ते ‘ सुर्गवास थियण ’ शब्द जो वाहिपो करणु. पेशाब वजण लाइ ‘ हिकु करे अचणु ’, माहवारी अचण लाइ ‘ कपिड़ा अचणु ’, ‘ पासे थियणु ’. वगेरह.

मंगोल भाषा : मंगोल भाषा मंगोलिया खेत्र जी भाषा आहे. इहा अल्ताइक भाषा-परिवार जी ऐं योगात्मक बनावत जी भाषा आहे. इहा खास करे मंगोल, अंदरिएं मंगोल जे आज्ञाद प्रदेश ऐं बुरयात (Buriyat) मंगोल राज्य में गाल्हाई वेदी आहे. इन जे गाल्हाइण वारा लोक मंचूरिया, चीन जा के खेत्र, तिब्बत/थिबेट ऐं अफगानिस्तान वगेरह हंधनि ते मिलनि था. अटिकल 50 लख गाल्हाइण वारनि मंगोलियन लोकनि जी इहा भाषा विशाल खेत्र जी हूंदे बि हिक आदर्श भाषा आहे. मंगोलिया में प्रजातंत्र मंगोल जी हलहा (khalkha) नाले बोली धीरे-धीरे आदर्श भाषा बणिजी रही आहे. ईदइ वक्त में इहा बोली आदर्श भाषा बणिजण जो इमकानु आहे. मंगोल लोकनि जो प्राचीन काल में चीनियुनि ऐं आधुनिक काल में रूसियुनि सां संपर्कु रहियो आहे, तंहिकरे मंगोल लोकनि जी भाषा ते इन्हनि बिन्ही भाषाउनि जो काफ़ी प्रभावु मिले थो. प्राचीन काल में मंगोल लिपीअ में लिखी वेंदइ साहित्यिक मंगोल भाषा पढियल-गढियल लोकनि में आदर्शु भाषा मजी वेदी आहे. मगर हाणे इहा मंगोल लिपी प्रजातंत्र मंगोलिया द्वारा छडे डिनी वेई आहे, ऐं इन जे जाइ ते रशियन लिपीअ मां ठाहियल हिक नई मंगोल लिपी स्वीकारु कई वेई आहे. अहिड़ीअ तरह हाणे मंगोल लिपीअ में लिखी वेंदइ साहित्यिक भाषा घटि ऐं नई मंगोल लिपीअ में लिखी वेंदइ हलहा बोली वधीक मान्यता वारी समुझी वजण लगी आहे.

मक्रानी : पच्छिमी बलोची (डि०) भाषा जो हिकु बियो नालो.

मगध भाषा : पालि (डि०) भाषा लाइ वापुरायो वेंदइ हिकु बियो नालो.

मगध लिपि/पी : बौद्ध ग्रंथ ‘ ललित विस्तर ’ में डिनल 64 लिपियुनि मां हिक.

मगही : हिंदीअ जी उप-भाषा हूंदइ बिहारी (डि०) जी हिक बोली. इहा सजे गया ज़िले में ऐं पटना, हजारीबाग, मुंगेर, भागलपुर ऐं रांची ज़िलनि जे किनि भाडनि में गाल्हाई वेदी आहे. ‘ मगही ’ शब्दु ‘ मागधी ’ शब्द मां

ठहियो आहे. के इन खे 'मगधी' पिणु चवंदा आहिन. बिन्ही शब्दनि जो अर्थु आहे 'मगध' जी भाषा. पर आधुनिक 'मगही' प्राचीन मगध ताई ई महिदूदु आहे. 'मगही'अ जो आदर्श रूपु गया जिले में गाल्हायो वजे थो. बियनि हंधनि ते सरहद वारियुनि भाषाउनि जो प्रभावु आहे. जीअं पटना जे 'मगही'अ ते मैथिली, भोजपुरी ऐं पटना जे उर्दू भाषाई मुसलमाननि जो प्रभावु आहे. मगहीअ जो हिकु बियो मुख्य रूपु बि आहे, जंहिंखे 'पूरबी मगही' चवंदा आहिन. इन में केतिरियूं ई उप-बोलियूं आहिन. मगहीअ में लोक-साहितु घणो ई आहे पर लिखित साहितु कोन्हे. इन जी मुख्य लिपी **कैथी** ऐं **नागरी** आहे.

मणिपुरी भाषा : मणिपुरी भारत जे असम (आसाम) प्रदेश जे हेठियनि हिसनि ऐं मणिपुर प्रान्त जे लोकनि द्वारा गाल्हाई वेंदड़ मुख्य भाषा आहे. भारत जे उतर-ओभर वारनि आसाम, मणिपुर, नागालैंड, अरुणाचल, मिज़ोरम, त्रिपुरा, मेघालय राज्नि में मूल रूप में टे भाषा-परिवार मिलनि था - भारत-ईरानी, चीनी-तिब्बती ऐं आस्ट्रिक. मणिपुर जी भाषा (मीलैलोन) साइनो-तिब्बती परिवार जे उप-परिवार तिब्बती-बर्मीअ में अचे थी. मणिपुरी भाषा जे लिपीअ खे 'मीतै मयेक' (मीतै लिपी) चवंदा आहिन. मणिपुरी मणिपुर राज् जी संपर्क भाषा आहे. मणिपुरी भाषा गाल्हाइण वारा संसार में अटिकल 40 लख आहिन. (डि०) **मैतेइ**.

मद्रासी : तमिल (डि०) भाषा जो हिकु बियो नालो.

मध्य : मध्य मानों विचों, विच वारो. जीअं : मध्य स्वर = विच वारो स्वरु.

मध्य-अक्षर लोप : लोप (डि०) जो हिकु किस्मु.

मध्यकालीन फ़ारसी : फ़ारसी (डि०) भाषा जे विचें दौर वारो रूपु. इन खे **पहलवी** (डि०) पिणु चवंदा आहिन.

मध्यकालीन भारतीय आर्यभाषा : **भारतीय आर्यभाषा** (डि०) जे विचें या बिएं काल/दौर जी भाषा. इन में पालि, प्राकृत ऐं अपभ्रंश नाले टे भाषाऊं अचनि थियूं. मध्यकालीन भारतीय आर्यभाषा खे थोरे में म० भा० आ० (अंग्रेज़ीअ में mia) चयो वेंदो आहे.

व्याकरणकार पाणिनीअ भाषा जो संस्कारु करे/सोधे/सुघडु बणाए नियमनि में बुधी छडियो ऐं **संस्कृत** (डि०) नाले प्राचीन भारतीय आर्यभाषा जो हिकु रूपु तइ थी वियो. पर लोकभाषा बिना रोक वारी गतीअ सां विकासु कंदी रही. इन विकास जे नतीजे जे करे भाषा जो जेको स्वरूपु सामुहूं आयो, तंहिंखे **प्राकृत** चवंदा आहिन. हेमचंद्र मार्कंडेय ऐं वासुदेव वगैरह व्याकरणकारनि प्राकृत खे संस्कृत मां निकितल भाषा मजियो आहे पर इहो मुमकिन नथो लगे. छाकाणि त पाणिनीअ जे इतिजाम में बुधल संस्कृत भाषा में विकासु थियण जी संभावना कान हुई. हकीकत में संस्कृत वारे काल/दौर में जेका आम माण्डुनि में वहिंवार जी (बोलचाल जी/बातचीत या गुप्तगूअ जी) भाषा हुई, उहा ई विकसित थीदी रही ऐं उन जो ई विकसित (developed) रूपु **प्राकृत** थी वियो.

मध्यकालीन भारतीय आर्यभाषाउनि खे टिनि भाडनि में विरहायो वियो आहे-

(1) प्राचीन प्राकृत/प्रथम प्राकृत/पालि (500 ई० पू० खां वठी 100 ई० ताई)

(2) मध्यकालीन प्राकृत/द्वितीय/बिं प्राकृत (100 ई० खां वठी 500 ई० ताई)

(3) परकालीन प्राकृत/अपभ्रंश (500 ई० खां वठी 1000 ई० ताई)

अगिते इन्हनि म० भा० आ० जो सिलसिलेवारु बयानु कयो वजे थो.

(1) प्राचीन प्राकृत/प्रथम प्राकृत या पालि/ली -

म० भा० आ० जे पहिरिएं युग जी भाषा 'पालि' आहे. पालीअ खे 'देश भाषा' या 'प्रथम प्राकृत' पिणु चयो वियो आहे. 'पालि' प्राचीन उत्तर भारत जे लोकनि जी भाषा हुई. इहा ओभर बिहार में हरियाणा-राजस्थान ताई ऐं उतर में नेपाल-उतरप्रदेश खां वठी डखण में मध्यप्रदेश ताई गाल्हाई वेदी हुई. भगवान गौतम बुद्ध पिणु इन्हनि प्रदेशनि में विहारु कंदे लोकनि खे धर्मु समझाईदो हो. अजु इन्हनि प्रदेशनि में हिंदी भाषा गाल्हाई वेदी आहे. तंहिकरे पालि भाषा प्राचीन हिंदी आहे. इहा भारोपीय भाषा-परिवार जी हिक बोली या प्राकृत आहे. पालीअ खे बौद्ध 'त्रिपिटक' (बोधियुनि जा 3 धर्म-ग्रंथ) जी भाषा जे सूरत में जातो वेदो आहे. पालि भाषा ब्राह्मी परिवार जे लिपियुनि में लिखी वेदी हुई.

(अ) 'पालि' जी व्युत्पत्ती - इन निस्वत विद्वाननि में अनेक मतभेद आहिन.

1. श्री विधुशेखर भट्टाचार्य जे मत अनुसार 'पालि' शब्द जो सन्बुंधु संस्कृत 'पंक्ति' सां आहे - > पन्ति > पत्ति > पट्टि > पल्लि > पालि. शुरूअ में गौतम बुद्ध जे पंक्तियुनि (सिटुनि) लाइ इन जो इस्तैमालु थियो. पोइ उन मां विकसित थी भाषा जे अर्थ में इस्तैमालु थी.
 2. बिएं मत अनुसार वैदिक संस्कृत ऐं लौकिक संस्कृत जे भेट में इहा 'पल्लि' या गांव जी भाषा हुई. 'पालि' शब्दु 'पल्लि' अ जो ई विकास आहे यानी इन जो मतिलबु आहे 'गांव/गोठ जी भाषा'.
 3. भांडारकर ऐं वाकरनानल नाले विद्वान मजिनि था त 'पालि' सभ खां प्राचीन प्राकृत भाषा आहे. 'पालि' शब्दु प्राकृत जो ई विकसित रूपु आहे - प्राकृत > पाकट > पाअड > पालि.
 4. कोसाम्बी नाले बौद्ध विद्वान जी राइ आहे त पालीअ जो लागुपो 'पालु' यानी 'रक्षा करण' सां आहे. पालीअ में गौतम बुद्ध जे उपदेशनि जी रख्या/हिफाजत कई वेई आहे. इन करे इहो नाले पियो आहे.
 5. मराठी विद्वान राजवाड़े मूजिब के माण्हू पालीअ जो सन्बुंधु संस्कृत शब्द 'प्रकट' सां जोड़ण जे पक्ष में आहिन- प्रकट > पाअड > पाअल > पालि.
 6. डॉ. मैक्सवेलेसर 'पालि' शब्द जी व्युत्पत्ती 'पाटलि' (= पाटलिपुत्र स्थान जी भाषा) मां मजी आहे.
 7. भिक्षू सिद्धार्थ संस्कृत 'पाठ' (बुद्ध पाठ या बुद्ध-वचन) शब्द मां 'पालि' शब्दु निकितलु मजियो आहे. पाठ > पालि > पाळि. (पालीअ में संस्कृत 'ठ' जो 'ळ' थी वेदो आहे.)
 8. सभ खां विश्वास जोगी व्युत्पत्ती भिक्षू जगदीश कश्यप द्वारा कई वेई आहे. घणा ई भारतीय विद्वान इन सां सहमत आहिन. इन मूजिब 'पालि' शब्द जो सन्बुंधु 'परियाय' (सं० पर्याय) शब्द सां आहे. धम्मपरियाय या 'परियाय' शब्द जो इस्तैमालु प्राचीन बौद्ध साहित्य में गौतम बुद्ध जे उपदेश लाइ मिले थो. इन जी विकास-परंपरा आहे - परियाय > पलियाय > पालियाय > पालि.
- पालि भाषा जो आधारु** - 'पालि' शब्द जा पुराणा प्रयोग/इस्तैमाल 'भाषा' जे अर्थ में कोन था मिलनि. इन जो प्राचीनतम प्रयोगु चोथीं सदीअ में लंका (श्रीलंका) में लिखियल ग्रंथ 'दीप बंस' में थियो आहे. उते इन

जी मानों 'बुद्धवचन' आहे. उन खां घणो पोइ 'पालि' शब्द जो इस्तैमालु साहित्य में त थियो पर हिक 'भाषा' जे सूरत में न. भाषा जे अर्थ में उते **मगध भाषा, मागधी, मागधिक भाषा** शब्दनि जो इस्तैमालु थियो आहे. 'भाषा' जे अर्थ में 'पालि' जो प्रयोग आधुनिक आहे ऐं इहो यूरोप जे लोकनि द्वारा थियो आहे.

इहो सुवालु बि मतभेद वारो रहियो आहे त 'पालि' बुनियादी तौर कथां जी भाषा हुई. के राया हिन रीति आहिनि- (1) सिंहल/श्रीलंका जा माण्हू 'पालि' भाषा खे 'मागधी' चवंदा आहिनि ऐं इन खे 'मगध जी भाषा' मर्जीदा आहिनि. जॉर्ज ग्रियर्सन, चाइल्डर्स ऐं गाइगर पिणु इन राइ सां शामिल आहिनि. (2) वेस्टरगार्ड, ई. कुहन ऐं स्टैन कोनोके जे राये अनुसार 'पालि' उज्जैन या विंध्य प्रदेश जे आसपास वारी बोलीअ ते आधारियल आहे. (3) ई. मूलर ऐं ओल्डन बर्ग इन खे कलिंग जी भाषा था मजिनि. (4) रीज़ डेविड नाले विद्वानु पालीअ खे 6-7 सदीअ वारी कोसल बोलीअ ते आधारियल भाषा मजियो आहे.

हिते इहा बि ज्ञाण हुअणु ज़रूरी आहे त जेतोणीकि गौतम बुद्ध जी पंहिंजी भाषा मागधी हुई, तंहिंकरे पालीअ लाइ उन जो आधारु वधीक स्वाभाविक आहे पर जइहिं असी जुदा-जुदा किस्मनि जे प्राकृत भाषाउनि जे रूपनि जी पालीअ जे रूपनि सां भेट या तुलना था करियूं त इहा गाल्हि साफु थी थिए त - (1) पालि भाषा मागधी या कंहिं पूरबी प्रदेश जी भाषा या बोलीअ मुख्य रूप में आधारियल नाहे. (2) पालि गौतम बुद्ध जे जीवन-काल जी भाषा नाहे बल्कि उन खां पोइ वारी यानी ई० पू० बी सदीअ जे आसपास वारी आहे. ध्यान में हुजे त गौतम बुद्ध परंपरावादी न बल्कि क्रांतिकारी हो. हुन खे इहो पसंद न हो त संदुसि उपदेश संदुसि ई भाषा में माण्हू पढ़नि. गौतम बुद्ध चाहियो थे त लोक पंहिंजी पंहिंजी भाषा में मुंहिंजा उपदेश पढ़नि. चई सधिजे थो त गौतम बुद्ध जा उपदेश चाहे मागधी भाषा में हुजनि पर अगिते हली उन्हनि उपदेशनि जा अनुवाद उन वक्त जे राष्ट्रीय या अंतरप्रान्तीय भाषा में थी विया ऐं अजु उहा ई भाषा 'पालि' नाले सां मशहूर आहे. इन ते बियुनि बोलियुनि जो बि प्रभावु थी सघे थो पर इन जो मूल आधारु शायद उन दौर वारी मध्य-देश जे आसपास जी बोलचाल जी भाषा हुई. अवधी ऐं ब्रज खे साम्हूं रखी इन जे सूरतुनि खे डि़सी इहो ई नतीजो निकिरे थो. शायद इहा अर्द्धमागधी भाषा ते आधारियल थी सघे थी.

पालि साहित्य जो सन्बंधु मुख्य रूप में गौतम बुद्ध सां आहे. पालीअ में घणे भाडे बुद्ध सां वास्तेदार काव्य, कथाउनि या बियुनि साहित्य-विषयनि जी रचना थी आहे. इन खां सवाइ संस्कृती ऐं दर्शन, छंदशास्त्र, व्याकरण, कोश निस्वत के किताब पिणु लिखिया विया आहिनि. परंपरा अनुसार पालि साहित्य खे 'पिटक' ऐं 'अनुपिटक' नाले बिनि वर्गनि में विरहायो वजे थो, जिनि में 'जातक' (ग्रंथ-समूह), धम्मपद, मिलिंद पज्जो, अट्ठकथा ऐं महाबंस वगेरह मुख्यु आहिनि. पालि साहित्य जो रचना-कालु 483 ई० पू० खां वठी आधुनिक काल ताई अटिकल अढाई हजार सालनि में फहिलियलु आहे. इन साहित्य एशिया खंड जे हिक अरब खां वधीक लोकनि खे प्रभावित कयो आहे. पालि भाषा जो प्रभावु भारत जे भाषाउनि खां सवाइ श्रीलंका, ब्रह्मदेश, तिब्बत/थिबेट, चीन ऐं जपान वगेरह मुलुकनि जे भाषाउनि ते बि थोरो-थोरो डि़सण में अचे थो. पालि भाषा जो अभ्यासु पिणु विश्वविद्यालयनि में कयो वजे थो.

पालि भाषा जूं विशेषताऊं - (1) पालि भाषा मां वैदिक संस्कृत जूं 5 स्वर-ध्वनियूं लुप्त/गुम थी वेऊं -

ऋ, ऌ, ऐ, औ. (2) पालि भाषा मां वैदिक संस्कृत जा 5 व्यंजन पिणु निकिरी विया - श, ष, विसर्ग (:), जिह्वामूलीय ऐं उष्मानीय. (3) पालीअ में ब्र नवां स्वर अची विया - नंदो (ह्रस्व) ए ऐं ओ. (4) पालीअ में वैदिक संस्कृत जा ब्र व्यंजन ऌ ऐं ऌह पिणु मिलनि था. (5) पालीअ में संस्कृत जो ऐ > ए, औ > ओ थी वियो आहे. (6) पालीअ में संयुक्त/गडियल वर्ण खां पहिरीं वारे दीर्घ वर्ण जो ह्रस्व थी वेंदो आहे ऐं दीर्घ स्वरु हुअण जे हालति में संयुक्त व्यंजन मां हिक जो लोपु थी वेंदो आहे. जीअं : जीर्ण > जिण्ण; दीर्घ > दीघ. (7) अघोष वर्णु घोष थी वेंदो आहे. जीअं : क् > ग् - प्रतिकृत्य > पटिगच्च; च् > ज् - सुच् > सुजा; त् > द् - वितस्ति > विदस्ति. (8) ड, ढ जो ढ, ढृ थिए थो. जीअं : बडवा > बळवा. (9) संधियुनि में सिर्फु टे संधियूं आहिन - स्वर संधि, व्यंजन संधि ऐं निग्गहीत संधि (अनुस्वारु). (10) पालीअ में हलंत शब्द नाहिन; सिर्फु अजंत आहिन. हलंत शब्दनि खे अकारांत बणायो वेंदो आहे या पछाड़ीअ वारे व्यंजन जो लोपु कयो वेंदो आहे. जीअं : धनवत् > धनवंत; आत्मन् > अत्त. (11) पालीअ में द्विवचन कोन र्थीदो आहे. (12) पालीअ में टे लिंग आहिन. (13) पालीअ में स्त्री-प्रत्यय सत आहिन - आ, ई, इनी, नी, आनी, ऊ, ति. अजा, कुमारी, यक्खिनी, दण्डिनी, मातुलानी, बामीरु, युवति. (14) पालीअ में 500 खां वधीक धातू आहिन. 9 गण आहिन. (15) पालीअ में आत्मनेपद् जो लोपु थी वियो आहे. (16) पालीअ में तद्भव शब्द झझे अंदाज में आहिन. तत्सम ऐं देशज शब्द घटि आहिन.

शिलालेखी प्राकृत - शिला = पथरनि ते लिखियल अखरनि वारी प्राकृत पिणु म० भा० आ० जे पहिरिएं युग में शुमारु कई वजे थी. इहा सम्राट अशोक जे शिलालेखनि वारी हुअण करे इन खे 'अशोकन प्राकृत' पिणु चवंदा आहिन. अशोक जा अनेक लेख (लिखतूं) थुल्हन ऐं डिघनि थंभनि ते बि मिलनि थियूं, जिनि खे 'लाट' चयो वेंदो आहे. तंहिकरे के लोक इन खे 'लाट प्राकृत' / 'लाट बोली' पिणु चवंदा आहिन. सम्राट अशोक पंहिजे राज् जे जुदा-जुदा भाडनि में पंहिजे राज्-कारोबार ऐं धर्म निस्वत सिद्धांत वगेरह ब्राह्मी तथा खरोष्ठी लिपियुनि में थंभनि ऐं टकरनि/चट्टानुनि ते उकेराया हुआ. इन्हनि लेखनि जी वड़ी अहमियत आहे. इन्हनि 20-25 लेखनि जी भाषा हिक ई न बल्कि उन उन खेत्र जी आहे, जिते उहे उकेरिया विया हुआ. अहिड़ीअ तरह उन वक्त जे प्राकृत जे जुदा-जुदा सूरतुनि जो पतो पवे थो.

(2) मध्ययुगीन प्राकृत / द्वितीय / बीं प्राकृत -

म० भा० आ० जो बियों युगु प्राकृत आहे, जंहिंखे द्वितीय प्राकृत या देसी वगेरह पिणु चवंदा आहिन. हूंअं म० भा० आ० जे सभिनी रूपनि खे प्राकृत चवंदा आहिन. मथे पहिरिये युग जे शिलालेखनि वारीअ भाषा खे बि प्राकृत चयो वियो आहे पर हिते प्राकृत जो मतिलबु अटिकल पहिरीं सदीअ खां वठी 500 ई०स० ताई वारी 'प्राकृत भाषा' आहे.

प्राकृत शब्द जी व्युत्पत्ती - के व्याकरणकार 'प्राकृत' जो विश्लेषणु प्राक् + कृत यानी 'पहिरीं ठहियल' मजिनि था ऐं इन सूरत में प्राकृत खे संस्कृत भाषा खां पहिरीं वारी लेखनि था. हेमचंद्र प्राकृत खे संस्कृत मां निकितल मजियो आहे - 'प्रकृतिः संस्कृतं। तत्र भवं तत् आगतं वा प्राकृतम्।' इहो बि अनुमानु कडी सधिजे थो त हिकिड़ीअ भाषा जो संस्कारु करे उन जे रूप खे 'संस्कृत' नालो डिनो वियो ऐं बी हिक भाषा, जेका

असंस्कृत हुई तथा 'प्रकृत' या आम माण्डुनि में सहज रूप में गाल्हाई वेंदी हुई, सा 'प्राकृत' नाले सां सडिजण लगी. प्राकृत भाषा जी उत्पत्ती वेद ऐं संस्कृतकाल वारी जन-भाषा जे विकसित रूप मां थियल आहे. पालि-काल जे समाप्तीअ खां पोइ लोकभाषा जो इहो ई रूपु हो. प्राकृत भाषाउनि जे प्राचीनतम रूप यानी शिलालेखी प्राकृतुनि जो मथे जिकिरु कयो वियो आहे. हिते उन्हनि मां टिनि प्राकृत भाषाउनि जो परिचय थोरे में डिनो वजे थो -

(1) अश्वघोष जे नाटकनि वारी प्राकृत भाषा - अश्वघोष जे रचना-कालु ई० स० 100 जे आसपास मजो वजे थो. संदुसि बिनि नाटकनि में वापुरायल प्राकृत भाषा सम्राट अशोक जे अभिलेखनि वारी प्राकृत भाषा/ भाषाउनि सां मिलंदड़-जुलंदड़ आहे. भौगोलिक या बोलीअ जे लिहाज खां इन्हनि नाटकनि में प्राचीन मगधी, प्राचीन शौरसेनी ऐं प्राचीन अर्द्धमागधीअ जो इस्तैमालु थियो आहे. साहित्यु हुअण जे नाते इहा प्राकृत संस्कृत-प्रभाव वारी आहे. अगिते हली संस्कृत नाटकनि में प्राकृत भाषाउनि जो इस्तैमालु थियलु मिले थो.

(2) धम्मपद जी प्राकृत भाषा - 1892 में खरोष्ठी लिपीअ में लिखियल कुञ्जु लेख मिल्या हुआ. जाचना करण ते साबित थियो त उहो ' धम्मपद ' हुआ, जेको प्राकृत में लिखियलु हो. खरोष्ठी लिपीअ में हुअण करे इन खे 'खरोष्ठी धम्मपद' पिणु चवंदा आहिन. इन जो रचना-कालु 200 ई० स० जे आसपास मजियो वजे थो.

(3) बियूं प्राकृत भाषाऊं - उन जमाने में घटि में घटि चार प्राकृत भाषाऊं बियूं बि हुयूं - शौरसेनी, मागधी, अर्द्धमागधी ऐं पच्छिम-उत्तर वारी प्राकृत. किनि विद्वाननि साहित्य जे लिहाज खां चार नाला डिना आहिन- महाराष्ट्री, शौरसेनी, मागधी ऐं पैशाची. हेमचंद्र टे बिया नाला बुधायल आहिन- आर्ष, चूलिका पैशाची ऐं अपभ्रंश. चूलिका पैशाचीअ खे ई दण्डीअ भूत भाषा चयो आहे. बिया बि के नाला डिसो- बाहलीकी, शाकारी, ढक्की, शाबरी, चांडाली, अवन्ती, आभीरिका, दाक्षिणात्य वगेरह.

किनि विद्वाननि पच्छिमी प्राकृत भाषा जी बि कल्पना कई आहे, जेका सिंधु में गाल्हाई वेंदी हूंदी ऐं जंहीं मां ब्राचड़ अपभ्रंश जो विकासु थियो हूंदो. इहा ब्राचड़ मौजूदह सिंधी भाषा जी जननी आहे. पंजाबी ऐं लहंदा खेत्र में पिणु उन वक्त जी का प्राकृत भाषा हूंदी. पांचाली प्राकृत जो बि जिकिरु मिले थो. अहिंडीअ तरह अटिकल 24 प्राकृत भाषाऊं हुयूं. भाषा-विज्ञान जे सतह ते सिर्फु 5 किस्म स्वीकारिया वगनि था, उन्हनि जो थोरे में परिचय डिनो वजे थो-

(1) शौरसेनी प्राकृत - इन प्राकृत जो खेत्रु शूरसेन (मथुरा जे आसपास) जो प्रदेशु हो. इन जो विकासु पालि- कालीन मकानी भाषा मां थियो. इहा मध्यप्रदेश जी भाषा हुई. इन वक्त जे नाटकनि में सभ खां वधीक इस्तैमालु शौरसेनीअ जो थियलु आहे. स्त्रियुनि वगेरह जे गुप्तगूअ जी भाषा शौरसेनी हुई. काव्य लाइ महाराष्ट्री प्राकृत हुई. शौरसेनीअ मां ई वर्तमान हिंदीअ जो विकासु थियो आहे. राजशेखर जे लिखियल नाटक 'कपूरमंजरी'अ जो सजो गदु-भागु (नसुरु) शौरसेनी प्राकृत में आहे. भास ऐं कालिदास वगेरह जे नाटकनि वारो गदु (नसुरु) शौरसेनीअ में ई आहे. इन जो प्राचीनतम रूपु अश्वघोष जे नाटकनि में मिले थो. इहा सरल ऐं सरस हुअण करे वधीक लोकप्रिय हुई. (2) पैशाची प्राकृत - पैशाचीअ जो खेत्रु पच्छिम-उत्तर भारत ऐं अफगानिस्तान जो खेत्रु हो. इन प्राकृत भाषा खे पैशाचिकी, भूत भाषा पिणु चयो वियो आहे. गुणाद्वय जी मशहूर रचना ' बृहत्कथा ' पैशाची प्राकृत में रचियल आहे. पैशाचीअ जो ई विकसित रूप लहंदा भाषा आहे.

हेमचंद्र जे लिखियल ' कुमारपाल चरित ' ऐं ' काव्यानुशासन ' में इन प्राकृत जो इस्तैमालु कयो वियो आहे. घटि जाति वारा किरदार इन भाषा जो वाहिपो कंदा हुआ. (3) **महाराष्ट्री प्राकृत** - इहो शुद्ध शब्दु ' माहाराष्ट्री ' आहे. इन प्राकृत जो मूल स्थानु महाराष्ट्र आहे. इन मां ई मराठी (मरहिटी) भाषा जो विकासु थियो आहे. प्राकृत भाषाउनि में सभ खां वधीक साहित्यु महाराष्ट्रीअ में आहे. संस्कृत नाटकनि वारी प्राकृत में पद्य-रचना महाराष्ट्रीअ में ई आहे. महाराष्ट्री प्राकृत जा मशहूर ग्रंथ ही आहिन- ' गाहा सत्तसई ' (राजा हाल जी लिखियल), ' रावणवहो ' (प्रवरसेन), ' कुमारपाल चरित ' (हेमचंद्र). इहे सभई काव्य-ग्रंथ आहिन. राजशेखर जे नाटक ' कप्पूरमंजरी 'अ जो पद्यु/काव्यु महाराष्ट्रीअ में आहे. आचार्य दण्डीअ ' काव्यादर्श ' में महाराष्ट्रीअ खे सर्वश्रेष्ठ प्राकृत मजियो आहे. (4) **मागधी प्राकृत** - मागधीअ जो मूल आधारु मगध जे आसपास जी भाषा आहे. वररुचि इहा भाषा शौरसेनीअ मां निकितलु थो मजे. श्रीलंका में पालि भाषा खे ई 'मागधी ' चवंदा आहिन. मागधीअ जो साहित्यु तमामु घटि थो मिले. इन जो प्राचीनतम रूपु अश्वघोष जे नाटकनि में मिले थो. कालिदास जे नाटकनि ऐं शूद्रक जे ' मृच्छकटिक ' नाटक में मागधीअ जो इस्तैमालु मिले थो. भरत मुनीअ जे ' नाटय शास्त्र ' अनुसार मागधी नौकर चाकर ऐं घोड़ा पालीदड़नि जी भाषा हुई. भिक्षु, राकास, चेट ऐं क्षपणक पिणु इहा प्राकृत वापुराईदा हुआ. मागधीअ मां ई भोजपुरी, मैथिली, बंगाली, उड़िया ऐं आसामी भाषाउनि जो विकासु थियो आहे. (5) **अर्द्धमागधी प्राकृत** - इहा प्राचीन कौशल जे सरहद वारे खेत्र जी भाषा हुई. मागधी ऐं शौरसेनी प्राकृत जे गड़ियल रूप खे ' अर्द्धमागधी ' चयो वेंदो आहे. महावीर ऐं गौतम बुद्ध जे वक्त में इहा कौशल जी जनभाषा हुई. तंहिकरे उन्हनि जा सभु धर्म- उपदेश इन ई भाषा में आहिन. मौर्य सम्राट अशोक जा पहिरियां शिलालेख इन ई भाषा में उकेरिया विया हुआ. अर्द्धमागधीअ जी स्थिती मागधी ऐं शौरसेनी प्राकृत जे विच वारी हुआण करे इन में बिन्हीं जूं विशेषताऊं मिलनि थियूं. अर्द्धमागधीअ में जैन साहित्यु तमाम घणो लिखियो वियो आहे, तंहिकरे इन जी वड़ी अहमियत आहे. इन प्राकृत में गदु ऐं पदु, बिन्ही किस्मनि जो साहितु मिले थो. आचार्य विश्वनाथ इन खे चेट, राजकुमारनि ऐं सेठियुनि जी भाषा जाणायो आहे. अर्द्धमागधीअ जो इस्तैमालु अश्वघोष ने नाटकनि में मिले थो. 'मुद्रा राक्षस' ऐं 'प्रबोध चंद्रोदय' में पिणु इन प्राकृत जो इस्तैमालु थियो आहे. इन प्राकृत मां पूरबी हिंदी भाषा जो विकासु थियो आहे.

प्राकृत भाषाउनि जूं सामान्य विशेषताऊं -

(1) प्राकृत पिणु संस्कृत भाषा वांगुरु श्लिष्ट योगात्मक भाषाऊं आहिन. (2) प्राकृत में संस्कृत जे व्याकरण खे आसानु बणायो वियो आहे. (3) शब्द-रूप ऐं धातुनि जी संख्या प्राकृत में घटिजी वेई. (4) ध्वनीअ जे लिहाज खां प्राकृत भाषाऊं पालि भाषा जे काफ़ी नज़दीक आहिन. (5) प्राकृत में ' न ' जो विकासु ' ण ' जे सूरत में थियो आहे. (6) प्राकृत भाषाउनि में व्यंजनांत शब्द घणो करे कोन्हनि. (7) प्राकृत में नाम/संज्ञा/इस्म ऐं क्रिया वगेरह में द्विवचन जे सूरतुनि जो इस्तैमालु कोन थो मिले. ' निय ' प्राकृत अपवादु आहे, जंहि में के द्विवचन रूप आहिन. (8) प्राकृत में घणे भाडे शब्द तद्भव आहिन.

(3) परकालीन प्राकृत/अपभ्रंश -

मध्यकालीन भारतीय आर्यभाषा जो आखरीन रूपु 'अपभ्रंश' जे सूरत में डिसण में अचे थो. अपभ्रंश जो

विकासु प्राकृत वारे दौर जे आम माणहुनि जे गाल्हि-बोल्हि/बातचीत वारी (colloquial) भाषा मां थियो आहे. इन रूप में अपभ्रंश खे प्राकृत ऐं आधुनिक भारतीय आर्य भाषाउनि जे विच वारी हिक अहम कड़ी (link) मजी सधिजे थो. जुदा जुदा ग्रंथनि में अपभ्रंश जा के बिया बि नाला मिलनि था. जीअं : **तृतीय/टीं प्राकृत, ग्रामीण भाषा, देसी, देश-भाषा, अपभ्रष्ट, अवहत्थ, अवहट्ठ, वगेरह.** ' अपभ्रंश ' जो अर्थु आहे 'बिगिड़ियल/लु', ' भ्रष्ट ' या ' किरियलु '. पंडितनि खे भाषा जे विकास में सदाई गिरावट नज़रि ईदी आहे. शायद इन प्रवृत्तीअ जे करे अहिड़ा नाला पिया आहिन.

अपभ्रंश प्राकृत जो दौरु थुल्हे लेखे 500 ई० खां वठी 100 ताई मजियो वियो आहे. वैज्ञानिक ढंग सां सोचण वारनि छहीं सदीअ खां थोरो पहिरीं अपभ्रंश जो आरंभु लेखियो आहे. 'अपभ्रंश' शब्द जो इस्तैमालु व्याडि (पतंजलीअ खां अगु) ऐं पतंजलीअ जे महाभाष्य (ई० स० पूर्व 150 साल) वगेरह में मिले थो. पर उते इन जो अर्थु भाषा विशेष न बल्कि ' संस्कृत ' शब्द या ' तत्सम शब्द जो बिगिड़ियलु रूपु ' आहे. भाषा जे सूरत में ' अपभ्रंश ' जो पहिरीं पहिरीं इस्तैमालु छहीं सदीअ में मिले थो. इन लिहाज खां आचार्य भामह जो 'काव्यालंकार' ऐं चंड जो ' प्राकृत लक्षणम् ' नाला जिकिर जोगा आहिन.

अपभ्रंश भाषा जा प्राचीनतम मिसाल भरत मुनीअ जे ' नाट्यशास्त्र ' (300 ई०) में मिलनि था. अगिते हली कालिदास जे ' विक्रमोर्वशी ' नाटक जे चोथें अंक में अपभ्रंश जा के छंद मिलनि था. छहीं सदीअ ताई ईदे ईदे अपभ्रंश में काव्य-रचना थियण लगी हुई. उन खां पोइ 15-16 सदीअ ताई साहित्य-रचना थी. के जिकिर जोगियूं रचनाऊं ही आहिन- करकंड चरिउ (रड्धू), जंबूस्वामी रासा (धर्मसूरि), आदि पुराण (पुष्पदंत), दोहाकोश (सरह), पाहुड़ दोहा (रामसिंह) वगेरह. घणनि ई विद्वाननि जो चवणु आहे त अपभ्रंश जूं शुरूआती रचनाऊं पहिरीं पहिरीं पच्छिम-उत्तर प्रदेश में विकसित थियूं. कीथ वगेरह के विद्वान बुनियादी तौर अपभ्रंश जो सन्बुंधु आभीर ऐं गूजर लोकनि सां जोड़िनि था. डॉ. सुनीतिकुमार चटर्जी आदर्श अपभ्रंश जो लागुपो मध्यदेश जी भाषा सां थो डेखारे. डॉ. सक्सेना पिणु मध्यदेशीय या शौरसेनी अपभ्रंश खे ई उन काल जी आदर्श भाषा मजियो आहे.

अपभ्रंश जा भेद/प्रकार/किस्म -

अपभ्रंश जे किस्मनि निस्बत विद्वाननि में काफ़ी मतभेद आहिन. नमि साधूअ इन जा टे प्रकार बुधाया आहिन- **उपनागर, आभीर ऐं ग्राम्य.** मार्कंडेय पंहिजे ' प्राकृत-सर्वस्व ' में टे किस्म नालनि सां बुधाया आहिन- **नागर, उपनागर ऐं ब्राचड़.** हुन ' ब्राचड़ ' खे सिंधु जी अपभ्रंश, ' नागर ' खे गुजरात जी अपभ्रंश ऐं ' उपनागर ' खे बिन्ही जे विच वारी मिश्र अपभ्रंश चयो आहे. उन वक्त में के लोक अपभ्रंश जा 27 किस्म मर्जीदा हुआ. जीअं : ब्राचड़, लाट, वैदर्भ, उपनागर, नागर, अवन्त्य, पांचाल, मालव, द्राविड़, कैकय, टाक्क, कर्णाट, प्राच्य, आभीर, मध्यदेशीय, वैताल वगेरह. आधुनिक युग में अपभ्रंश जे किस्मनि ते रोशिनी विझंदड़ विद्वान डॉ. याकोबीअ अपभ्रंश जा चार नाला बुधाया आहिन- **पूरबी, पच्छिमी, डाखिणी ऐं उत्तर** वारी अपभ्रंश. डॉ. नामवरसिंह सिर्फु ब किस्म बुधाया आहिन- पूरबी ऐं पच्छिमी. हकीकत में अपभ्रंश साहित्य जी रचना जंहिं भाषा में थी, उन में भाषा-भेद वधीक कोन्हनि. संस्कृत जे आखरीन दौर में आर्यभाषा जा स्थानीय/मकानी रूप विकसित थी रहिया हुआ. इहे रूप पालि ऐं अशोक जे शिलालेखी प्राकृत में वधीक चिटा/स्पष्ट थिया. प्राकृत में इन्हनि जे

स्वरूप अजा वधीक चिटो थियो. दरअसल अपभ्रंश भाषा त प्राकृत ऐं आधुनिक भारतीय भाषाउनि जे विच वारी कड़ी (link) आहे. तंहिकरे इहो मजणु गलति न थींदो त प्राकृत जूं इहे बोलियूं (या जुदा जुदा सूरतूं) अपभ्रंश में अजा बि वधीक स्पष्ट/चिटियूं/साफु थियूं ऐं उन खां पोइ उहे ई विकसित थी करे आधुनिक भारतीय आर्यभाषाऊं बणिजी वेयूं. 1400-1500 ईसवीअ जे आसपास उत्तराधी भारत में घटि में घटि 13 रूप विकसित थी चुका हुआ. जीअं : पंजाबी, लहंदा, सिंधी, राजस्थानी, गुजराती, खड़ी बोली-ब्रज, अवधी-छत्तीसगढ़ी, पहाड़ी, भोजपुरी-मगही-मैथिली, उड़िया, आसामी ऐं बंगाली. प्राकृत जा पंज रूप (शौरसेनी, महाराष्ट्री, पैशाची, मागधी ऐं अर्धमागधी) त विद्वान मजिनि ई था. अगिते हली ज़रूर बिया बि रूप निर्माणु थिया हूँदा. साहित्यिक भाषा जा रूप त तइ करे सधिजनि था मगर आम लोकनि में गाल्हाई वेंदड़ अपभ्रंश जो वर्गीकरण करे सघणु डुखियो कमु आहे ऐं अन्याय वारो पिणु.

अपभ्रंश जे हासिल थियल साहित्य में अपभ्रंश जे प्रकारनि या रूपनि जी संख्या चाहे 3-4 हुजे, आधुनिक भाषाउनि ऐं अपभ्रंश खां पहिरीं वारियुनि प्राकृत भाषाउनि जे आधार ते इहो नतीजो थो निकिरे त अपभ्रंश भाषाउनि जी संख्या इन खां बि वधीक रही हूँदी. अगर वधीक न हुजे हा त अढाई टे सौ सालनि में 13 भाषा-वर्ग या भाषाऊं उन मां विकसित कोन थियनि हा. पूरी स्थितीअ जो वीचारु कंदे अपभ्रंश जे हेठि जाणायल किस्मनि जो अनुमानु कजे थो-

क्र० अपभ्रंश

उन्हनि मां निकितल आधुनिक भारतीय भाषाऊं

1. शौरसेनी

(क) पच्छिमी हिंदी

(ख) शौरसेनीअ जे नागर रूप मां- 1. राजस्थानी 2. गुजराती

2. पैशाची

(क) लहंदा

(ख) पंजाबी (इन ते शौरसेनी अपभ्रंश जो प्रभावु आहे.)

3. ब्राचड़ (ब्राचड़)

सिंधी

4. खस

पहाड़ी (शौरसेनी अपभ्रंश ऐं उन जा नागर रूप)

5. महाराष्ट्री

मराठी

6. अर्द्धमागधी

पूरबी हिंदी

7. मागधी

(क) बिहारी (ख) बंगाली (ग) उड़िया (घ) आसामी

अहिड़ीअ तरह मथे जाणायल सतनि अपभ्रंश भाषाउनि मां आधुनिक भारतीय भाषाउनि या भाषा-वर्गनि जे 13 रूपनि जो विकासु थियो आहे. इन्हनि खां सवाइ बिया बि अपभ्रंश जा रूप आहिन. गुजरात में शौरसेनी

अपभ्रंश जो ई पच्छिमी रूपु हुआ, जंहिंसां आधुनिक गुजरातीअ जो लाग्गपो आहे. इन खे किनि विद्वाननि सौराष्ट्री या नागर अपभ्रंश चयो आहे. पालि भाषा पंहिंजे कंहिं रूप में ई० स० खां ब सदिंयुं अगु लंका में वेई हुई. उन जो प्राकृत-काल सिंहली प्राकृत या एलू प्राकृत रूपु हूंदो. उन खे एलू अपभ्रंश चई सधिजे थो. के माण्हू पैशाचीअ जे जाइ ते केकय जो इस्तैमालु कंदा आहिन. के लोक पैशाचीअ मां ई सिंधी, पंजाबी ऐं लहंदा जो विकासु था मग्निनि. अपभ्रंश साहित्य में संदुसि शौरसेनी रूप जो इस्तैमालु थियो आहे. इहा ई उन दौर जी आदर्श (standard) भाषा हुई.

अपभ्रंश जूं मुख्य विशेषताऊं -

- (1) अपभ्रंश में लगभग उहे ई ध्वनियूं हुयूं, जिनि जो इस्तैमालु प्राकृत में थींदो हो. ' ए ' ऐं ' ओ ' तथा ' इ ' ऐं ' उ ' जो इस्तैमालु कयो वेंदो हो. ' ऋ ' लिखण में त ईंदो पर स्वर जे सूरत में ध्वनी कान हुई. ' श ' ऐं ' ष ' जे जाइ ते ' स ' वापुरायो वेंदो हो. ' ङ ' जो रिवाजु फकति महाराष्ट्रीअ में हो. मराठी/मरहिटीअ में अजु बि ' ङ ' ध्वनी (व्यंजन) इस्तैमाल थिए थी. गाल्हाइण में ऐं लिखण में पिणु. (2) संस्कृत, पालि ऐं प्राकृत वांगुरु स्वरनि जो अनुनासिक रूपु अपभ्रंश में पिणु मिले थो. (3) अपभ्रंश उकार-बहुला भाषा हुई. यानी शब्दनि में/शब्दनि जो पछाड़ीअ में उकार (उ / उ / पेशु) डियण जी प्रवृत्ती हुई. जीअं : एक्कु, कारणु, अंगु वगेरह. उकारान्त वारी इहा प्रवृत्ती सिंधीअ में अजु बि मिले थी- जिंदु, कनु, खनु, वजु, गणेशु, अंजीरु, पुडु, अशोकु वगेरह. (4) अपभ्रंश में ध्वनि-परिवर्तन जे प्रवृत्तियुनि जो वाधारो थी वियो. (5) अपभ्रंश में धातू ऐं नाम बई रूप घटिजी विया. अहिड़ीअ रीति भाषा सवली बणिजी वेई. (6) वैदिक संस्कृत, लौकिक संस्कृत. पालि ऐं प्राकृत संयोगात्मक (synthetic) भाषाऊं हुयूं. अपभ्रंश भाषाऊं वियोगात्मक (analytic) थियण लगियूं. (7) अपभ्रंश में नपुंसकलिंगु लगभग समाप्त थी वियो. (8) संयुक्त अखरनि में ' र् ' जो घणो करे लोपु थी वेंदो आहे. जीअं : प्रिय > पिउ, चंद्र > चंद. (9) अपभ्रंश में किये किये विच वारे ' म ' जो ' वं ' थी वेंदो आहे. जीअं : भ्रमर > भवँर. (10) संयुक्त व्यंजननि में हिक व्यंजन जो लोपु थी वेंदो आहे ऐं पहिरीं वारो ह्रस्व स्वरु दीर्घ थी वेंदी आहे. जीअं : कस्य > कासु, तस्य > तासु. (11) विभक्तियुनि जे जाइ ते कारक-चिह्न परसर्ग अचण लगा. जीअं : करण कारक-सहुं, संप्रदान कारक- केहि, रेसि, अपादान कारक- होन्त, सन्बंध कारक- केर, कर, अधिकरण कारक- मज्झ, महे. (12) शब्द रूप में छह रूप रहिजी विया - 3 कारक X 2 वचन. संस्कृत में 24 रूप हुआ ऐं प्राकृत में 12. (13) अपभ्रंश में द्विवचन जो अभावु आहे. (14) धातू रूपनि में लट्, लोट् ऐं लृट् ई वजी बचिया. (15) अपभ्रंश में ' ए ' जो इ ऐं ई बि थींदो आहे. जीअं : लेख > लिह, लीह. (16) अपभ्रंश जे शब्द-भंडार जूं मुख्य विशेषताऊं ही आहिन- (अ) अपभ्रंश में तद्भव शब्द घणे में घणा आहिन. (आ) उन खां पोइ देशज शब्द वधीक आहिन (इ) अपभ्रंश जे पहिरिं अथ दौर में तत्सम शब्द त तमाम घटि आहिन पर पोइ वारे अथ दौर में उन्हनि जी संख्या वधी वियल थी डिसण में अचे. (ई) उत्तरकालीन/पोइ वारे काल में अपभ्रंश में कुझु विदेशी शब्द बि अची वियल नज़रि अचनि था. जीअं : ठट्ठा (फा० तशत), ठक्कुर (तुर्की-तेगिन), हुदादार (फा० ओहदादार) तुर्क, नीक, तहसील वगेरह.

अवहट्ठ -

अपभ्रंश जो दौरु 1000 या 1100 ई० स० जे लगभग पुरो थिए थो. उन खां पोइ आधुनिक भारतीय भाषाउनि जो दौरु शुरू थिए थो. पर शुरूअ वारनि अटिकल 200-300 सालनि जी भाषा अपभ्रंश ऐं आधुनिक भाषाउनि जे विच वारी आहे. यानी शुरूअ में उन में अपभ्रंश जूं प्रवृत्तियूं वधीक हुयूं ऐं पोइ धीरे-धीरे घटिजंदियूं वेयूं ऐं पोइ आधुनिक भाषाउनि जूं प्रवृत्तियूं वधंदियूं वेयूं. आखिर 14 सदीअ जे आसपास आधुनिक भाषाउनि जो उजिरो रूपु साम्हूं आयो. इहो ई विच वारो दौरु **संक्रांति-कालु** आहे. ' संनेहय-रासक ', ' प्राकृत पैंगलम् ', 'उक्ति-व्यक्ति प्रकरण', ' वर्ण रत्नाकर ', ' कीर्तिलता' ऐं '**ज्ञानेश्वरी**' वगेरह ग्रंथनि जी भाषा इन्हीअ ई काल/दौर जी आहे. इन भाषा जे लाइ केतिरनि नालनि जो इस्तैमालु कयो वियो आहे. जीअं : परवर्ती/पोइ वारी अपभ्रंश, देसी, पुराणी हिंदी वगेरह. पर किनि लोकनि जे वीचार मूजिब '**अवहट्ठ**' नालो वधीक उपयोगी आहे. हकीकत में ' अवहट्ठ ' शब्दु संस्कृत शब्द ' अपभ्रष्ट ' जो ई विकसित, विकृत/बिगिड़ियलु या अपभ्रष्ट रूपु आहे. अनेक ग्रंथनि में ' अपभ्रंश ' शब्द लाइ ' अवहट्ठ ' शब्द या उन जे रूपनि जो इस्तैमालु कयो वियो आहे. तंहिकरे संक्रातिकालीन रूप लाइ बियो को नओं नालो डियणु भ्रामक गाल्हि थीदी. वधि में वधि इन खे 'परवर्ती/पोइ वारी अपभ्रंश' या 'पुराणी' हिंदी, बंगाली, गुजराती, मराठी, सिंधी' वगेरह चई सधिबो, जंहिं में भ्रम जी का गुजाइश नाहे.

प्राचीन भारतीय आर्यभाषाउनि जे विकास-क्रम में प्राकृत ऐं अपभ्रंश भाषाउनि जो अहम योगदानु रहियो आहे. इहे भाषाऊं भिन्न-भिन्न युगनि में बोली ऐं भाषाउनि में थियण वारा परिवर्तन डेखारीदड़ आहिन.

मध्यग : विच वारो या जेको विच में हुजे. जीअं : बिनि ध्वनियुनि जे विच वारे स्वर लाइ मध्यम स्वर, या बिनि व्यंजननि जे विच वारे व्यंजन लाइ मध्यग व्यंजन. (मध्यग = विच में गमन कंदडु.)

मध्य तालवी/तालव्य (medio palatal) : तारुंअ/कठोर तारुंअ जे विचें भाडे मां उचारियल ध्वनी.

मध्यदेशी लिपी/पी : ब्राह्मी लिपीअ (ङि०) जे डाखिणी शैलीअ मां विकसित थियल हिक लिपी. इन ते ब्राह्मी लिपीअ जे उतिराधी शैलीअ जो पिणु प्रभावु आहे. इन जा खेत्र आहिन मध्यप्रदेश, बुंदेलखंड, हैदराबाद जे उतर वारो भाडो ऐं मैसूर जा कुझु भाडा. पंजीअ खां नाई सदीअ ताई इन जो वाहिपो मिले थो.

मध्य-बलाघात (medial stress) : शब्द जे विच में डिनो वेंदलु जोरु.

मध्यम ध्वनि/नी : अहिड़ी ध्वनी जंहिजे उचार में मुंहूं जूं मुश्कूं (muscles) न वधीक सख्तु थियनि ऐं न वधीक ढिलियूं. मध्यम स्वर पिणु थी सघनि था. त मध्यम व्यंजन पिणु थी सघनि था. जीअं : ओं, च्, श्. मध्यम ध्वनी सशक्त/बलवान ऐं अशक्त/कमिजोर ध्वनीअ जे विच वारी हूंदी आहे.

मध्यम पुरुष : हिकु पुरुषवाचक सर्वनाम. जमीर हाजिर. second person.

मध्यलोपी स्वरु (syneopic vowel) : (ङि०) लोप.

मध्य श्रुति (off glide) : (ङि०) श्रुति (glide).

मध्यसर्ग (infix) : अहिड़ी ध्वनि/नी या ध्वनि-समूह जेको सन्बंध-तत्त्व जे सूरत में या अर्थ में विशेषता आणण लाइ कंहिं रूढ शब्द, धातूअ वगेरह जे विच में जोड़ियो वेदो हुजे. जीअं मुंडा भाषा में- दल = मारणु, दपल =

हिक बिए खे मारणु. हिते 'प' मध्यसर्गु आहे.

मध्य स्वरु (midde vowel) : जंहीं स्वर जे उचार करण में जिभ जो विचों हिसो मथे खजंदो आहे या करण (articulator) जो कमु कंदो आहे, तंहींखे 'मध्य स्वरु' चवंदा आहिन. जिभ जे अगिएं ऐं पोएं पासे जे विच में अहिडा मध्य/केंद्रीय/मर्कजी स्वर हूंदा आहिन, जे अनेक भाषाउनि में मिलनि था. हिंदी भाषा जो 'आ' मध्य स्वरु आहे.

मध्य स्वर लोप (syneope) : (डि०) लोप.

मनोभाव-अभिव्यक्ति सिद्धांतु (interjectional theory) : भाषा-उत्पत्तीअ जो हिकु सिद्धांतु. (डि०) भाषा जी उत्पत्ती.

मनोविकार बोधक अव्यय (interjection) : विस्मयादिबोधक अव्यय/हर्फु निदा. उहे शब्द जेकी अचिरज, खुशी, दुख वगेरह भावनि या मनोविकारनि खे जाहिर कंदा आहिन. जीअं : वाह! अडे, हे भगवान वगेरह. इन्हनि जा अनेक किस्म थियनि था. जीअं : (अ) आश्चर्य बोधक/अचिरजु जाहिर कंदइ अव्यय - अडे! हां! सची! ? (आ) हर्षबोधक - खुशी जाहिर कंदइ. वाह! खूब! वाहवा! (इ) दुखबोधक - आह! हाइ, हाइ हाइ!, हे भगवान! (ई) नफिरत/घृणाबोधक - छी, छी छी :, थू थू, हट्ट. (उ) स्वीकृति-बोधक - हा, हा हा! ठीक, जी! संबोधन बोधक - अडे, ओ, हे, ए. (ऊ) नम्रता बोधक - जी, जी हुजूर, हां जी.

मय परिवार (maya) : मर्कजी अमरीकी वर्ग जो हिकु भाषा-परिवारु. इन जा ब मुख्य वर्ग आहिन- (अ) मय वर्ग (ब) हुअ स्टेक वर्ग. इन्हनि बिन्ही में अटिकल 27 भाषाऊं आहिन. इन भाषा-परिवार जी मुख्य भाषा 'मय' आहे. इन जा गाल्हाइण वारा लोक अमरीकी इंडियन में सभ खां वधीक सभ्य हुआ. ई० स० 200 खां वठी 1200 ई० ताई इन्हनि जी हुकूमत बि हुई. इन्हनि जी पंहिंजी लिपी पिणु हुई.

मरहिटी/मराठी भाषा : मरहिटी या मराठी महाराष्ट्र जी भाषा आहे. मराठी हर गाल्हि में समृद्ध/शाहूकार भाषा आहे. संस्कृत भाषा मराठीअ जी जननी आहे. आधुनिक खोजना अनुसार मराठी भाषा जो जनमु वेदनि खां पहिरीं वारे दौर में वहिंवार में हलंदइ लोक-भाषाउनि मां थियो आहे. अहिडीअ तरह बीअ हिक लोक भाषा मां संस्कृत भाषा जनमु वरतो आहे. अजु ताई मराठीअ ते आर्यनि जी बोल-भाषा, वैदिक संस्कृत, लौकिक संस्कृत ऐं जुदा-जुदा प्राकृत भाषाउनि तथा द्राविडी भाषा जो असरु थियल डिसण में अचे थो. प्राकृत भाषाउनि में 'महाराष्ट्री' (डि०) नाले सां मशहूर साहित्यिक भाषा ई हाणोकी 'मराठी' भाषा आहे. मराठीअ जो सफरु हिन रीति बुधाए सधिजे थो- प्राचीन महारभट्टी भाषा → मरहट्टी भाषा → महाराष्ट्री प्राकृत भाषा → अपभ्रंश मराठी भाषा → अजोकी मराठी भाषा. विद्वान लेखक ल. रा. पांगारकर मिसाल डेई साबित कयो आहे त इहे मराठी नाले हिक ई भाषा जा रूप आहिन. मराठी भाषा जो पहिरियो शिलालेखु 2220 साल पहिरीं जो आहे ऐं इहो ब्राह्मी लिपीअ में लिखियलु आहे. इन शिलालेख में 'महारठिनो' लोकनि जो साफु साफु जिकिरु थियलु आहे. जंहीं 'महारठी' भाषा में इहो शिलालेखु लिखियो वियो आहे, उहा उन खां घटि में घटि 200 खां 300 साल पहिरीं वजूद में हुअणु घुरिजे. 'महाराष्ट्र' देश नाले खां महाराष्ट्री भाषा पुराणी आहे. अश्मक, कुंतल, अपरांत, विदर्भ प्रदेशनि 'प्राकृत महाराष्ट्री' भाषा प्रचार-वहिंवार में हुई.

महारटी → मरहट्टी → मरूहाटी → मराठी जे उचार-भरम जो सफ़रु डिसंदे चई सधिजे थो त 'महाराष्ट्री'अ जो 'महारटी' नालो संस्कृत भाषा जे पंडतनि कयो. संस्कृत भाषा जो 'संस्कृत' नालो रखिजण खां पहिरीं महाराष्ट्री भाषा वजूद में हुई ऐं काफ़ी वधियल वेझियल हुई. राजा हाल सातवाहन जी सुहिणी 'गाथा सत्तसई', वाकाटक जो 'रावणवहो' महाराष्ट्र में ई लिखियल ग्रंथ आहिन. महाराष्ट्री प्राकृत जो मराठीअ सां बिल्कलु वेझो रिश्तो आहे. राजशेखर (ई० स० 880 खां 920 ताई) 'गाथासत्तसई' /गाथासप्तशतीअ जो अहम ज़िकिरु कयो आहे. इन ग्रंथ में आयल भौगोलिक स्थान, नदियूं वग़ेरह सभु महाराष्ट्र देश सां लाग़ापो रखंदड आहिन. गोदावरी, तापी, नर्मदा, गिरणा महाराष्ट्र जूं आहिन. 'गाथासत्तसई' महाराष्ट्र जो अवाइली लोक-साहित्यु आहे. मराठी विद्वान डॉ. वि. भि. कोलते साबितियुनि सां सिद्ध करे ड़ेखारियो आहे त मराठी भाषा अपभ्रंश मां निकिती आहे. संत ज्ञानेश्वर जे काव्य-ग्रंथ 'ज्ञानेश्वरी'अ में मराठी भाषा लाइ 'देशी' शब्दु पिणु वापुरायो वियो आहे. या इएं बि चई सधिजे थो त मराठीअ लाइ 'देशी' नालो वधीक प्रचलित/रूढ़ हुआ. साहित्य में अपभ्रंश भाषा जो नालो पिणु 'देसी' आहे. इन देसीअ जो विकासु थियण ते जेका भाषा निर्माणु थी उहा 'देशी' या 'मराठी' आहे. मराठी अपभ्रंश भाषा जे किस्म 'नागर' मां निकिती आहे. ई० स० 778 में लिखियल उद्योतनसुरीअ जो 'कुवलयमाला' नाले ग्रंथ में जिनि 18 देशी भाषाउनि जो ज़िकिरु थियलु आहे, उन्हनि मां हिक जो नालो 'मरहट्ट' आहे. ग्रंथ में 'मरहट्ट' भाषा जो वर्णनु ड़िसो-

दढमहह सामलंगे सहिरे अहिमाण कलहसले व।

दिण्णले गहिल्ले उल्लविरे तत्व मरहट्टे।।

(अर्थ : हटोकटो, कारो-सांविरो, सहनशील, सौमान वारो, कलहशीलु ऐं 'दिण्णले गहिल्ले' ग़ाल्हाइण वारो मरहट्टो.....)

(सिंधी भाषा में पिणु 'मरहितो' ऐं 'मरहिटी' शब्द आम लोकनि में प्रचलित आहिन.)

मराठी भाषा जे पहिरिये कवी मुकुंदराज जो लिखियलु 'विवेकासिन्धु', श्रीज्ञानेश्वर जी 'ज्ञानेश्वरी' ऐं 'अमृतानुभव' तथा म्हाइंभट जो 'लीळचरित्र' ग्रंथ न सिर्फ़ु मराठीअ जा अवाइली ग्रंथ आहिन बल्कि इहे मराठी भाषा जे वधियल-वेझियल ऐं शाहूकार बणिजी वजण खां पोइ लिखियल ग्रंथ आहिन. इहे महान ग्रंथ 800 साल पहिरीं जहिं मराठी भाषा में लिखिया विया, सा उन खां 1200-1500 साल पहिरीं हिक समृद्ध/शाहूकार भाषा हुई; जहिंजा शिलालेख ऐं ताम्रपत्र या पोथियूं वग़ेरह अजु मुयसिर आहिन. कवी संत एकनाथ ड़मिरजी सुवालु कयो आहे, 'संस्कृत वाणी देवे केली, मग प्राकृत काय चोरांपासून झाली?' एकनाथ जी भाषा अजोकी मराठीअ जहिड़ी हूंदे बि हू इन खे 'प्राकृत' थो चवे. यानी इहे बेई अलगि अलगि भाषाऊं नाहिन. संत ज्ञानेश्वर मराठीअ खे 'देशी' भाषा चयो आहे. हेमचंद्र जो 'देशी नाममाला' नाले व्याकरणु इन ई भाषा जो आहे. पाणिनीअ जे वक्त वारे वररुची (कात्यायन) जो लिखियलु 'प्राकृत प्रकाश' नाले व्याकरण-ग्रंथु मशहूरु आहे. अनेक विद्वाननि जा ग्रंथ साबितीअ तौर ड़िसी चई सधिजे थो त मराठी भाषा जी उमिरि 2500 साल अवसि आहे.

मराठी साहित्यु शुरूअ खां वठी अजु ताई बेहद मालामालु रहियो आहे. सवें सालनि जी महान परंपरा हूंदड इन साहित्य जा मुख्य काल-खंड/दौर ही आहिन- 1. आदिकाल - ई० स० 1200 खां पहिरीं वारो दौर,

जंहीं में मराठी आदि कवी मुकुंदराज (ई० स० 1128 खां 1200 ताई) जी आध्यात्मिक रचना ' विवेकासिंधु ' अहम आहे. **2. यादवकाल** - ई० स० 1250 खां वठी 1350 ताई वारे इन दौर में संत ज्ञानेश्वर जी ' ज्ञानेश्वरी ' रची वेई. इन ई दौर में वारकरी संप्रदाय ऐं महानुभाव पंथ जो प्रारंभु थियो तथा अनेक भक्त-कवियुनि जूं रचनाऊं सामुहूं आयूं. **3. बहामनी काल** - ई० स० 1350 खां 1600 वारे इन दौर में मुसलमाननि जे हमलनि जो कालु शुरू थिए थो. जनार्दन स्वामी, एकनाथ, दासोपंत वगेरह कवियुनि मराठी साहित्य में भक्ति-साहित्य जो योगदानु डिनो. **4. शिवाजी महाराज जो काल** - ई० स० 1600 खां वठी 1700 ताई वारे इन दौर में संत तुकाराम, समर्थ रामदास, मुक्तेश्वर, वामन पंडित वगेरह पंढिजनि काव्य-ग्रंथनि द्वारा मराठी भाषा ऐं साहित्य जा भंडार भरे छडिया. **5. पेशवा काल** - ई० स० 1700 खां वठी 1818 ताई वारे इन काल में मोरोपंत नाले कवीअ जूं रचनाऊं मशहूर आहिन. इन दौर में शृंगार ऐं वीर-रस जूं कविताऊं, लावणी ऐं पोवाडा नाले नवां काव्य-किसम मराठीअ में आया. इन खे ' शाहिरी काव्य ' पिणु चवंदा आहिन, जंहीं में रामजोशी, प्रभाकर, होनाजी बाळा कवी मशहूर आहिन. **6. अंग्रेजनि जो कालखंडु/आधुनिक कालखंडु** - ई० स० 1818 खां वठी अजु ताई इन दौर में मराठी साहित्य अद्भुत तरकी कई आहे.

मराठी भाषा जूं बोलियूं - मराठीअ जूं मुख्य बोलियूं आहिन- वर्हाडी, नागपुरी, हळबी, अहिराणी, डांगी ऐं कोंकणी. **वर्हाडी** बोलीअ जो खेत्रु काफी फहिलियलु आहे. भंडारा, चंद्रपुर, वाशीम, एलिचपुर, बैतूल वगेरह स्थाननि ते गाल्हाई वेंदड़ इन बोलीअ ते हिंदीअ जो काफी प्रभावु मिले थो. **नागपुरी** बोली नागपुर, ऐं वर्धा ज़िले में तथा चंद्रपुर, भंडारा, छिंदवाडा वगेरह हंधनि में गाल्हाई वेंदी आहे. **हळबी** बोली महाराष्ट्र जे चंद्रपुर/चांदा, भंडारा, एलिचपुर, म.प्र. जे बस्तर, कांकेर, रायपुर भाडनि में गाल्हाई वजे थी. **अहिराणी** (डि०) बोलीअ खे ' खानदेशी ' पिणु चवंदा आहिन. अहिराणी ' आभीर/अहीर ' नाले लोकनि जी बोली हुअण करे इहो नालो पियो अथसि. इन बोलीअ जा खेत्र धुळे/धुलिया, बुरहानपुर, जलगांव ज़िला, नासिक ऐं बुलडाणा जा के हिसा वगेरह आहिन. अहिराणीअ जा के शब्द **सिंधीअ** सां मिलनि था. जीअं : छाव (छांव), आरशी (आरसी), कईठ (कौंठु), राकेस (राकासु), अभाय (उभु = आकाशु), इतला (एतिरो), उच्छाव (उछव = उत्सव), कथ (किथे), गारा (गारो), दर (डुर/डार), बास्न (बासण), मुडन (मुडणु), हेटे (हेठि) वगेरह. (पं. कृष्णचंद्र टोपणलाल जैतली पंढिजे हिंदी पुस्तक में लिखनि था त ' सिंधु जा लाडाई, आभीर ऐं यादव हिकु ई हुआ..... आभीर पंढिजे स्थान सिंधु ऐं पंजाब मां जुदा जुदा हंधनि ते फहिलजंदा विया..... उहे कोंकण ताई बि वजी पहुता.') **कोंकणी** (डि०) महाराष्ट्र जे कोंकण प्रदेश जे अनेक बोलियुनि जो समूहु आहे. मराठीअ जी इहा बोली हाणे **भाषा** बणिजी चुकी आहे तथा भारत जे संविधान जे अटी अनुसूचीअ (शेडयूल) में शामिल कई वेई आहे.

मौजूदह वक्त में मराठी भाषा महाराष्ट्र जी राज्यभाषा/राजु कारोबार जी भाषा आहे, जेका सिख्या ऐं साहित्य जी पिणु मुख्य तथा लोकप्रिय भाषा आहे. साहित्य जे सभिनी विधाउनि/प्रकारनि सां मालामाल थियल मराठी भाषा कला जे खेत्र जी पिणु अहम भाषा आहे. मरहिटी समाजु मराठी साहितु पढ़ण ऐं नाटकनि जो शौकीनु आहे. मराठी भाषा में हर साल अटिकल 2000 किताब प्रकाशित थियनि था. 500 डियारी परचा

(मैगज़ीन) हर साल निकरनि था. किरोडें रुपयनि जा किताब हर साल विकामंदा आहिन. भारत जे ग्रंथालयनि मां 25% ग्रंथालय महाराष्ट्र में आहिन. सर्वे समाचार पत्र मराठीअ जो शानु बुलंदु करे रहिया आहिन. अजु ताई हिकु लखु किताब छपिजी चुका आहिन. मराठीअ जे कोश-साहित्य में भांति भांति जे कोशनि जी संख्या अटिकल 800 आहे, जंहीं में 390 शब्दकोश आहिन.

मराठी ऐं सिंधी भाषा - मराठी ऐं सिंधी बेई संस्कृत-प्राकृत-अपभ्रंश परंपरा वारियूं आर्यभाषाऊं आहिन. बिन्ही जी लिपी देवनागरी आहे. बिन्ही भाषाउनि जो पाण में तमाम वेज्ञो सन्बुंधु आहे. या इएं चवण वाजिब थींदो त मराठी ऐं सिंधी पाण में सगियूं भेनरु आहिन. व्याकरण जे लिहाज खां सिंधी मराठी भाषा जे बिल्कुल नजदीक आहे. जीअं : ' आहे ' क्रिया (verb) सिर्फु सिंधी मराठी भाषा में मिले थो - ' माझे नाव राम आहे' . - 'मुंहिंजो नाउं/नालो राम आहे.' मराठीअ जियां सिंधी क्रियाऊं ' ण ' कारांत आहिन., फरकु सिर्फु एतिरो आहे मराठी क्रियाऊं ' णे ' कारांत आहिन त सिंधी ' णु ' कारांत. जीअं : खाणे (खाइणु), पिणे (पिअणु), उठणे (उथणु), लिहिणे (लिखणु) वगेरह. ' आहे ' क्रिया पिणु मराठी ऐं सिंधीअ में ई मिले थी, संसार जे बीअ कांहीं बि भाषा में न! अटिकल 5000 शब्द बिन्ही भाषाउनि में समान/हिकजहिडा आहिन, जे तत्सम ऐं तद्भव आहिन. (डि० ' मराठी-सिंधी' ऐं ' सिंधी-मराठी ' शब्दकोश. प्रो. हर्दवाणी). पुराणी मराठी (महाराष्ट्री/देशी) भाषा जा नाम (Noun) उकारांत हूंदा हुआ. जीअं : ' देवा तूचि गणेशु। सकलार्थ मति प्रकाशु। म्हणे निवृत्तिदासु। '- इहे प्राकृत रूप सिंधी भाषा अजु ताई संभाले रखिया आहिन. जीअं : गणेशु, रामु, तुलसीदासु, रामदासु, पंजाबु, भारतु वगेरह. बिन्ही भाषाउनि जो तुलनात्मक अभ्यासु थियणु घुरिजे. (डि० सिंधी भाषा)

मर्मर ध्वनि/नी (murmur sound) : भुणि भुणि, भुण्काटु, सुसिपुसि जो आवाजु.

मलय : आस्ट्रिक परिवार (डि०) जी हिक भाषा. इहा मलय प्रायद्वीप, सुमात्रा, जावा, बोर्नियो ऐं उन्हनि जे आसपास गाल्हाई वेंदी आहे. इन भाषा खे **इंडोनेशियान परिवार** (डि०) में पिणु रखियो वियो आहे.

मलय पॉलिनेशियन : आस्ट्रिक परिवार जी हिक भाषा.

मलयालम : द्रविड परिवार (डि०) जे मुख्य चइनि भाषाउनि मां हिक. इहा भारत जे केरल प्रदेश में गाल्हाई वेंदड़ मुख्य भाषा आहे. केरल खां सवाइ कर्नाटक ऐं तमिलनाडु तथा लक्षद्वीप में पिणु मलयालम गाल्हाई वेंदी आहे. भाषा ऐं लिपीअ जे लिहाज खां मलयालम भाषा तमिल भाषा जे काफ़ी नजदीक आहे. ईसवी सन जे पहिरी सदीअ खां वठी इन भाषा ते संस्कृत जो असरु मिले थो. अरबी, पुर्तगाली ऐं अंग्रेज़ीअ जो असरु पिणु मलयालम ते थियलु आहे. मलयालम भाषा खे 'मलाबार' ऐं 'केरली' भाषा पिणु चवंदा आहिन. मलयालम जे खेत्र में अगे तमिल भाषा में साहित्य-सृजन थींदो हो. मलयालम में साहित्य-रचना जो आरंभु तेरहीं सदीअ खां थिए थो. शुरूआती ग्रंथनि में तमिल जो अंशु पिणु मिले थो. इन जे कवियुनि में रामप्पणिकर, नपूनिरी, कोट्टारक्कर, तंपुरान वगेरह मशहूर आहिन. 17 हीं सदीअ में मलयालम में संस्कृत जा तमाम घणा शब्द अची विया हुआ. अहिडीअ शैलीअ में पिणु साहित्य-सृजन थींदो हो. अजु पिणु मलयालम में सुठो साहित्य-सृजन थिए थो.

मलयालम भाषा लिखण लाइ **वट्टेलुत्तु** लिपीअ जो इस्तैमालु थींदो आहे. इन लिपीअ जो विकासु **ग्रंथ लिपीअ** (डि०) मां थियो आहे. 14 हीं सदीअ ताई ग्रंथलिपि ऐं वट्टेलुत्तु लिपीअ जे आधार ते मलयालम जी

हिक पंहुंजी लिपी विकसित थियल हुई, जंहुंखे कोलेलुत्तु चवंदा आहिन.

मलेनेशियन परिवार : इहो भाषाई परिवारु फिजी वगेरह नंढनि-नंढनि बेटनि में फहिलियलु आहे. इन परिवारु जे भाषाउनि में वचन (number) निस्वत विविधता/गूनागूनी मिले थी. यानी एकवचन, द्विवचन, त्रिवचन ऐं बहुवचन मिलनि था. अलग-अलग द्वीपनि में अलग-अलग भाषाऊं आहिन. इन्हनि में गुणप 'चइनि' (4) ते आधारियल आहे त किनि में 'वीहनि' (20) ते आधारियल आहे. विकास जे लिहाजु खां इहो परिवारु इंडोनेशियन परिवारु खां अगिते आहे. इन परिवारु जे फिजियन भाषा में घणियूं ई बोलियूं आहिन.

महाजनी लिपि/पी : हिंदी प्रदेश (उत्तर प्रदेश, राजस्थान, मध्य प्रदेश ऐं बिहार वगेरह) जे वापारियुनि वगेरह जे वही खातनि वापुराई वेदड हिक लिपी. इहो देवनागरीअ जो हिकु विकृत/बिगिड़ियलु रूपु आहे. इन वापारी लिपीअ में मात्राऊं कोन डिनियूं वेदियूं आहिन. सिंधीअ जे 'हटवाणिकी' लिपीअ सां इन जी भेट करे सधिजे थी.

महाप्राण (aspirate/ aspirated) : जिनि व्यंजन ध्वनियुनि जे उचार करण में मुंह मां वधीक हवा (महा = वधीक, प्राण = हवा) निकरंदी आहे, तंहुंखे 'महाप्राण' चवंदा आहिन, जीअं : ख, छ, ध, भ वगेरह व्यंजन. महाप्राण व्यंजन लिखण वक्ति अंग्रेजीअ में 'H' अखर सां गडे शब्द/अखर लिखिया वेदा आहिन. जीअं : भ = bh (भक्ति = bhakti), ठ = th (ठाकुर = thakur). अरबी, फ़ारसी ऐं उर्दूअ में पिणु 'हे' सां गडु अखर ठहिया वेदा आहिन. जीअं : ख = ~~ख~~ (खाना = ~~ख~~). महाप्राण ध्वनीअ खे 'सप्राण' पिणु चवंदा आहिन.

महाप्राणीकरण (aspiration) : ध्वनि-परिवर्तन जो इहो हिकु रूपु आहे. कडहिं-कडहिं का अल्पप्राण ध्वनी महाप्राण थी वेदी आहे. भाषा विज्ञान में इन प्रवृत्तीअ खे 'महाप्राणीकरण' चयो वेदो आहे. जीअं : फ़ारसी शब्दु 'किशमिश' मराठी भाषा में 'खिसमिस' थी वियो आहे, अंग्रेजी 'क्राइस्ट' 'ख्रिस्त' थी वियो आहे. पोर्तुगीज शब्दु 'cashew' (कॅशु) सिंधीअ में 'खाजो/खाजा' थी वियो आहे. महाप्राणीकरण जा मिसाल कश्मीरी भाषा में घणा मिलनि था.

महाराष्ट्री भाषा : महाराष्ट्र में प्रचलित हूंदड मध्यकालीन भारतीय आर्यभाषा. इहा भाषा 'महरट्ट' लोक-समूह जी हुअण करे इन भाषा खे 'महरट्टी' (संस्कृतीकरण : महाराष्ट्री या महाराष्ट्री) ऐं इन्हनि लोकनि जे रहण जे प्रदेश खे 'महाराष्ट्र' चयो वियो आहे. इन भू-भाग में खोटियल ईसवी सन खां पहिरीं वारनि शिलालेखनि जी भाषा ऐं सातवाहन राजा हाल द्वारा संपादन कयल इन प्रदेश जे लोकगीतनि जे परंपरागत गाथाउनि जे संग्रह 'गाहा सत्तसई' वगेरह प्राचीन साहित्य जी भाषा डिसंदे इन भाषा जो मूल स्थानु 'महाराष्ट्र' हुअणु साबित थिए थो. महाराष्ट्री भाषा श्रेष्ठ साहित्य जे करे महाराष्ट्र खां बाहिर हूंदड संस्कृत-प्राकृत नाटककारनि इन जो उपयोगु नाटकनि में गीतनि लाइ कयो ऐं कवियुनि इन खे काव्य-भाषा स्वीकारु करे इन में गीति-काव्य, खंडकाव्य ऐं महाकाव्य रचिया. आचार्य दंडीअ इन भाषा खे श्रेष्ठ दर्जे जी प्राकृत चयो आहे- 'प्रकृष्टं प्राकृतम'.

महाराष्ट्री भाषा जी साहित्यिक अहमियत ध्यान में रखंदे श्वेतांबर जैनियुनि पंहुंजे धर्मी ऐं बिए साहित्य-निर्माण लाइ इहा भाषा स्वीकारु कई. ऐं हेमचंद्र वगेरह प्राकृत व्याकरणकारनि महाराष्ट्री ऐं प्राकृत खे हिकु ई करे लेखियो. इन मां ई 'मराठी' (ड्रि०) भाषा जो विकासु थियो आहे- महरट्टी (महाराष्ट्री) > मरूहाटी > मरूहाटी > मराठी. हाणोकी मराठी भाषा ऐं महाराष्ट्री अपभ्रंश या उन खां बि पहिरीं वारी महाराष्ट्री प्राकृत भाषा उन जमाने में वहिंवार में हुयूं. महाराष्ट्री प्राकृत भारत जे सभिनी प्राकृत भाषाउनि में अहम मजी वेदी हुई. वररुचि नाले विद्वान खास करे महाराष्ट्रीअ जो ई व्याकरणु रचियो आहे. उन दौर में कहिडे बि प्रदेश वारो लेखकु

सृजनात्मक साहित्य लिखण लाइ महाराष्ट्री प्राकृत भाषा ई वापुराईदो हो. तंहिकरे चई सघिजे थो त महाराष्ट्री प्राकृत फकति महाराष्ट्र प्रदेश ताई महदूद कान हुई बल्कि उहा महाराष्ट्र खां बाहिर पिणु फहिलियल हुई. महाराष्ट्रीअ मां ई मराठी साहित्य जी महान परंपरा शुरू थिए थी.

मागधी प्राकृत : हिक प्राकृत भाषा. (डि०) प्राकृत.

माझी : आदर्श पंजाबी (डि०) भाषा जी हिक बोली. इहा लाहौर, अमृतसर ऐं गुरदासपुर वगैरह हंधनि ते गाल्हाई वेंदी आहे.

मातृभाषा (mother tongue) : ब्रारु जेका भाषा सभ खां पहिरीं समाज में सिखंदो आहे, तंहिखे 'मातृभाषा' चवंदा आहिन. मातृभाषा घणे भाडे (सदाई न) उन ब्रारु जे माउ जी भाषा हूंदी आहे, इन करे इन खे 'मातृभाषा' चयो वेंदो आहे. मनुष जी मातृभाषा संदुसि वजूद जे केंद्र में हूंदी आहे. मातृभाषा ई 'हुअण' (being) खां 'थियण' (becoming) डांहुं नींदी आहे. कंहिं बि इन्सान जे सृजनशीलता ऐं तर्कबुद्धीअ जो तकडो ऐं स्वाभाविक विकासु जेतिरो संदुसि मातृभाषा द्वारा थी सघंदो, ओतिरो धारीअ/पराईअ भाषा द्वारा कोन थी सघंदो. जिनि जो पंहिंजीअ मातृभाषा ते अधिकारु (command) हूंदो आहे, उहे ई बियुनि भाषाउनि ते बि अधिकारु हासिल करे सघंदा आहिन. पंहिंजीअ मातृभाषा में भाषाई वहिंवार करण में कंहिं बि किस्म जी घटिताई महिसूसु न करणु घुरिजे. लोकभाषा हूंदइ ऐं सरकार द्वारा मान्यता मिलियल मातृभाषा जो इस्तैमालु न करणु या इस्तैमालु टारणु भाषा-द्रोहु आहे.

मात्रा (quantity, length, mora, duration) : कंहिं बि ध्वनीअ (sound) जे उचार करण में या उचारु छडे मौन रहण में समय जी जेका मात्रा लगंदी आहे, उन खे भाषा जे अभ्यास में 'मात्रा' या 'मात्राकाल' चवंदा आहिन. कंहिं ध्वनीअ जे उचार करण में वक्तु घटि लगंदो आहे त कंहिं में वधीक; कंहिं में तमामु घटि त कंहिं में तमाम वधीक वक्तु लगंदो आहे. घटि वक्तु लगंदइ मात्रा खे **हरस्व** लघू या नंढी मात्रा चवंदा आहिन. वधीक वक्तु लगंदइ मात्रा खे **दीर्घ** या वडी मात्रा चवंदा आहिन. उन खां बि वधीक वक्तु लगंदइ मात्रा खे **प्लुत** चयो वेंदो आहे. मात्रा जा इहे टे किस्म ई वधीक प्रचलित आहिन. हूंअं मात्रा जा अनेक किस्म थी सघनि था. संस्कृत भाषा में आम तौर हरस्व ऐं दीर्घ मात्राउनि जो ई वाहिपो मिले थो. प्लुत जो इस्तैमालु तमाम घटि थो मिले. पूरे ऋग्वेद में बिनि टिनि हंधनि ते इन जो प्रयोगु मिले थो. जीअं : ' ओ३म् ' में ' ओ ' प्लुत आहे. तंहिकरे ' ओ ' खां पोइ ३ लिखंदा आहिन, जेका प्लुत जी निशानी आहे, जेका हरस्व मात्रा जी टीणि डेखारींदइ आहे. कंहिंखे सडु करण वक्ति पिणु प्लुत जो इस्तैमालु थींदो आहे. जीअं : ' राऽऽऽऽ ' में ' रा ' जो ' आ ' प्लुत आहे. प्लुत खे अजा बि डिघो करे सघिजे थो. शास्त्रीय गायन में प्लुत जो केई किस्म महसूस करे सघिजनि था.

आम तौर स्वरनि जे उचार करण में सभ खां वधीक वक्तु लगंदो आहे. अध-स्वरनि में उन खां घटि ऐं व्यंजननि में अध-स्वरनि खां बि घटि वक्तु लगंदो आहे. व्यंजननि में सभ खां वधीक वक्तु अनुनासिक या नक वारनि व्यंजननि जे उचार करण में लगंदो आहे. उन खां घटि लुंठित ऐं पार्श्विक/पासनि वारनि व्यंजननि में तथा उन खां बि घटि वक्तु ऊष्म ध्वनियुनि में ऐं उन खां बि घटि संघर्ष ध्वनियुनि में लगंदो आहे. सभ खां घटि वक्तु स्पर्श ध्वनियुनि में लगंदो आहे. सभिनी किस्मनि जे ध्वनियुनि में अघोष में वक्तु वधीक लगंदो आहे. थुल्हे लेखे सभिनी व्यंजननि जी मात्रा हरस्व-अर्द्ध मजी सघिजे थी. स्वरनि में हरस्व स्वरनि जी मात्रा हरस्व ऐं दीर्घ स्वरनि जी मात्रा दीर्घ हूंदी आहे. संयुक्त/गडियल स्वरनि जे उचार में दीर्घ खां वधीक वक्तु लगंदो आहे. तंहिकरे उन्हनि

खे 'प्लुत' या वधीक दीर्घ चई सधिजे थो. घणो करे सभिनी भाषाउनि में ह्रस्व ऐं दीर्घ स्वर मिलनि था. पर अहिड़ियूं भाषाऊं घणियूं नाहिन. आफ्रीका जे ईव वगेरह भाषाउनि में सही मानों में ह्रस्व जा दीर्घ स्वर मिलनि था. जीअं : ba (= गप), baa (= खुलियलु). इन्हनि में ह्रस्व स्वरनि जा ई दीर्घ रूप मौजूद आहिन.

हिंदी, सिंधी, मराठी भाषाउनि में अ आ, इ ई, उ ऊ या ए ऐ में पहिरिएं जो बियो रूपु (आ, ई, ऊ, ऐ) दीर्घ नाहे. इहे रूप दीर्घ समुझिया वेंदा आहिन पर भाषा-विज्ञान जे लिहाज खां नथा चई सधिजनि. छाकाणि त इन्हनि में मात्रा खां सवाइ स्थान जो बि फरकु आहे. हकीकत में भाषा में का बि ध्वनी अलगि कान ईदी आहे. जंजीर जे कड़ियुनि जियां हिक ध्वनी बीअ ध्वनीअ सां जुड़ियल हूंदी आहे. इन जोड़ जे करे हिक ध्वनी बीअ खे प्रभावित कंदी आहे. तंहिकरे मात्रा जे अभ्यास में इहो अहम आहे त कहिड़नि संदर्भनि में मात्रा जी कहिड़ी सूरत थी वेंदी आहे. इन निस्बत चइजे त हर हिक भाषा जा कंहिं हद ताई पंहिंजा जुदा जुदा नियम हूदा आहिन. पोइ बि के सामान्य नियम बुधाए सधिजनि था, जे काफ्री भाषाउनि सां लागू थी सधनि था. इन्सानु सदाई हिक रफ्तार सां कोन गाल्हाईदो आहे. हूं कड़हिं तकिड़ो त कड़हिं धीरे, कड़हिं जौर सां त कड़हिं आहिस्ते गाल्हाईदो आहे. इन मूजिब पिणु ध्वनियुनि जी मात्रा घटिजंदी या वधिजंदी रहंदी आहे.

ध्वनीअ जी मात्रा जी निशानी डेखारण लाइ अनेक नमूननि जो प्रयोगु थींदो आहे. जीअं : अंतरराष्ट्रीय लिपि-चिह्न में - दीर्घ मात्रा लाइ ब बिंदू (a :), उन खां ह्रस्व लाइ हिकु बिंदू (a .) ऐं ह्रस्व लाइ काई निशानी कान डिनी वेंदी आहे (a). के माण्हू अखर जे मथां नंढिड़ी लीक डेई दीर्घ मात्रा जो इजहारु कंदा आहिन - (ā). देवनागरी लिपीअ में व्यंजननि सां मात्रा जूं निशानियूं जोड़ियूं वेंदियूं आहिन - आ (ī), इ (ि), ई (ी), उ (ु), ऊ (ू), ए (े), ऐ (ै), ओ (े), औ (ौ). बारहं आखिरी या डह अखिरी ककि - क, का, कि, की, कु, कू, के, कै, को, कौ. भारतीय छंदशास्त्र में ह्रस्व मात्रा लाइ (।) ऐं दीर्घ मात्रा लाइ (ऽ) जो इस्तैमालु थींदो आहे. 'प्लुत' लाइ ३ अंग जो प्रयोगु थींदो आहे. जीअं 'ओ३म्'. ध्वनियुनि वांगुरु मौन (चुप) या विराम (डि०) या बिनि शब्दनि जे विच वारे मौन रहण जी बि मात्रा हूंदी आहे. पूरे दम (full stop), अध दम (semi-colon) ऐं थोरे दम (comma) में मात्रा जो फरकु साफु आहे.

मात्राग्राम (chroneme) : कंहिं भाषा में इस्तैमालु थींदइ अर्थ जो फरकु डेखारींदइ मात्रा जी हिक इकाई (unit). ध्वनिग्राम, रूपग्राम ऐं अर्थग्राम वगेरह जियां मात्राग्राम जो बि विश्लेषणु थी सधे थो ऐं भाषा-विशेष जे संमात्राउनि (allochromes) खे बि गोल्ले सधिजे थो.

मात्राचिह्न (quantity mark) : स्वरनि जे मात्राउनि खे दीर्घ या ह्रस्व करण जूं निशानियूं. इन्हनि खे दीर्घ-चिह्न (macron) ऐं ह्रस्व-चिह्न (grave) चंवदा आहिन.

मात्रा-भेद/मात्रा-भेदीकरण : ध्वनि-परिवर्तन जी हिक सूरत या दिशा. कड़हिं शब्द जे कंहिं स्वर जी मात्रा ह्रस्व (डि०) मां दीर्घ (डि०) थी वेंदी आहे या दीर्घ/डिघीअ मां ह्रस्व / नंढी / लघू थी वेंदी आहे. इन खे 'मात्रा-भेद' या 'मात्रा-भेदीकरण' चंवदा आहिन. मात्रा में फरकु अची वजण जी इहा प्रवृत्ती स्वराघात, ध्वनि-लोप वगेरह में डिसण में ईदी आहे. जीअं, मात्रा-भेद जा बु किस्म डिसो - (1) दीर्घीकरण (lengthening) - ह्रस्व मां दीर्घ थियणु. जीअं : संस्कृत 'प्रिय' जो हिंदीअ में 'पीय' (इ जो ई), संस्कृत 'जिह्वा' जो हिंदीअ में 'जीभ' (इ जो ई), संस्कृत 'पितु' > प्राकृत 'पिउ' > सिंधी 'पीउ' (इ जो ई)

थियणु. (2) हरस्वीकरण (delenthering) - दीर्घ मां ह्रस्व थियणु. जीअं : संस्कृत ' शून्य ' जो हिंदीअ में ' सुत्र ' ऐं सिंधीअ में ' सुन ' (ऊ जो उ), संस्कृत ' आश्चर्य ' जो हिंदीअ में ' अचरज) ऐं सिंधीअ में 'अचिरजु' (आज जो अ) थियणु वगैरह.

माध्यमिक पहाड़ी : हिंदीअ जी उपभाषा हूंदड़ पहाड़ी (ड्रि०) अ जी हिक बोली. पहाड़ी उपभाषा खेत्र जे मध्य/विचें भाडे में गाल्हाई वजण करे इन ते इहो नालो पियो आहे. इहा कुमायूं ऐं गढ़वाल में ड्रखण-ओभर में बरमदेव खां वठी उतर-ओलह में चकराता जे उतर वारे प्रदेश ताई गाल्हाई वैदी आहे. इन जूं ब मुख्य बोलियूं आहिन - कुमायूंनी ऐं गढ़वाली.

मानस-सिद्धांतु (mentalistic theory) : हिकु सिद्धांतु, जंहिं मूजिब भाषा जी परिवर्तनशीलता, मनुष जे दिमाग सां वास्तेदार कारणनि ते आधारियल आहे.

मान स्वर (cardinal vowel) : इन खे प्रधान स्वर, आदर्श स्वर, मूल स्वर, मानक स्वर ऐं आधार स्वर पिणु चवंदा आहिन. मान स्वर कंहिं मख्सूस भाषा जा कोन हूंदा आहिन. इहे स्वर मानक, पैमाना या मानदंड (criterion) हूंदा आहिन, जे विवृत्ता - संवृत्ता ऐं अग्र-पश्च-मध्यता वगैरह जे लिहाज खां कहिडीअ बि भाषा जे स्वरनि जो स्थानु तइ करण लाइ कम में ईंदा आहिन. हेलबैग नाले हिक स्वाबियन विद्वान 1780 ई० में उचार-स्थाननि जे आधार ते हिकु ' स्वर-टिकुंडो ' (vowel triangle) ठाहियो हो. अगिते हली इन स्वर- टिकुंडे खे डैनियल जोन्स (Daniel Jones) नाले विद्वान ' स्वर-चौकुंडे ' जे रूप में पेशि कयो. डैनियल जोन्स पारां पेशि कयलु स्वर-चौकुंडो मौजूदह वक्त में सभ खां वधीक प्रचलित ऐं मशहूर आहे. जेतोणीकि इहो चौकुंडियारो आहे पर प्राचीन स्वर-टिकुंडे जे आधार ते अजु बि इहो ' स्वर-टिकुंडो ' चयो वैदो आहे.

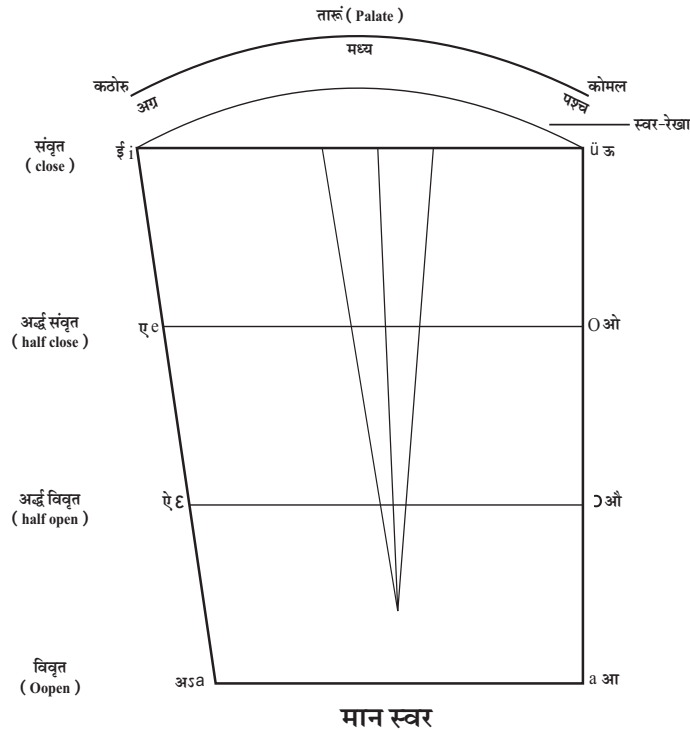

मान स्वरनि जो स्वरूप : कहिड़ीअ बि भाषा में सभिनी हंधनि ते उचारिया वेंदड़ मुख्य स्वर ' मान स्वर ' / standard vowels चया वेंदा आहिन. मान स्वर 8 आहिन. संसार जे जुदा जुदा भाषाउनि जे स्वरनि जे उचार में जिभ जूं स्थितियूं तइ करे अठनि मानस्वरनि जी कल्पना कई वेई आहे. इन्हनि जो आधारु जिभ आहे पर चपनि जी स्थिती ऐं स्वरनि जे बुधण जी गाल्हि बि इन में शामिल आहे. स्वरनि जे उचार में जिभ तारुंअ वटि हिक खास ऊंचाईअ ताई ई मथे थी सघंदी आहे. इन खास ऊंचाईअ वटां थीं दे वेंदड़ हिक काल्पनिक रेखा खे 'स्वर-रेखा' (डि० आकृती) चयो वेंदो आहे. इन रेखा जे ओरिएं पासे हिकु बिंदू मजी सघिजे थो, जांहीं ताई जिभ जो अगियों हिसो वधि में वधि वजी सघे थो. हिन बिंदूअ ते मान स्वर ' ई ' जी स्थिती मजी सघिजे थी. अहिड़ीअ तरह पुठियां जिभ जो पोयों हिसो वधि में वधि हिक खास बिंदूअ ताई मथे खजी सघे थो. मान स्वर 'ऊ' इन ई बिंदूअ ते मजी सघिजे थो. जिभ जो अगियों ऐं पोयों हिसो अहिड़ीअ तरह हेठि हिक हिक खास बिंदूअ ताई वजी सघनि था, जिनि ते मान स्वर 'अऽ' ऐं ' आ ' मजिया वेंदा आहिन. अहिड़ीअ तरह इहे चारई बिंदू स्वरनि जे उचार करण में जिभ जे चइनि सीमाउनि खे जाहिर कंदा आहिन. यानी जिभ खे इन खां वधीक बाहिर कढी स्वर जो उचारु नथो करे सघिजे.

इन्हनि चइनि बिंदुनि/टुबिकनि खां सवाइ ब बिंदू अगियां ऐं ब बिंदू पुठियां बि आहिन. चइनि बिंदुनि जे विच में बियनि हंधनि ते ईदड़ स्वरनि जा स्थान तइ करण लाइ इन्हनि खे मजियो वियो आहे.

मथीअ आकृतीअ या शिकिल में डेखारियल ' संवृत ' (close) जो मतिलबु आहे वधीक में वधीक सोढो/तांगि. यानी जिभ तारुंअ (palate) जे नजदीक वजी मुंहं/वात जे खाल/बिर्घिल खे सोढो करे छडीं दी आहे. ' अर्द्ध संवृत ' (half close) उन खां कुझु वधीक खुलियलु आहे. यानी जिभ हेठिएं पासे कुझु वधीक सुरंदी/चुरंदी आहे. ' अर्द्ध विवृत ' (half open) में जिभ अजा हेठि हली वेंदी आहे ऐं ' विवृत ' (open) में बिल्कुल हेठि वजी वात खे वधीक में वधीक खुलियलु बणाए छडीं दी आहे. इहो वात/मुंहं जे हिन चित्र द्वारा पिणु समुझी सघिजे थी --



- संवृत
- अर्द्ध संवृत
- अर्द्ध विवृत
- विवृत



इन चित्र में जिभ या वात/मुंहं जो अगियों, विचों ऐं पोयों भाडो डेखारियो वियो आहे. इन्हनि जे आधार ते स्वर खे अग्र (अगियों), पश्च (पुठियों) ऐं मध्य (विचों) स्वरु या विवृत, संवृत स्वर वगेरह चवंदा आहिन. चौकुंडियारे जे विच या मर्कज/केन्द्र जे आसपास वारा स्वर ' केन्द्रीय स्वर ' चया वेंदा आहिन. हकीकत में

इन्हनि चइनि टुबिकनि/बिंदुनि जे विच में पिणु अनेक स्वर थी सघनि था, जिनि मां अनेक भाषाउनि जे स्वरनि जा स्थान तइ करण जे लिहाज खां इहे 8 ई स्वर मुख्य आहिन ; इन करे इहे सिर्फु 8 ई डेखारिया विया आहिन. इन्हनि जा स्थान तइ करण लाइ एक्स-रे फोटोग्राफीअ जी मदद वरिती वेई आहे.

इन्हनि अठनि स्वरनि में चपनि जूं 8 स्थितियूं डिसण में अचनि थियूं - 'ई' जे उचार में चप बिल्कुल फहिलियल हूंदा आहिन ; 'ए' ऐं 'अऽ' में सिलसिलेवार उन्हनि जो फहिलाउ घटि थींदो वेंदो आहे ऐं पोइ 'आ' 'ऑ' थींदे 'ओ' 'ऊ' में पूरीअ तरह गोल आकार वारा थी वेंदा आहिन. अहिडीअ तरह आग्र मान स्वर अवृत्तमुखी आहिन ऐं पश्च मान स्वर ('आ' खे छडे) घणो करे वृत्तमुखी आहिन. (वृत्त = गोलु). इन्हनि में बि पश्च/पुठियां वारा अर्द्ध विवृत ईषद्वृत्तमुखी (थोरे घटि गोल वारा) ऐं बाकी ब (संवृत, अर्द्ध संवृत) घणो करे पूर्णवृत्तमुखी. इन्हनि अठनि मान स्वरनि खे 'प्रधान मान स्वर' पिणु चयो वेंदो आहे. इन्हनि जो विवरणु हिन रीति आहे - ई अवृत्तमुखी, दृढ, शिथिल, अग्र, संवृत. ए - अवृत्तमुखी, दृढ, अग्र, अर्द्ध संवृत. ऐं - अवृत्तमुखी, शिथिल, अग्र, अर्द्ध विवृत. अऽ - अवृत्तमुखी, शिथिल, अग्र, विवृत. आ - अवृत्तमुखी, शिथिल, पश्च, विवृत. ऑ - स्वल्पवृत्तमुखी ('आ' जे भेट में कुझु वधीक), शिथिल, पश्च, अर्द्ध विवृत. ओ - वृत्तमुखी, दृढ, पश्च, अर्द्ध संवृत. ऊ - पूर्णवृत्तमुखी, दृढ ('ओ' खां वधीक), पश्च, संवृत, अग्र ऐं पश्च जे विच में कुझु मध्य/विच वारा या केन्द्रीय स्वर हूंदा आहिन. अहिडियूं ध्वनियूं अनेक भाषाउनि में हूंदियूं आहिन. हिंदी या सिंधीअ में 'अ' मध्य स्वर ई आहे. घणियुनि ई भाषाउनि में इस्तैमाल थींदइ उदासीन स्वर (neutral vowel) पिणु अहिडे किस्म जो आहे.

अप्रधान या गौण मान स्वर (secondary cardinal vowel) : जेतिरा मान स्वर आहिन, ओतिरा अप्रधान मान स्वर पिणु थी सघनि था. पर उन्हनि मां सिर्फु 7 ई अहिडा आहिन जिनि सां मिलंदइ जुलंदइ ध्वनियुनि जो इस्तैमालु संसार जे भाषाउनि में थींदो आहे. तंकिरे गौण/अप्रधान स्वर 7 ई मजिया विया आहिन. जेको स्वर 'ई' जे जाइ ते आहे, उन में बियूं सभु गाल्हियूं 'ई' वांगुरु ई हूंदियूं आहिन, सिर्फु चप 'ऊ' वांगुरु वृत्तमुखी हूंदा आहिन. अहिडीअ रीति 'ए' जे स्थान वारे स्वर में चप 'ओ' वांगुरु वृत्तमुखी हूंदा आहिन ऐं 'ऐं' जे स्थान वारे स्वर में 'ऑ' वांगुरु हूंदा आहिन. अहिडीअ तरह पश्च गौण मान स्वरनि में बि फकति चपनि जो फरकु आहे. इन्हनि में चप सिलसिलेवार अग्र जियां हूंदा आहिन. गौण मान स्वरनि सां मिलंदइ जुलंदइ ध्वनियुनि जो इस्तैमालु फ्रांसीसी, जर्मनी, मराठी ऐं अंग्रेजीअ जे किनि मकानी सूरतुनि में थींदो आहे.

अंतर्राष्ट्रीय ध्वनि-लिपीअ में इहे अठ मान स्वर हींअं लिखिया वेंदा आहिन - i, e, ε, a, a, ɔ, o, ü. देवनागरीअ में इहे हिन रीति लिखिया वेंदा आहिन - ई, ए, ऐ, अऽ, आ, औ, ओ, ऊ.

मारवाड़ी बोली : पच्छिमी राजस्थानी भाषा जी मुख्य बोली. मारवाड़ खेत्र जी बोली हुअण करे 'मारवाड़ी' नालो पियो अथसि. इहा शुद्ध रूप में जोधपुर खेत्र जी बोली आहे ऐं गाडुइ सूरत में ओभर अजमेर, मेवाड़, सिरौही, जैसलमेर, बीकानेर, पिलानी, महाराष्ट्र वगेरह स्थाननि में गाल्हाई वेंदी आहे. देवनागरीअ में लिखी वेंदइ इन बोलीअ जूं केई उपबोलियूं पिणु आहिन, जिनि में ठटिकी, ढाटिकी, थाली, बीकानेरी, मेवाड़ी, बांगड़ी, सिरौही वगेरह अची वजनि थियूं. साहित्यिक मारवाड़ीअ खे 'डिंगल' चयो वेंदो आहे, जंहींजो वाहिपो कविता लाइ थींदो रहियो आहे. चारण ऐं भाट कवियुनि डिंगल में सर्वे ग्रंथ लिखिया आहिन. शौरसेनी, प्राकृत ऐं

आधुनिक हिंदीअ जे विकास ते रोशिनी विज्ञण लाइ इहा हिक कड़ीअ (link) जो कमु कंदड़ बोली आहे. मारवाड़ीअ जो सन्बुधु शौरसेनी अपभ्रंश जी हिक सूरत पच्छिमी सौराष्ट्री या नागर सां आहे. राजस्थानी, गुजराती, मारवाड़ी भाषाउनि/बोलियुनि जो सिंधी भाषा सां वेझो नातो आहे. कच्छ ऐं सिंधु जे सरहदुनि करे बि इहे भाषाऊं हिक बिए खां प्रभावित आहिन. मारवाड़ील बोलीअ ते सिंधीअ जो प्रभावु साफ़ डिसण में अचे थो. सिंधीअ जूं अंतःस्फोटक/ चूसिण्यूं (implosive) ध्वनियूं मारवाड़ीअ में बि कंहिं हद ताई मिलनि थियूं. के चवणियूं ऐं पहाका बि बिन्ही में हिकजहिड़ाइप रखनि था. जीअं : खुटलु वाणियो झूनियूं वहियूं खणी जाचे. (सिंधी). राजस्थानी/मारवाड़ीअ में चवनि - 'लूटियो बणियो, जूना खत जोवे.'

मारवाड़ी गुजराती : मारवाड़ ऐं गुजरात जी सीमा वटि पालनपुर जे आसपास इस्तैमाल थींदड़ डाखिणी मारवाड़ीअ जो गुजराती भाषा सां गडियलु हिकु रूपु. इन में खड़ी बोली हिंदीअ जूं बि सूरतूं मिलनि थियूं.

मारवाड़ी सिंधी : पच्छिमी मारवाड़ ऐं सिंधु जे मिलन-स्थान ते इस्तैमाल थींदड़ हिक बोली. सिंधी भाषा जो नातो जिनि भारतीय भाषाउनि सां आहे, उन्हनि में गुजराती भाषा ऐं मारवाड़ी बोलीअ जो पिणु समावेशु आहे. घणा ई शब्द बिन्ही बोलियुनि में हिकजहिड़ा मिलनि था.

मारिशस क्रेओले : मारिशस में गाल्हाई वेंदड़ हिक गाडुडु फ्रेंच भाषा.

मालद्वीपी : श्रीलंका जे नजदीक हूंदड़ मालद्वीप जी भाषा. इहा पुराणी सिंहली भाषा जे हिक सूरत ते आधारियल आहे.

मालवी : डाखिणी पूरबी राजस्थानी (डि०) भाषा जी प्रतिनिधी बोली या भाषा. इहा भारत जे मालवा खेत्र जी भाषा आहे. मालवा खेत्र जी भाषा जो प्राचीन नालो ' अवंतिका ' मिले थो. इन मां ई मालवीअ जो जनमु थियो थो डिसिजे. आदर्श मालवी भाषा खे ' अहीरी ' पिणु चवंदा आहिन. इन भाषा में साहितु घटि लिखियो वियो आहे. मालवी नागरी ऐं महाजनी लिपीअ में लिखी वेंदी आहे. मालवी मालवा, इंडोर/इंदौर, भोपाल, कोटा ऐं हुशंगाबाद में गाल्हाई वेंदी आहे.

मालवणी : मालवणी मराठी भाषा जी हिक बोली आहे. इहा महाराष्ट्र जे कोंकण प्रदेश/भाडे वारे सिंधुदुर्ग जिले जी बोली भाषा आहे. रत्नागिरीअ में इहा वधीक वहिंवार में अचे थी. मालवणी मधुर ऐं वणंदड़ बोली आहे. सुहिणा ऐं मजेदारु पहाका हूंदड़ मालवणीअ में सुंदर नाटक पिणु लिखिया विया आहिन, जे महाराष्ट्र में घणी मशहूरी हासिल करे चुका आहिन.

महाराष्ट्री अपभ्रंश : अपभ्रंश (डि०) जो हिकु किस्मु/प्रकारु.

मिकू : चीनी परिवार जे भाषाउनि जी हिक बोली.

मिश्र : मिश्र मानों मिलियलु/गडियलु/गाडुडु. जीअं, मिश्र शब्द = गडियल शब्द, मिश्रित भाषा, मिश्रित वाक्य, मिश्र स्वर, मिश्र व्यंजन वगेरह.

मिश्रण (fusion) : बिनि या वधीक ध्वनियुनि, शब्दनि वगेरह जो मेलापु.

मिश्र भाषा (hybrid language) : जंहिं भाषा में बीअ कंहिं हिक या वधीक भाषाउनि जा रूप या शब्द वगेरह गडियल/मिलियल हुजनि, उन भाषा खे ' मिश्र भाषा ' चवंदा आहिन. इन लिहाजु खां संसार जूं सभई

भाषाऊं ' मिश्र ' आहिन. पर अजु इन शब्द जो इस्तैमालु सिर्फु अहिडीअ भाषा लाइ कयो वेंदो आहे, जंहीं में बियुनि भाषाउनि जा शब्द या रूप वगेरह वधीक अची विया आहिन.

मिश्र शब्दु : बिनिय या वधीक शब्दनि जे मेलाप सां ठहियल शब्द खे ' मिश्र शब्दु ' चयो वेंदो आहे. कडहिं कडहिं बिनिय या वधीक शब्दनि जे किनि अंशनि खे ई मिलाए नवां शब्द ठाहिया वेंदा आहिन. जीअं : ' भारोपीय ' (भारत-यूरोपीय) शब्दु इन किस्म जो आहे.

मिश्र स्वरु (mixed vowel) : **मध्य स्वर** (ङि०) लाइ इस्तैमाल थीदडु हिकु बियो नालो. जिभ जे अग्र/अग्रिं ऐं पश्च/पुठियां वारे हिसे जे विच में हूंदड मिलन या मिश्र खेत्र/जाइ तां उचारु थियण करे ई इन जो नालो ' मिश्र स्वर ' आहे. हिंदीअ जो ' अ ' इन किस्म जो स्वरु आहे.

मिश्रित उडिया : उडिया ऐं बंगाली भाषाउनि जो हिकु गडियलु रूपु. इहा मिदनीपुर (बंगाल) में उडीसा/ओरिसा जे उतर वारे भाडे में गाल्हाई वेंदी आहे.

मिस्री/मिस्री (Egyptian) : **हेमिटिक परिवार** (ङि०) जी हिक भाषा. इन भाषा ते अरबी भाषा जो तमाम घणो असरु थियलु आहे. इन करे इहा सेमेटिक परिवार जी भाषा पिणु लगंदी आहे. मिस्री मिस्र देश जी सभ खां पुराणी भाषा आहे. इन जूं लिखितूं ई० स० खां 3400 साल अगु मइलूम आहिन, इन जे आधार ते मिस्रीअ खे विश्व जे सभ खां पुराणियुनि लिखित भाषाउनि में शुमारु कई वेई आहे. इन खे हेमिटो-सेमेटिक या सेमिटो-हेमेटिक भाषा पिणु चयो वजे थो. प्राचीन मिस्र जा लोक इन जो इस्तैमाल कंदा हुआ, जिनि जो खेत्रु नील नदी हो. इतां जी लिपी हीरोग्लाइफिक हुई. मिस्री भाषा जा टे कालखंड लेखिया विया आहिन, जिनि जे साहित्य में पुराण-कथाऊं, प्रेमगीत ऐं ऐतिहासिक ग्रंथ वगेरह मुख्य आहिन. डिमॉटिक मिस्री भाषा बीं सदीअ ताई रही. उन खां पोइ कॉप्टिक भाषा विकसित थी, जा 1500 ई० ताई हली. अजु उते अरबी हली रही आहे, जंहींखे ' आधुनिक मिस्री ' या ' मिस्री अरबी ' चयो वजे थो.

मुंडा : **आस्ट्रिक परिवार** (ङि०) जे आस्ट्रो एशियाटिक शाखा जे किनि भाषाउनि जो हिकु वर्गु या समूह, जंहींजो इस्तैमालु मध्य ऐं ओभर भारत में अटिकल हिकु किरोड लोक कंदा आहिन. पच्छिम बंगाल, बिहार जूं ड्रिखणी पहाडियूं, उडीसा जा के झंगल, मध्य भारत ए मध्य प्रदेश जा के सीमा-प्रांत, नेपाल जा के हिसा ऐं तमिलनाडूअ जो हिकु ज़िलो मुंडा भाषाउनि जा मुख्य प्रदेश आहिन. मुंडा खे अगे ' कोल ' भाषा चयो वेंदो हो पर मैक्समूलर सन् 1854 ई० में इन खे ' मुंडा ' नालो ङिनो. ' मुंडा ' जो अर्थु आहे ' मुखी ' या ' ज़मीनदारु '. इन भाषा परिवार जी हिक भाषा ' मुंडारीका ' आहे, जंहीं तां ' मुंडा ' नालो पियो अथसि. मुंडा भाषा-भाषाई लोक आर्य ऐं द्रविड लोकनि खां पहिरीं भारत में आया हुआ ऐं चौतर्फि फहिलजी विया हुआ. उन खां पोइ ईदड लोकनि हुननि खे मारे भजाए कढियो. पोइ उहे भारत जे किनि कुंडुनि/भाडनि में वजी बचिया.

मुंडा जूं मुख्य विशेषताऊं/खासियतूं - (1) आकृतीअ जे लिहाज खां मुंडा भाषाऊं अश्लिष्ट योगात्मक आहिन. तुर्कीअ वांगुरु इन्हनि जो बि योगु सरल ऐं चिटो आहे. (2) इहे ध्वनीअ जे लिहाज खां समृद्ध आहिन. व्यंजन सघोष, अघोष, अल्पप्राण, महाप्राण आहिन. महाप्राण ध्वनियुनि में महाप्राणत्व जो पैमानो वधीक आहे. (3) इन्हनि भाषाउनि में अध-व्यंजन जी ध्वनि बि नज़रि अचे थी. (4) पद ठाहिन लाइ प्रत्यय ऐं उपसर्ग लगाया वेंदा आहिन. (5) मूल शब्द घणो करे बिनिय अखरनि जा हूदा आहिन. (6) हिकु ई शब्दु चीनी भाषा

वांगुरु नाम/इस्म/संज्ञा, क्रिया, क्रिया-विशेषण वगैरह स्थान अनुसार कमु कंदो आहे. (7) प्राचीन आर्यभाषाउनि जियां मुंडा में टे वचन हूँदा आहिन, इन लाइ पुरुषवाचक (अन्य पुरुष) जा रूप जोड़िया वेंदा आहिन. जीअं : हाइ = माण्हू, हाइकीन = ब माण्हू, हाइको = केई माण्हू. उत्तम पुरुष जो द्विवचन ऐं बहुवचन में ब-ब सूरतू हूँदियू आहिन. जीअं : ' असीं/असां ' लाइ ' अले ' ऐं ' अबोन ' ब शब्द आहिन. ' अले ' में सिर्फु बुधणवारो जो बहुवचन आहे पर ' अबोन ' में बुधण वारो बि शामिल आहे. 'हम (अबोन) चलेंगे ' = बुधण वारो बि हलंदो. (8) मुंडा में लिंग ब आहिन. स्त्रीवाचक ऐं पुरुषवाचक शब्द जोड़े उन्हनि जो बोधु करायो वेंदो आहे. जीअं : आडिया कूल = वाधु. एंगा कूल = वाधिणि. के थोरा शब्द प्रयोग हिंदी-सिंधीअ वांगुरु ' ई ' या ' आ ' सां पिणु ठहंदा आहिन. जीअं : कूडी = छोकिरी, कोडा = छोकिरो. इन खे आर्य भाषाउनि जो मुंडा भाषाउनि ते प्रभावु/असरु मजियो वेंदो आहे. (9) इन्हनि भाषाउनि में 10 ताई अंग हूँदा आहिन. 20 लाइ पिणु हिकु नालो आहे. इन्हनि यारहंनि अंगनि जे मदद सां सभई अंग/संख्याऊं जाहिर कयूँ वेंदियूँ आहिन. जीअं : बारेआ = 2, पोनेए = 4, गैल = 10, गैल खन पोनेआ = 10+4 = चोडहं, बारेआ कम इसि = 20-2 = अरिडहं. (10) ' अ ' जोड़ण खां सवाइ क्रिया (verb) पूरी कान थींदी आहे. शकी क्रियाउनि में ' अ ' कोन जोड़ियो वेंदो आहे. (11) ज़ोरु डियण लाइ शब्दु या शब्द-अंशु ब भेरा उचारियो वेंदो आहे. जीअं : दल् = मारणु. दल्-दल् = वरी वरी मारणु. ददल् = खूब मारणु. (12) प्रेरणार्थक क्रिया ठाहिण लाइ पछाडीअ जो ' ओची ' प्रत्यय जोड़ियो वेंदो आहे. (13) क्रिया-रूपनि में प्रत्यय जोड़े वर्तमान-भूत-भविष्य जो बोधु करायो वेंदो आहे.

मुंडा में छहनि भाषाउनि जो समावेशु थिए थो - कुर्कु, खड़िया, जुआंग, सबर, गदबा ऐं खेरबारी. खेरबारीअ जूं घणियूं ई बोलियूं आहिन. जीअं : संताली या संथाली मुंडारी, भूमिज, बिर्हाइ, कोडा, हो, तूरी, असुडी, बिजिआ, कोरबा. मुंडा भाषाउनि जो बियुनि भाषाउनि ते प्रभावु डिसण में अचे थो. चीनी परिवार जूं के भाषाऊं भारत में आहिन; उन्हनि ते मुंडा भाषाउनि जो असरु थियलु आहे. द्रविड परिवार ते पिणु मुंडा जो असरु मिले थो. आर्य भाषा परिवार ते मुंडा भाषाउनि जो प्रभावु कुझु वधीक थियलु आहे. जीअं : (1) शयुनि जी गुणप कोडियुनि में करणु. (2) बिहारी बोलियुनि में क्रियाउनि जी जटिलता/डुखियाइप. (3) मध्य प्रांत जे मालव वगैरह किनि बोलियुनि में उत्तम पुरुष बहुवचन लाइ ' हम ' ऐं ' अपन ' तथा गुजराती भाषा में ' अमे ' ऐं ' आपणे ' रूपनि जो मिलणु. (4) कोडी ऐं गोड़ वगैरह मुंडा भाषाउनि जा के शब्द जीअं जो तीअं हिंदी वगैरह भाषाउनि में खंया विया आहिन.

मुंडारी : छोटा नागपुर में इस्तैमाल थींदइ खेरबारी भाषा जी हिक बोली.

मुअल/मृत भाषा (dead language / extinct language) : अहिडी भाषा, जहिंजो इस्तैमालु हाणे कोन थो थिए. जीअं : ' हिट्टाइट '.

मुक्त ध्वनिग्राम (free phoneme) : (ड़ि०) विध्वनि.

मुख-मापक (mouth measurer) : ध्वनियुनि जो अभ्यासु करण जे लिहाज खां जिभ जे स्थितीअ खे मापण लाइ इस्तैमालु थींदइ हिकु ओज़ारु. इन जे मदद सां कहिं ध्वनीअ जे उचार करण वक्ति जिभ जी ऊंचाई, हेठाई, जिभ जो अगियां या पोयां सुरण-हटण वगैरह खे चडीअ तरह मापे सधिबो आहे. इहो ओज़ारु ऐटकिन्सन

ठहियो हो.

मुखरता (sonority) : ध्वनी/आवाज़ जो ऊचो या बुलंदु थियणु ' मुखरता ' आहे. भाषा-विज्ञान में उन्हनि ध्वनियुनि खे मुखर (sonorous) चयो वेंदो आहे, जे सहज रूप में उमेद खां वधीक ऊचियूं या बुलंदु हूंदियूं आहिन. **अखर/अक्षर (ङि०)** - रचना में **शीर्ष/चोटी/शिखर (peak, crest, nucleus)** ध्वनीअ जी वड़ी अहमियत आहे. शीर्ष ध्वनी अखर जो मूल आधारु हूंदी आहे. इहा शीर्ष ध्वनी आसपास जे माथरी/वादी (valley) ध्वनियुनि खां वधीक स्पष्ट/चिटी/साफु ऐं मुख्य हूंदी आहे. जीअं : ' राम् ' शब्द में ' आ ', ' नील् ' शब्द जी ' ई ' या ' ढोर ' शब्द वारो ' ओ ' शीर्ष ध्वनियूं आहिन ऐं इहे आसपास जे माथरी ध्वनियुनि जे भेट में वधीक चिटियूं, साफु या **मुखर** आहिन, ऊचियूं आहिन. हर ध्वनीअ जी पंहिंजी अंदिरुनी मुखरता हूंदी आहे. ध्वनियुनि खे मुखर बणाइण वारा बिया बाहिरियां तत्त्व या अन्सर पिणु हूंदी आहिन. जीअं , **बलाघात (ङि०), मात्रा (ङि०)** मुखरता जा बाहिरियां तत्त्व आहिन. अंदिरियनि ऐं बाहिरियनि कारणनि जे करे पैदा थियल मुखरता ई शीर्ष ध्वनियुनि खे शीर्ष ध्वनी बणाईदी आहे ऐं उहा अखर जो आधारु बणिजी वेंदी आहे. व्यंजननि (consonants) जे भेट में स्वर (vowels) वधीक मुखर हूंदी आहिन. स्वर ध्वनियुनि जो उचारु पिणु देरि ताई ऐं आसानीअ सां थी सघंदो आहे. इन करे स्वर ध्वनियूं व्यंजन जे भेट में अखर जो आधारु या शीर्ष ध्वनी बणिजण में वधीक उपयोगी आहिन. ऐं इन करे ई संसार जे घणियुनि भाषाउनि में अखर स्वर ते ई आधारियल हूंदी आहिन. घणे भाडे भारत जे आधुनिक आर्य भाषाउनि में अखर जी शीर्ष ध्वनी स्वरु ई हूंदी आहे.

मुख-विवर (mouth cavity) : वात/मुंहं जो खालु/पोरु/खाली जाइ. चपनि खां वठी गले/निडीअ ताई वात जो अंदिरियो हिसो. भाषा जे उचार करण में इन हिसे/भाडे जी डाढी मदद थीदी आहे.

मुलतानी : मुलतानी लहंदा (ङि०)/ पच्छिमी पंजाबीअ जी हिक मुख्य बोली आहे. इन में हाणोकी इंडो-आर्यन भाषाउनि जे उतर-ओलह समूह मां हिक आहे. इन में कश्मीरी ऐं सिंधीअ जो समावेशु थिए थो. मुलतानी ऐं सिराइकी सिंधी तथा लहंदा मं काफ़ी हिकजहिडाइप आहे. लखें लोक मुलतानी भाषा गाल्हाइन था. मुलतानी भाषाई लोकनि जी बस्ती पाकिस्तान जे मुलतान शहर ऐं आसपास जे भाङनि में, सिंधू-चेनाब-सतलज दुआब जे प्रदेश में आहे. सिंधीअ वांगुरु मुलतानीअ में के अंतःस्फोटक व्यंजन आहिन. जीअं : बारु. मुलतानीअ जी लिपी लंडा लिपीअ मां विकसित थी आहे, जा **शारदा** लिपीअ मां ठही आहे. (ङि०) लंडा ऐं शारदा.

मुहावरो (idiom) : ' मुहावरो ' अरबी भाषा जो शब्दु आहे, जंहिंजो मूल अर्थु आहे ' गाल्हि-बोल्हि करणु ' या 'पाण में गाल्हाइणु'. सिंधीअ में इहो शब्दु फ़ारसीअ मां थीदो आयो आहे. उर्दूअ में इन लाइ ' इस्तिलाह ' शब्दु आहे ऐं सिंधीअ मे पिणु वापुरायो वेंदो आहे. मुहावरे लाइ बिया बि हम मानो शब्द आहिन. जीअं : वाक्-प्रचार, वाक्-व्यवहार, वाक्-संप्रदाय, वाक्-वैचित्र्य, इष्ट प्रयोग वगेरह. मुहावरा विशेष/मखसूस अर्थु डेखारीदइ हूंदी आहिन. मुहावरनि में अर्थ जी विशेषता हुअण सां गडु व्याकरण जे लिहाज खां पिणु ख़ासियत वारा हूंदी आहिन. मुहावरनि जो सन्बुधु लक्षणा ऐं व्यंजना नाले **शब्द-शक्तियुनि (ङि०)** सां हूंदो आहे. लाक्षणिक ऐं व्यंजनात्मक शब्दनि जा इस्तैमाल जडहिं कंहिं भाषा जी सामान्य संपत्ती बणिजी वेंदा आ तडहिं उहे ' मुहावरा ' बणिजी वेंदा आहिन. मुहावरा लफ़्ज़ी मानो खां अलगि बी का ख़ास मानो डियण वारा हूंदी आहिन.

आधुनिक भारतीय आर्य भाषाउनि में घणा ई मुहावरा परंपरागत/रिवायती आहिन, जे संस्कृत आदी भाषाउनि मां आया आहिन. जीअं : ' अंतः नहिं परिनसे ' (संस्कृत) = अंतु न लहणु (सिंधी), ' चक्षुगच्छति ' (संस्कृत) = अखि वजणु (सिंधी). मध्ययुग में फ़ारसी मुहावरा बि भारत में आया आहिन. जीअं : ' आब आब शुदन ' (फ़ारसी) = पाणी पाणी थियणु (सिंधी), ' गर्दन ज़दन ' (फ़ारसी) = गलो/गर्दन कटणु (सिंधी), ' दिल दादन ' (फ़ारसी) = दिलि वठणु (सिंधी). आधुनिक काल में अंग्रेज़ीअ मां बि के मुहावरा भारतीय भाषाउनि में आया आहिन. जीअं : to throw light = रोशिनी विझणु, to slay the slain = मुअल खे मारणु, to die like a dog = कुत्ते की मौत मरना (हिंदी). अहिंडीअ तरह मुहावरनि जा टे किस्म करे सधिजनि था - परंपरागत, देशज/देसी ऐं ब़हिरां आयल. मुहावरा भाषा जे पीढ़ि जा पथर हूदा आहिन, जिनि जे मथां शाही इमारत अजु ताई टिकियल आहे. मुहावरा भाषा खे मज़िबूतु, सुहिणो ऐं दिलचस्पु बणाईदा आहिन. मुहावरनि में अलंकार समायल हुअण करे भाषा जी सूंहं वधी वेदी आहे. ऐ भाषा चित्रमय बणिजी वेदी आहे.

मुहावरे ऐं पहाके या चवणीअ में फ़रकु हूंदो आहे. तंहिकरे बिन्ही खे हिकु ई समुझण जी भुल न करणु घुरिजे. मुहावरो कंहिं वाक्य में बिल्कुल मिली वियलु हूंदो आहे, हिकरूपु थी वियलु हूंदो आहे पर पहाको (phrase) वाक्य खां अलगि हूंदो आहे. पहाके जी पंहिंजी सत्ता हूंदी आहे. इन जो सबबु इहो आहे त अर्थ जे लिहाज़ खां पहाको या चवणी पंहिंजे पाण में पूरी हूंदी आहे. मगर मुहावरे खे बियनि शब्दनि जी बि ज़रूरत हूंदी आहे. साणु साणु मुहावरो असांजे अभिव्यक्तीअ/इज़हार जो हिकु अंगु हूंदो आहे. पर पहाको या चवणी (saying) इन रूप में अंगु या हिसो कान हूंदी आहे. पहाके या चवणीअ पारां कंहिं गात्हि जो समर्थनु या खंडन वगेरह कयो वेदो आहे. तमामु घणे वहिंवार जे करे मुहावरा पंहिंजी सूरत विजाए विहंदा आहिन ऐं पोइ आम सूरत में सुजाता वेदा आहिन. इम्तिहानु डियणु, कसमु खाइणु, भाषणु करणु/डियणु वगेरह अहिंडा ई सामान्य प्रयोग वारा मुहावरा आहिन.

मूर्त शब्द (concrete term) : कंहिं मूर्त वस्तुअ जो द्योतक या ज़ाहिरी रूपु डेखारिंदु शब्दु. जीअं : घोड़ो, मकानु, कण्क, पहाडु मूर्त शब्द आहिन. (डि०) **अमूर्त शब्दु**.

मूर्द्धन्य (cerebral/lingual) : उचार-स्थान जे आधार ते कयलु ध्वनियुनि जो हिकु किस्मु. इन्हनि ध्वनियुनि जो उचार-स्थानु ' मूर्द्धा ' यानी मग़जु या तारुंअ जो विचो कठोरु हिसो हूंदो आहे. तंहिकरे ' मूर्द्धन्य ' उन्हनि ध्वनियुनि खे चवंदा आहिन, जिनि जे उचार करण में मूर्द्धा/मग़जु जी मदद वरिती वेदी आहे. ' मूर्द्धा ' स्थान ता उचारु थियण करे अहिंडियुनि ध्वनियुनि खे ' मूर्द्धन्य ' चयो वेदो आहे. संस्कृत भाषा जा ' ट वर्ग ' वारियूं ध्वनियूं (व्यंजन), ' ऋ ' ऐं ' ष ' मूर्द्धन्य हूंदियूं हुयूं - ' ऋटुरषांणामूर्द्धा। ' हिंदीअ में ट वर्ग जे ध्वनियुनि जो उचारु मूर्द्धन्य घटि थींदो आहे. मराठी ऐं चीनीअ में के ध्वनियूं मूर्द्धन्य आहिन. अंग्रेज़ीअ में इन्हनि ध्वनियुनि ' retroflex ' पिणु चयो वियो आहे. लेकिन इहो नालो स्थान जे आधार ते न बल्कि प्रयत्न/कोशिश जे आधार ते थे लगे.

मूर्द्धा (cerebral) : तारुंअ जे विच वारो सभ खां मथियो हिसो. मग़जु. जेकी ध्वनियूं इन स्थान तां उचारियूं वेदियूं आहिन, उन्हनि खे ' मूर्द्धन्य ' चवंदा आहिन. ' ट ठ ड ढ ण ' ध्वनियूं इता उचारियूं वजनि थियूं.

मूल काल : वर्तमान काल, भूतकाल ऐं भविष्य काल लाइ हिकु सामूहिक नालो.

मूल क्रिया : (डि०) क्रिया.

मूल चिह्न (radical) : कंहीं लिपीअ जा मूल चिह्न. जीअं चीनी लिपीअ जा मूल भावलिपि-चिह्न, जे 214 आहिन.

मूल ध्वनि/नी (simple sound) : जंहीं ध्वनीअ जे उचार करण में ' करणु ' (articulator) या उचारनि जा अवयव/उज्जिवा हिक तइ थियल या अचल स्थितीअ में रहंदा आहिन, तंहींखे ' मूल ध्वनि ' चयो वेदो आहे. क, प, म वगेरह सभु ध्वनियूं इन किस्म जूं हूंदियूं आहिन. इन्हनि खे सामान्य ध्वनि या असंयुक्त ध्वनि पिणु चवंदा आहिन. डैनियल जोन्स जे वीचार मूजिब संघर्षी, अनुनासिक, पार्श्विक, कंपित स्वर वगेरह मूल ध्वनियूं आहिन.

मूल ध्वनिग्राम (primary phoneme) : सामान्य ध्वनिग्राम. अहिडो ध्वनिग्रामु, जेको बिनि ध्वनियुनि जो योगु न हुजे.

मूल भाषा (parent language) : भाषा जो हिकु रूपु या प्रकारु. हिक अहिडी शुरूआती या आरंभ वारी भाषा, जंहीं मां अनेक भाषाऊं या बोलियूं विकसित थींदियूं आहिन. जीअं ' मूल द्रविड़ ' मूल भाषा आहे, जंहीं मां मौजूदह सभई द्रविड़ भाषाऊं ऐं बोलियूं निकित्यूं आहिन.

मूलभूत अवयव (ultimate constituents) : कंहीं रचना (वाक्य, वाक्य-अंश या शब्द) जा नंढे में नंढा अवयव/जुजा ' मूलभूत अवयव ' चया वेदा आहिन. जीअं : ' भरत आयो आहे.' वाक्य जा मूलभूत अवयव आहिन - ' भरत ', ' आयो ' ऐं ' आहे '. शब्द या रूप खे भजी करे बि उन जा मूलभूत अवयव डेखारे सघिजनि था. जीअं : ' रामानुज ' जा ' राम ' ऐं ' अनुज ', ' सुमित्रानंदन ' जा ' सुमित्रा ' ऐं ' नंदन '.

मूल शब्द (base, radical, stem) : जिनि धातूअ (डि०) में प्रत्यय, विभक्ती वगेरह मिलाए कारक या काल वगेरह जा रूप ठाहिया वेदा आहिन, तिनि खे ' मूल शब्द ' चवंदा आहिन. किनि विद्वाननि ' प्रत्यय ' खे बि मूल शब्दु मजियो आहे. मूल शब्द खे अर्थ जे सतह ते भाषा जी नंढे में नंढी इकाई चई सघिजे थो.

मूल स्वर (monophthong) : अहिडो स्वर (vowel), जेको बिनि या वधीक स्वरनि जे योग/मेलाप सां न ठहियो हुजे. मूल स्वर जे उचार में जिभ अचल या स्थिर रहंदी आहे. यानी संयुक्त स्वर (डि०)/गडियल स्वर वांगुरु जिभ चल या गतिशील कान रहंदी आहे. अ, इ, उ वगेरह मूल स्वर आहिन.

मृत/मुअल भाषा (dead language / extinct language) : अहिडी भाषा, जंहींजो इस्तैमालु हाणे कोन थींदो आहे. जीअं ' हिट्टाइट ' भाषा.

मेंदानी (mendani) : सन् 1891 जे आदमशुमारीअ/जनगणना अनुसार महाराष्ट्र जे पुणे (पूना) में इस्तैमालु थींदइ सिंधी (डि०) भाषा जो हिकु रूपु.

मेटालिग्विस्टिक (meta - linguistics) : इन शब्द जो इस्तैमालु हिक खां वधीक अर्थनि में कयो वियो आहे. (1) ट्रेगर नाले विद्वान ' अर्थ-विज्ञान ' लाइ इहो शब्दु वापुरायो आहे. छाकाणि त ट्रेगर इन खे भाषा-विज्ञान खां बाहिर, परे या पोइ वारो थो मजे. तंहींकरे हिंदी-सिंधीअ में इन खे बाह्य भाषा-विज्ञान या पर भाषा-विज्ञान चई सघिजे थो. (2) के माणहू इन शब्द जो इस्तैमालु भाषा-विज्ञान जे उन अंग लाइ कंदा आहिन, जंहीं

में संस्कृतीअ जे बियनि अंगनि सां भाषा जे सन्बंध जो अभ्यासु कयो वेंदो आहे. इन सूरत में इन खे सिंधी-हिंदीअ में **सांस्कृतिक भाषा-विज्ञान** चई सघिजे थो. (3) बियनि किनि माण्हुनि इन शब्द जो इस्तैमालु भाषा जे दार्शनिक (philosophical) सूरत जे विवेचन लाइ कयो आहे. इन रूप में इन खे **भाषा-दर्शन** चई सघिजे थो. के भाषा विज्ञानी इन शब्द जो प्रयोगु भाषा जे अभ्यास जी तकनीक या शिल्प (craft) जे अभ्यास लाइ पिणु कनि था. इन में भाषा या पारिभाषिक शब्दावलीअ जो अभ्यासु पिणु अचे थो, जंहिंजो भाषा जे अभ्यास में इस्तैमालु थिए थो. के माण्हू इन खे मेटासप्रॉग (metasprog) पिणु चवंदा आहिन.

मेमानी : गुजराती भाषा जो सूरत में इस्तैमालु थींदडु हिकु रूपु. मेमन जातीअ पारां गाल्हाई वजण करे इहो नालो पियो अथसि.

मेवाड़ी : पूरबी मारवाड़ी बोलीअ जी हिक सूरत, जेको मेवाड़ ऐं उन जे आसपास गाल्हायो वेंदो आहे.

मेवाती : मेवाती राजस्थान जे राजस्थानी भाषा जी हिक बोली आहे. 'मेवत' भाडे तां 'मेवाती' नालो पियो अथसि. 'मेवत' भाडे अलवर ज़िले में अचे थो. मेवाती बोली गाल्हाईदड अलवर, भरतपुर, रोहतक, गुडगांव वगेरह हंधनि ते फहिलियल आहिन. मेवाती, मारवाड़ी, दुंदारी या जयपुरी, मालवी, भिल्ली, बागड़ी वगेरह राजस्थान जूं मुख्य बोलियूं आहिन. इहे सभु बोलियूं मूल 'डिंगल' भाषा में निकित्यूं आहिन. मेवाती बोलीअ जा बि चार किस्म आहिन - आदर्श/मानक मेवाती, राठी मेवाती, नहेठा मेवाती ऐं कठोर मेवाती. मेवातीअ में घणो साहितु कोन लिखियो वियो आहे. पर 18हीं सदीअ जे पछाड़ीअ में चरणदास नाले मशहूर संत मेवातीअ में चडो साहितु लिखियो आहे, जेको अजु बि लोकप्रिय आहे.

व्याकरण जे लिहाज खं **मेवाती** ऐं **सिंधी** भाषा में किनि हंधि हिकजहिड़ाइप मिले थी. जीअं : नाम/इस्म/संज्ञा जा के रूप डिसो - **मेवाती** - घोड़ो (एकवचन), घोड़ा (बहुवचन). **सिंधी** - घोड़ो (एकवचन), घोड़ा (बहुवचन). मेवातीअ में विशेषण घणो करे 'ओकारांत' हूदा आहिन. जीअं : **मेवाती** - अच्छो घोड़ो. = सुठो घोड़ो. यानी सिंधीअ में पिणु इए ई चइजे थो. अछो, कारो, सुठो, गंदो वगेरह विशेषण सिंधीअ में मेवातीअ वांगुरु 'ओकारांत' आहिन. **मेवातीअ** जूं क्रियाऊं (verb) सिंधीअ जियां 'उकारांत' आहिन. जीअं : मारणु, उथणु, पढ़णु वगेरह.

मैतेइ : मणिपुर में सभ खां वधीक रहण वारा **मीतेइ** जातीअ जा लोक रहंदा आहिन. उन्हन जे नाले जे आधार ते मणिपुर जी भाषा खे 'मैतेइ' चयो वेंदो आहे. 'मैतेइ' जो मतिलबु आहे मानव-समूहु. मैतेइ भाषा जी पंहिंजी लिपी '**मैतेइ मयेक**' आहे. इहा संदसि प्राचीन लिपी आहे. मैतेइ भाषा में 'मयेक' जी मानां 'लिपी' आहे. बंगाली लिपीअ जे प्रचार जे करे इन लिपीअ जो ज़ोरु घटिजी वियो हो. पर पोइ इन जो ज़ोरु वरी वधी वियो. इन खे 'मणिपुरी लिपी' पिणु चवंदा आहिन. इन भाषा जो प्राचीन साहितु 'मैतेइ मयेक' में लिखियो वियो आहे.

मैथिली : मैथिली हिंदी प्रदेश जी उपभाषा हूंदड 'बिहारी'अ जी हिक बोली आहे. 'मैथिली' नालो उन खेतूर जे नाले 'मिथिला' सां लागुपो रखंदडु आहे. 'मिथिला' शब्दु भारतीय साहित्य में काफ़ी पुराणो आहे. मैथिली भाषा मुख्य रूप में भारत जे उत्तराधी बिहार ऐं नेपाल जे तराईअ वारनि भाडनि में गाल्हाई वेंदी आहे. मैथिली प्राचीन भाषा आहे, जेका हिंद/भारत आर्य परिवार जी सदस्य आहे ऐं भाषाई तौर हिंदी, बांग्ला/बंगाली, असमिया, उड़िया, नेपाली भाषाउन सां इन जो काफ़ी वेज्ञो सन्बंधु आहे. बिहारी बोलियुनि में सिर्फु 'मैथिली' ई

साहित्य जे लिहाज खां संपन्न/शाहूकार भाषा आहे. मैथिलीअ जो मशहूर कवी **विद्यापति** हिंदीअ जो शानु आहे. मैथिलीअ जी उत्पत्ती मागधी अपभ्रंश जे केंद्रीय/मर्कजी रूप मां मजी वजे थी. मैथिलीअ लाइ टिन लिपियुनि जो इस्तैमालु कयो वजे थो. मैथिल ब्राह्मणनि में **मैथिली लिपी** प्रचलित आहे, जेका बंगाली ऐं आसामी लिपीअ सां घणी मिलंदड़ जुलंदड़ आहे. बियुनि जातियुनि जा लोक मकानी रूपांतर सां गडु **कैथी** लिपीअ जो इस्तैमालु कंदा आहिन. साहित्यिक कार्य लाइ **नागरी** लिपीअ जो वाहिपो कयो वियो आहे.

मैथिली लिपि/पी : मिथिला में प्रचलित हिक लिपी, जंहीं में मैथिली भाषा लिखी वेंदी आहे. इन लिपीअ में ऐं बंगाली लिपीअ में तमामु घणी हिकजहिड़ाइप आहे. इन जो विकासु/उत्पत्ती पुराणी नागरी लिपीअ जे पूरबी रूप मां थियो आहे. कुञ्जु माण्हू कुटिल लिपीअ मां मैथिली, बंगाली ऐं आसामी लिपियुनि जी उत्पत्ती था मजिनि. मिथिला जा पुराणा संस्कृत ग्रंथ इन ई लिपीअ में लिखियल मिलनि था.

मोड़ी लिपि/पी : मोड़ी महाराष्ट्र जी प्राचीन लिपी आहे. सिंधी भाषा जी '**हटवाणिकी**' (डि०) लिपीअ जियां डि० सण में ईदड़ इहा लिपी ई० स० जे 13 सदीअ खां वठी 20 हीं सदीअ जे विच ताई इहा मराठी भाषा लिखण जी मुख्य लिपी हुई. छपाईअ जे लिहाज खां कठिन/डुखी हुअण करे मोड़ी लिपीअ जो वाहिपो पोइते पइजी वियो ऐं पोइ बालबोध (देवनागरी) लिपीअ जो वाहिपो शुरू थी वियो. सख्तीअ सां देवनागरीअ जो वाहिपो करण जी शुरूआत ईस्ट इंडिया कंपनीअ जे हाकिमनि कई.

मोड़ी लिपीअ जे उत्पत्तीअ निस्वत मतभेद आहिन. इतिहासकार वि० का० राजवाड़े ऐं डॉ. भांडारकर जे वीचार अनुसार हेमाडपंत इहा लिपी श्रीलंका मां आंदी हुई. पर चांदोरकर जे राइ मूजिब मोड़ी लिपी सम्राट अशोक जे वक्त वारी मौर्यी (ब्राह्मी) लिपीअ जो ई हिकु किस्मु आहे. वाकणकर ऐं वालावलकर पिणु मजिनि था त मोड़ी लिपी ब्राह्मी लिपीअ जो ई हिकु किस्मु आहे ऐं हथु मथे न खणंदे लिखी सघण जे संदसि गुण जे करे इहा बियुनि लिपियुनि खां अलगि थी बीठी आहे. मोड़ी लिपी महाराष्ट्र में घटि में घटि 900 सालनि खां वठी वाहिपे में आहे. मराठी भाषा लिखण लाइ थोरे पैमाने में ई सही 1950 ताई मोड़ी प्रचलित हुई. आखरीन 2-3 सदियुनि मोड़ी लिपीअ में अनेक परिवर्तन पिणु थिया. अटिकल ई० स० १७०० जे आसपास मोड़ीअ जे आकार या वकड़नि में चडी तरकी थी. उन खां पोइ इन में कोई बदिलाउ कोन आयो. ऐतिहासिक झूननि कागज़पटनि वारी मोड़ी लिपी चिचमिच, पेचीदी ऐं पढ़ण में डुखी आहे. शिवाजी महाराज ऐं पेशवाउनि जे काल/दौर में मोड़ी लिपी औज ते पहुतल हुई. पेशवाउनि जे दफ्तरनि जा कागज़पट, दस्तावेज़ ऐं गुझियूं गाल्हियूं मोड़ीअ में लिखियल आहिन.

पेशवाउनि जे दौर में मोड़ी लिपी तमामु सुहिणी, गोलाकारु, टेड़ी ऐं संहिंजाइते नमूने लिखिजण लगी. इहा लिपी कानीअ सां लिखी वेंदी हुई. इन लिपीअ में मराठी भाषा झटि झटि लिखी सघिबी आहे; वक्त जी बचति करे सघिबी आहे. मोड़ी लिपीअ जी नागरी, गुर्जरी (महाजनी), बंगाली ऐं सिंधीअ जे हटवाणिकीअ सां हिकजहिड़ाइप आहे. अजु बि मोड़ी लिपीअ जो अभ्यासु कयो वजे थो. घणनि ई हंधि ऐं इंटरनेट ते पिणु इहा लिपी सेखारी वजे थी. मराठी भाषा ऐं संदसि लिपीअ जे अभ्यास तथा विकास वगेरह लाइ मोड़ी लिपी हिकु अहम साधनु आहे. मोड़ी ऐं हटवाणिकी लिपीअ जो तुलनात्मक अभ्यासु करे सघिजे थो. मोड़ीअ जो नमूनो डि० -

त्र	जजजीज्जिजेज्जेज्जंजः	अ	आ	इ	उ	ए	ऐ	ओ	औ	अं	अः
ट	वजवीवु वे व्जेव् वं वः	क	ख	ग	घ	ङ	च	छ	ज	झ	
ढ	वजवीवु वे व्जेव् वं वः	ख	ख	ग	घ	ङ	च	छ	ज	झ	
ठ	उडाडी डु डे ड् डो ड् डं डः	ग	ग	ग	ग	ग	ग	ग	ग	ग	
ड	उडाडी डु डे ड् डो ड् डं डः	घ	घ	घ	घ	घ	घ	घ	घ	घ	
ढ	उडाडी डु डे ड् डो ड् डं डः	ङ	ङ	ङ	ङ	ङ	ङ	ङ	ङ	ङ	
ण	उडाडी डु डे ड् डो ड् डं डः	च	च	च	च	च	च	च	च	च	
त	उडाडी डु डे ड् डो ड् डं डः	छ	छ	छ	छ	छ	छ	छ	छ	छ	
थ	उडाडी डु डे ड् डो ड् डं डः	ज	ज	ज	ज	ज	ज	ज	ज	ज	
द	उडाडी डु डे ड् डो ड् डं डः	झ	झ	झ	झ	झ	झ	झ	झ	झ	
ध	उडाडी डु डे ड् डो ड् डं डः	झ	झ	झ	झ	झ	झ	झ	झ	झ	

मो-सो लिपी : चीनी परिवार जे मो-सो भाषा जी लिपी. इहा हिक चित्र लिपी आहे. आधुनिक काल में डाखिणी मो-सो भाषा में चीनी ऐं उतराई मो-सो में तिब्बती/थिबेटी लिपी इस्तैमालु थिए थी.

मौखिक : (1) मुंहं मां उचारियल ज़बानी. (2) अणलिखियल.

मौखिक ध्वनि/नी : उहा ध्वनी, जंहिजे उचार में हवा सिर्फुं मुंहं/वात मां निकिरे. जीअं : क्, ट्.

मौखिक व्यंजन : अहिड़ो व्यंजनु (consonant), जंहिजो उचारु सिर्फुं मुंहं मां थिए; उन जे उचार लाइ नक जी मदद वठिणी न पवे. जीअं : क्, स्.

मौखिक स्वर : अहिड़ो स्वरु (vowel), जंहिजो उचारु सिर्फुं मुंहं मां थिए ऐं जंहिजे उचार करण में नक जी मदद न वठिणी पवे. जीअं : अ, इ वगेरह.

मौर्य लिपि/पी : ई० स० खां पहिरीं बीं-टीं सदीअ में प्रचलित ब्राहमी लिपीअ लाइ इस्तैमाल थियलु नालो. सम्राट अशोक मौर्य जे आधार ते इन खे मौर्य लिपी चयो वेदो आहे.

मौलिक शब्द : रूढ़ शब्द (डि०) जो हिकु नालो.

य

यकार : ' य ' अखर लाइ इस्तैमालु थींदडु नालो.

यम : ' यम ' जो मतिलबु आहे जोड़ो (जोड़ी, जुतु). नक वारनि/नासिक्य या किनि बिियनि व्यंजननि जे पहिरीं वारो स्पर्श-व्यंजनु कडहिं कडहिं द्वित्व/बिटो उचारियो वेदो आहे, पर घणे भाडे उहो बिटो लिखियो कोन वेदो आहे. अहिड़े द्वित्व/बिटो व्यंजन वारे विचें व्यंजन खे ' यम ' चवंदा आहिन. जीअं संस्कृत ' अग्निः ' जो उचारु

थींदो ' अग्निः '. हिते विच वारो ' ग ' यम आहे. हकीकत में इहा यम ध्वनि/नी स्पर्श ऐं नासिक्य जे विच में संक्रांति ध्वनि (transitional sound) आहे. इहा उचार जे सौखाईअ लाइ ईदी आहे.

य वर्ग : देवनागरी वर्णमाला जो हिकु वर्ग, जंहीं में य, र, ल, व अचनि थियूं.

यादृच्छिक ध्वनि-प्रतीक (arbitrary vocal symbol) : ' यादृच्छिक ' शब्द जो मतिलबु आहे ' खुदि मुखित्यार ' या ' पंहिंजीअ मर्जीअ वारो '. यानी जेको ' सहजात ' न हुजे. भाषा में शब्द ' ध्वनि-प्रतीक ' हूदा आहिन, पर इहा प्रतीकता सहज या स्वाभाविक न थी करे मजियल या सादृच्छिक हूदी आहे. यानी शब्द ऐं अर्थ या ध्वनी ऐं अर्थ जो पाण में को स्वाभाविक सन्बुधु कोन हूदो आहे बल्कि मजियलु/फर्जु कयलु या सादृच्छिक हूदो आहे. जीअं : ' पाणी ' शब्द में प+आ+ण+ई ध्वनियुनि जो ' पाणी ' नाले पदार्थ/शइ सां कोई सहज या स्वाभाविक सन्बुधु कोन्हे. समाज में सिर्फु इहो सन्बुधु मजियो वियो आहे, फर्जु कयो वियो आहे (to suppose). अहिडीअ तरह भाषा जा सभई शब्द जिनि पदार्थनि/शयुनि या वीचारनि खे ज़ाहिर कंदा आहिन, उन्हनि सां उन्हनि जो सन्बुधु लाग़ापो मजियलु/फर्जु कयलु आहे, स्वाभाविक नाहे. ध्वन्यात्मक शब्दु कंहीं हद ताई इन जो अपवादु आहे.

युग ऐं खेत्र सिद्धांतु (age and area theory) : बार्टोली नाले हिक विद्वान पारां दाखिल कयलु हिकु सिद्धांतु, जंहीं मूजिबु भाषा ते संदसि मूल में समाइजी वियल भाषा या भाषाउनि जो ऐं भौगोलिक लिहाज़ खां सरहद वारीअ भाषा या भाषाउनि जो प्रभावु/असरु पवंदो आहे. मिसाल तौर आर्य लोक भारत में आया त हिते आर्यतर/आर्यनि खां सवाइ बियुनि भाषाउनि जा ग़ाल्हाईदड़ लोक हुआ. उन्हनि जूं भाषाऊं उतिरएं भारत जे खेत्र (क्षेत्र) में समाइजी वेयूं, विलीन थी वेयूं. पर पंहिंजो प्रभावु कंहीं न कंहीं सूरत में भारतीय आर्य भाषाउनि ते छडे वेयूं. इहो ई आहे ' युग सिद्धांतु '. खेत्र सिद्धांतु भौगोलिक सीमा सां वास्तेदारु आहे. जीअं मराठी भाषा खे महाराष्ट्र जी सीमा सां लगल कर्नाटक प्रदेश जी कन्नड़ भाषा प्रभावित कयो आहे.

यूराल - अल्ताई परिवारु या समुदायु : भाषाई परिवारनि जो हिकु वर्गु. यूरेशियाई भाषाउनि जे इन परिवार जूं भाषाऊं यूराल ऐं अल्ताई पहाड़नि जे विच में टर्की, हंगरी ऐं फ़िनलैंड खां वठी ओभर ओखोत्स्क सागर ताई ऐं भूंविच समुंड खां वठी उतर में उत्तराधी/उतरियें सागर ताई फहिलियल आहिन. खेत्र-विस्तार जे लिहाज़ खां भारोपीय परिवारि खां पोइ इन जो ई नंबरु अचे थो. यूराल-अल्ताईअ जा ब वर्ग आहिन. इन्हनि जूं भाषाऊं ही आहिन -

(अ) **यूराल वर्गु** - 1. फिनो - उग्नी (फिनलैंड, हंगरी, नार्वे में). 2. समयद (साइबेरिया में).

(आ) **अल्ताई वर्गु** - 1. तुर्की (टर्कीअ में), 2. मंगोली (मंगोलिया में), 3. मंचुई (मंचूरिया में).

यूराल ऐं अल्ताई परिवार में ध्वनियूं ऐं शब्द-समूह अलगि आहिन, जंहिंजे करे इन्हनि खे ब परिवार पिणु मजियो वेंदो आहे. पर व्याकरण जे लिहाज़ खां इन्हनि में हिकजहिडाइप हुअण करे इन्हनि खे हिकु परिवारु मजणु वाजिब थींदो. **फ़िनी** खे सुओमी (suomi) पिणु चवंदा आहिन. इहा भाषा फ़िनलैंड ऐं उतरियें रूस ताई फहिलियल आहे. इन में 13 सदीअ ताई वारो साहितु मिले थो. इहा ऊच किस्म जी अदबी भाषा आहे. इन में 'कलेवल' (kaleval) नाले राष्ट्रीय महाकाव्यु आहे. **उग्री** (ugric) हंगरीअ जी भाषा आहे. इन जी मग्यार शाखा में सुठो साहितु आहे. **समोयद** (samoyad) साइबेरिया जी बोली आहे. इन में साहितु कोन्हे. अल्ताई

परिवार में तुर्की (Turkish) भाषा वधीक अहमियत रखंदइ आहे. इन ते अरबी-फ़ारसीअ जो वधीक असरु आहे. 20हीं सदीअ में मुस्तफा कमाल - पाशा नाले हाकिम तुर्कीअ मां अरबी शब्द चूंडे चूंडे कढाए छडिया. अरबीअ खे हटाए रोमन लिपी अपनाई वेई. अरबीअ बदिरां तुर्की शब्दनि ते वधीक ज़ोरु डिनो वियो. **मंगोली** भाषा मंगोलिया में ऐं **मंचुई** भाषा मंचूरिया में गाल्हाई वेंदी आहे. इन्हनि में ख़ास साहितु कोन्हे.

विशेषताऊं - (1) बिन्ही परिवारनि जूं भाषाऊं अश्लिष्ट योगात्मक आहिन. धातू या शब्द में प्रत्यय जुड़ंदा वेंदा आहिन. धातूअ में परिवर्तनु कोन थींदो आहे. (2) शब्दनि खां पोइ सन्बंधवाचक सर्वनाम प्रत्यय जे सूरत में जोड़िया वेंदा आहिन. (3) स्वरनि में समानता हुअणु इन्हनि जी मुख्य ख़ासियत आहे. धातू या शब्द में जेको स्वरु हूंदो, उन मूजिब प्रत्यय में बि अ, ए वगेरह थी वेंदो. तुर्कीअ जा मिसाल डिसो - ' लर ' बहुवचन जी विभक्ती आहे. ' अट् ' सां मिली करे इहा अट्लर (= घोड़ा) पदु ठाहींदी आहे. ' यज ' सां ' मक् ' जोड़े ' यज् ' ' मक् ' (= लिखणु) ठहंदो आहे. लेकिन ' सेव् ' सां ' मक् ' लगाए ' सेवमक ' न ठही करे ' सेवमेक् ' (= प्यारु करणु) ठहंदो आहे.

यूरी (Yuri) : ड़ाखिणे अमरीकी वर्ग जो हिकु भाषा-परिवारु. इन जी मुख्य भाषा यूरी आहे.

यूरेशिया भाषा-खंडु : संसार खे जिनि चइनि भाषा-खंडनि में विरहायो वियो आहे, उन्हनि में हिकु यूरेशिया-खंडु पिणु आहे. इहो यूरोप ऐं एशिया में फहिलियलु आहे. इन खंड में मुख्य सत भाषा-परिवार आहिन जिनि में अठों भाषा-परिवारु पिणु जोड़े सघिजे थो. इहे परिवार ही आहिन- (1) सेमेटिक परिवारु (2) काकेशस परिवारु (3) यूराल-अल्ताइक परिवारु (4) चीनी परिवारु (5) द्रविड़ परिवारु (6) आस्ट्रिक परिवारु (7) भारोपीय परिवारु (8) अनिश्चित भाषा वर्गु. (ड़ि० इहे सभई परिवार).

अनिश्चित परिवार जा बू किस्म आहिन - (अ) मुअल/मृत भाषा वर्गु- इन में 6 भाषाऊं आहिन- 1. एत्रुस्कन 2. सुमेरी 3. मितानी 4. कोसी 5. वत्री 6. एलामाइट. (आ) जीवित/जिंदह भाषा वर्गु- इन में 8 भाषाऊं आहिन- 1. कोरियाई 2. ऐनू 3. बास्क 4. हाइपरबोरी 5. जापानी 6. अंडमानी 7. करेनी 8. बुरुशास्की.

योगरूढ़ : (ड़ि०) शब्द.

योगात्मक भाषा (synthetic language) : (ड़ि०) संयोगात्मक भाषा.

योजक : संगम (ड़ि०) जो हिकु बियो नालो.

योजक चिह्न/चिन्ह : हिक किस्म जी निशानी. (ड़ि०) विराम.

यौगिक : हिक किस्म जा शब्द. (ड़ि०) शब्द.

र

रंगारी : मराठी भाषा जे **कोष्ठी** बोलीअ जो नालो. **खानदेशी**अ जी हिक बोलीअ खे बि रंगारी चवंदा आहिन, जा बरार में वापुराई वेंदी आहे.

रकार : ' र ' लाइ इस्तैमालु थींदडु शब्दु.

रशियन भाषा : (डि०) रूसी भाषा.

रस्मी रूप/पु : (डि०) औपचारिक रूप.

राजभाषा (official language) : देश जी सरकारी कारोबार जी भाषा. राजभाषा द्वारा केंद्र सरकार पंहेजे प्रदेशनि/प्रान्तनि सां पत्र-व्यवहार वगेरह कंदी आहे. भारत जे संविधान में हिंदी ऐं अंग्रेजीअ खे ' राजभाषा ' जो पदु हासिल थियलु आहे. इन खे ' प्रशासनिक भाषा ' पिणु चवंदा आहिन.

राजस्थानी : राजस्थानी/राजस्थानी आधुनिक भारतीय आर्य भाषाअनि मां हिक भाषा आहे. इन जो मुख्य खेतरु मौजूदह राजस्थान प्रदेशु आहे. साणु साणु इहा भाषा मध्यप्रदेश जे ओभर ऐं डखण भाडे में ऐं पाकिस्तान जे वहावलपुर जिले में गाल्हाई वेंदी आहे. राजस्थानी भाषा-भाषी खेतरु सिंधी, लहंदा, पंजाबी, बांगरु, ब्रजभाषा, बुंदेली, मराठी ऐं गुजराती भाषा-भाषी खेतरनि जे विच में गुडगांव, अलवर, जयपुर, बूंदी, कोटा, भोपाल, जैसलमेर वगेरह ताई फहिलियल आहे. घणनि ई विद्वाननि जो रायो आहे त राजस्थानी भाषा जो विकासु मध्यदेशीय प्राकृत या शौरसेनीअ मां थियो आहे. पर डॉ. चाटुर्ज्या इन जो विकासु अशोक जे दौर वारी सौराष्ट्री प्राकृत मां थो मजे. इन प्राकृत जो खेतरु गुजरात ऐं मारवाड़ प्रान्तु हो. डॉ. चाटुर्ज्या गुजराती मारवाड़ीअ खे पच्छिमी पंजाब जी लहंदा ऐं सिंधु जी सिंधी भाषा सां खासु जुड़ियल मजे थो. किनि विद्वाननि इन खे हिंदी भाषा जी हिक उपभाषा मजियो आहे. डॉ. ग्रियर्सन राजस्थानीअ जूं पंज बोलियूं मजियूं आहिन - 1. पच्छिमी राजस्थानी (मारवाड़ी) 2. उतर-पूरबी राजस्थानी (मेवाती, अहीरवाटी) 3. मध्यपूरबी राजस्थानी (ढूंढाडी, हाड़ौती) 4. डखण-पूरबी राजस्थानी (मालवी) 5. डाखिणी राजस्थानी (निमाड़ी). साहित्य जे लिहाज खां राजस्थानी बोलियुनि में खास अहमियत मारवाड़ीअ जी आहे. राजस्थानीअ जे जुदा जुदा बोलियुनि में लिखंदड कवियुनि में ही नाला मशहूर आहिन - मीरांबाई, नरपति नाल्ह, बांकीदास, पृथ्वीराज वगैरह.

राज्य भाषा (state language) : कंहि राज्य/प्रदेश/प्रान्त जे सरकारी कमनि वगेरह लाइ वापुराई वेंदड भाषा खे ' राज्य भाषा ' चवंदा आहिन. जीअं : मराठी भाषा महाराष्ट्र जी, गुजराती भाषा गुजरात जी, कन्नड भाषा कर्नाटक प्रदेश जी ' राज्य भाषा ' आहे.

राष्ट्र भाषा (national language) : जंहि भाषा जो समूरे देश/राष्ट्र में इस्तैमालु थींदो आहे, उहा राष्ट्रभाषा आहे. राष्ट्रभाषा हिक देश/राष्ट्र जो अहम हिसो हूंदी आहे, जंहि जो इस्तैमालु सारे देश जे भाषाई कार्यनि में करे सधिवो आहे. जीअं : लिखणु, पढ़णु, गाल्हाइणु वगेरह. राष्ट्रभाषा राष्ट्र जे सरकारी कारोबार लाइ स्वीकृत/मान्यता प्राप्त भाषा हूंदी आहे. उन भाषा खे पिणु राष्ट्र भाषा चयो वेंदो आहे, जेका राष्ट्र जा नागरिक पंहेजूं पंहेजूं भाषाऊं गाल्हाईदड हूंदे बि, समुझी सघंदा आहिन ऐं उन में वहिवारु करे सघंदा आहिन. हूंअं त भारत जूं सभई भाषाऊं राष्ट्रभाषा आहिन पर हिंदीअ खे इहो दर्जो हासिल थियलु आहे. देवनागरीअ में लिखी वेंदड हिंदी भारत जी मुख्य भाषा आहे, जा सभिनी देशवासियुनि खे हिक सूत्र में जोड़ीदड आहे.

रुढ़ शब्द (simple word) : रुढ़ या रुढ़ि शब्द उन्हनि खे चयो वेंदो आहे, जिनि खे सार्थक सूरत में भजी न सघिजे. (डि०) शब्द.

रुढ़ि लक्षणा : (डि०) शब्द-शक्ति.

रूपु (morph) : वाक्य में इस्तैमालु थीदड़ शब्द खे ' रूप ' चवंदा आहिन. इन खे ' पद ' पिणु चयो वेंदो आहे. शब्दनि जा ब रूप या सूरतूं हूंदियूं आहिन. हिक उहा मूल या शुद्ध सूरत, जेका शब्दकोश में मिलंदी आहे ऐं बी उहा सूरत, जेका कंहिं किस्म जे सन्बंध-सूत्र/सन्बंधतत्त्व सां जुड़ियल हूंदी आहे. वाक्य में इस्तैमालु थी सघंदड़ इन बीं सूरत खे ई ' रूपु ' या ' पदु ' चयो वेंदो आहे.

हिक ध्वनीअ या हिक खां वधीक ध्वनियुनि सां शब्दु ठहंदो आहे ऐं हिक शब्द या हिक खां वधीक शब्दनि सां वाक्यु ठहंदो आहे. हिते ' शब्द ' ते वीचारु करे डिसण सां चई सघिबो त कंहिं शब्दकोश में डिना वियल ' शब्द ' ऐं वाक्य में इस्तैमालु थियल ' शब्द ' हिकु नाहिन. वाक्य में वापुरायल शब्द में का अहिडी गाल्हि हूंदी आहे, जंहिंजे आधार ते उहो शब्दु बियनि शब्दनि सां पंहिंजो सन्बंधु/लागापो डेखारे सघे. पर शब्दकोश में डिनल मूल शब्दनि में अहिडी का बि गाल्हि कान हूंदी आहे. जेकडहिं वाक्य वारा शब्द हिक बिण सां पंहिंजो सन्बंधु कोन था डेखारे सघनि त वाक्यु/जुमिलो ठही कोन सघंदो. इन जो मतिलबु इहो थियो त शब्द जा ब रूप हूंदी आहिन. हिकु उहो शुद्ध या मूल रूपु, जेको शब्दकोशनि में मिलंदो आहे ऐं बियो उहो रूपु जेको कंहिं किस्म जे सन्बंध-तत्त्व सां जुड़ियलु हूंदो आहे. इन बिण, वाक्य में इस्तैमालु थी सघण जहिडे रूप खे ई ' रूप ' या ' पद ' चवंदा आहिन. संस्कृत में ' शब्द ' या मूल रूप खे ' प्रकृति ' चयो वियो आहे ऐं सन्बंधु स्थापित करण लाइ जोड़िये वेंदड़ तत्त्व खे ' प्रत्यय ' चयो वियो आहे. महाभाष्यकार पतंजलीअ जे शब्दनि में, " वाक्य में न फकृति 'प्रकृती' जो इस्तैमालु थी सघंदो आहे ऐं न ई फकृति ' प्रत्यय ' जो. बेई गडिजी इस्तैमालु थीदा आहिन." बिन्ही जे गडिजण/मिलण सां जेको ठहंदो आहे, उहो ई ' पदु ' या ' रूपु ' आहे. मिसाल तौर ' पत्र ' शब्दु डिसो. इहो सिर्फु हिकु शब्दु आहे. संस्कृत जे कंहिं वाक्य में अगर इन जो इस्तैमालु करिणो हुजे त इन सूरत में इन शब्द जो इस्तैमालु कोन करे सघिबो. इस्तैमालु करण लाइ इन शब्द में का सन्बंधबोधक विभक्ती जोड़िणी पवंदी. जीअं : 'पत्रं पतति।' (= पनु किये थो.). इन में शुद्ध/मूल शब्दु त आहे ' पत्र '. पर वाक्य में इस्तैमालु करण लाइ इन खे ' पत्रं ' जो रूपु धारणु करिणो पियो आहे. यानी ' पत्र ' शब्दु आहे त ' पत्रं ' पदु या रूपु आहे. सागीअ तरह ' राम ' शब्दु आहे ऐं ' रामः ', ' रामं ' वगेरह पद/रूप आहिन. ' वणु ' शब्दु आहे ऐं ' वण ' (ते, में, जो) पदु या रूपु आहे. थोरे में चई सघिजे थो त शब्द खे वाक्य में इस्तैमालु करण जोगो बणाइण ते उन शब्द खे ' पद ' या ' रूप ' चयो वेंदो आहे. इहे पद या रूप शब्द ते ई आधारियल हूंदी आहिन. **अयोगात्मक भाषाउनि** में (जीअं - चीनी वगेरह) शब्द ऐं पद जो इहो फरक़ु नज़रि कोन ईदो आहे. इन्हनि में शब्दनि में सन्बंधु डेखारण लाइ कंहिं **सन्बंध-तत्त्व** (विभक्ती वगेरह) जी ज़रूरत कान थीदी आहे; शब्द जे स्थान सां ई शब्द जो सन्बंधु बियनि शब्दनि मां ज़ाहिर थीं वेंदो आहे या बियनि शब्दनि में विभक्ती वगेरह जोड़ण बिना ई कंहिं वाक्य में पंहिंजे मख़सूस स्थान ते रखण सां ई ' शब्दु ' ' पदु ' बणिजी वेंदो आहे. हिंदी, सिंधी, अंग्रेज़ी वगेरह भाषाउनि में किथे किथे अहिडी प्रवृत्ती मिले थी. **योगात्मक भाषाउनि** में ' पद ' ठाहिण लाइ शब्द में **सन्बंध-तत्त्व** जोड़ण जी ज़रूरत हूंदी आहे.

सन्बंध तत्त्व - वाक्य में ब तत्त्व (सन्बंधु ऐं अर्थु) हूँदा आहिन. हिकु हूँदो आहे **अर्थ-तत्त्व** (semanteme) ऐं **सन्बंध-तत्त्व** (morpheme). सन्बंध-तत्त्व जो कमु हूँदो आहे जुदा जुदा अर्थ-तत्त्वनि जो हिक बिए सां सन्बंधु/लागापो डेखारणु. जीअं : ' आतंकवादीअ सरपंच खे बंदूक सां मारियो. ' इन वाक्य में चार **अर्थ-तत्त्व** आहिन - आतंकवादी, सरपंच, बंदूक ऐं मारणु. इन्हनि चइनी में फकति अर्थु/मानों आहे. इन्हनि में उहा ताकत नाहे, जो बिए सां सन्बंधु डेखारे सघनि. इन्हनि खे इएं रखण सां वाक्यु ठही ई कोन सघंदो. वाक्यु ठाहिण लाइ चइनी अर्थ-तत्त्वनि में सन्बंध-तत्त्व जी ज़रूरत थींदी. इन्हनि चइनी अर्थ-तत्त्वनि सां ठहियल वाक्य ' आतंकवादीअ सरपंच खे बंदूक सां मारियो. ' में चार सन्बंध-तत्त्व आहिन - ' **अ** ' सन्बंध-तत्त्व वाक्य में सरपंच जो सन्बंधु थो डेखारे. सागीअ तरह ' **खे** ' ऐं ' **सां** ' सन्बंध-तत्त्व सरपंच ऐं बंदूक सन्बंधु था डेखारीनि. ' मारणु ' क्रिया मां ' **मारियो** ' पदु ठाहिण में सन्बंध-तत्त्व इन में ई मिली/गडिजी वियो आहे.

सन्बंध-तत्त्व जा किस्म - (1) शब्दनि जो स्थानु पिणु कडहिं कडहिं सन्बंध-तत्त्व जो कमु कंदो आहे. जीअं : राजसदन = राजा जो घरु ; सदनराज = घरनि जो राजा = सुहिणो वडो घरु ; धनपती = कुबेर, धन जो पती ; पतीधन = पतीअ जो धनु. इन्हनि में शब्दनि जे स्थान बदिलजण करे अर्थ बदिलजी विया आहिन. अंग्रेजीअ जो मिसालु डिसो - Mohan Killed Ramesh ; Ramesh Killed Mohan. (2) **शून्य सन्बंध-तत्त्व** - कडहिं कडहिं को बि सन्बंध-तत्त्व न लगाइण बि सन्बंध-तत्त्व जो बोधकु हूँदो आहे. अंग्रेजी भाषा जो मिसालु डिसो - I go, We go, You go, They go में क्रिया (verb) खे जीअं जो तीअं छडे डींदा आहिन. अहिइनि वाक्यनि जे मूल शब्द में शून्य सन्बंध-तत्त्व (zero morpheme) आहे. (3) **आज़ादु शब्द** - संसार जे घणियुनि ई भाषाउनि में आज़ाद शब्द पिणु सन्बंध-तत्त्व जो कमु कंदा आहिन. हिंदी भाषा जा परसर्ग या कारक-चिह्न (ने, को, से, पर, में, का, की, के) इन वर्ग जा आहिन. सिंधीअ में पिणु जो, में, जा, सां, जे, ते वगेरह जुदा लिखिया वेंदा आहिन (4) **ध्वनि-प्रतिस्थापना** (sound replacment) - कडहिं कडहिं स्वर ऐं व्यंजन में परिवर्तनु थियण खां बि सन्बंध-तत्त्व ज़ाहिर कयो वेंदो आहे. जीअं : अंग्रेजीअ में sing > sang, tooth > teeth, find > found, send > sent. (5) **विभक्ती या प्रत्यय** (suffix) - इन्हनि जो इस्तैमालु सभ खां वधीक थींदो आहे. हिंदीअ में ' हो ' मां होता, अंग्रेजीअ में - ed, ing सां ठहंदइ रूप इन किस्म जा आहिन. भोजपुरीअ में ' दुवार ' मां ' दुवारे ' (सप्तमी) बि इन जो मिसालु आहे. (6) **ध्वनिगुण (बलाघात या सुरु)** - इहे पिणु सन्बंध-तत्त्व जो कमु कंदा आहिन. सुर जो मिसालु चीनी ऐं आफ्रीकी भाषाउनि में मिले थो.

सन्बंध-तत्त्व जा कार्य/कम - सन्बंध-तत्त्व द्वारा भाषा में काल, लिंग, पुरुष, वचन ऐं कारक वगेरह जी अभिव्यक्ती (इज़हारु) थिए थी. (1) **काल** - क्रिया (verb) में जुदा जुदा किस्मनि जा सन्बंध-तत्त्व जोड़े करे वर्तमानकाल, भूतकाल ऐं भविष्यकाल तथा इन्हनि जे किस्मनि खे ज़ाहिर कयो वेंदो आहे. इन लाइ अनेक किस्म जे सन्बंध-तत्त्वनि खां मदद वठिणी पवंदी आहे. कडहिं आज़ाद शब्द जोड़े करे (I shall go में shall) कमु हलायो वेंदो आहे त कडहिं ed जोड़े (He walked) भावु ज़ाहिर कयो वेंदो आहे. कडहिं इन्हनि में एतिरो त परिवर्तनु कयो वेंदो आहे जो अर्थ- तत्त्व ऐं सन्बंध-तत्त्व जो पतो ई कोन पवंदो आहे. जीअं : हिंदीअ में ' जाना ' मां ' गया ' या अंग्रेजीअ में go मां went. (2) **लिंग** - कुदिरती लिंग ब आहिन -

स्त्रीलिंग ऐं पुल्लिंग. बेजानि शयुनि खे नपुंसकलिंग जे दर्जे में रखियो वियो आहे. पर भाषा में इहा गाल्हि चिटी कान्हे. जीअं संस्कृत में कुदिरती तौर ' दारा ' (= स्त्री) शब्दु स्त्रीलिंग हूंदे बि भाषा में पुल्लिंग आहे. ' किताबु ' शब्दु सिंधीअ में पुल्लिंग आहे त हिंदीअ में स्त्रीलिंग. ' गज़ल ' शब्दु उर्दू-फ़रासीअ में स्त्रीलिंग आहे त सिंधीअ में पुल्लिंग. सिंधीअ में नोरीअडो, मुंघुणु, नोरु, विछूं शब्दु सदाई पुल्लिंग रूप में इस्तैमालु थियनि. लिंग जो भावु ज़ाहिर करण लाइ भाषा में बू तरीका अपनाया वेंदा आहिन - (अ) प्रत्यय जोड़णु - जीअं : सिंधीअ में - शींहूं (पु०) - शींहणि (स्त्री०). (आ) आज़ाद शब्दु - जीअं : अंग्रेज़ीअ में shee goat (बक़िरी) - he goat (बकरु). के शब्दु अहिड़ा बि आहिन, हिक बिए खां बिल्कुल निराला आहिन. जीअं : घोदु-कुंआरि, स्त्री-पुरुष, boy-girl, माता-पिता, भाउ-भेण. हिंदीअ में ' वह ' सर्वनामु स्त्री-पुरुष लाइ/बिन्ही लाइ इस्तैमालु थिए, पर सिंधीअ में ' हू ' (पुल्लिंग) आहे त ' हूअ ' स्त्रीलिंग लाइ वापुरायो वेंदडु शब्दु आहे. (3) पुरुष - टे पुरुष आहिन - उत्तम, मध्यम, अन्य पुरुष. इन्हनि जे आधार ते क्रिया में फ़रकु थी वेंदो आहे. पर इहो परिवर्तनु संसार जे सभिनी भाषाउनि में कोन थीदो आहे. चीनी भाषा में कोन थिए. हिंदी ऐं संस्कृत में थिए थो. जीअं : ' मैं जाऊंगा, तू आयेगा ' (जाएगा, आयेगा). अंग्रेज़ीअ में हिकु ई रूपु जुदा जुदा कमु ड़िए. जीअं : I go , you go , we go , त कडहिं नओं शब्दु रखी करे - He is going , You are going , या कडहिं प्रत्यय जोड़े करे - I go , He goes. चई करे कमु हलायो वेंदो आहे. अरबी-फ़ारसीअ में बि इहो तरीको अपनायो वजे थो. (4) वचन - मुख्य वचन बू आहिन - एकवचन ऐं बहुवचन. संस्कृत में द्विवचन बि आहे त किनि आफ़्रीकी भाषाउनि में त्रिवचन पिणु मिले थो. वचन जे भावनि खे ज़ाहिर करण लाइ घणे भाडे एकवचन जे रूप में प्रत्यय लगाया वेंदा आहिन - ' यों/ओं ' वगेरह. अहिड़ीअ तरह अनेक रूपनि लाइ भाषा में सन्बंध-तत्त्व जो आधारु वठिणो पवंदो आहे. नाम (noun) मां क्रिया (verb), क्रिया मां नामु, नाम मां विशेषणु, विशेषण मां नाम या विशेषण मां क्रिया-विशेषण ठाहिन लाइ पिणु सन्बंध-तत्त्व जी ज़रूरत थीदी आहे. (जीअं : हिमथ - हिमथाइणु, आदरु - आदरणीय, तेजु - तेज़ी, सुंदरु - सुंदरता, मारणु - मारि वगेरह).

रूपग्राम : (डि०) रूपग्राम - विज्ञान.

रूपग्राम - विज्ञान : (डि०) रूपिम - विज्ञान (morphemics).

रूप - परिवर्तन (morphological change) : ' रूप ' या ' पदनि ' जूं सूरतूं सदाई हिक जहिड़ियूं कोन रहंदियूं आहिन. उन्हनि में परिवर्तनु थीदो ई रहंदो आहे. जीअं संस्कृत में ' राम ' शब्दु हो, अजु सिंधीअ में इहो ' राम जो ' थी वियो आहे. हिते इहो समुझणु ज़रूरी आहे त ध्वनि-परिवर्तन ऐं रूप-परिवर्तन में फ़रकु आहे. बिन्ही खे हिकु करे लेखणु सही नाहे. ध्वनि-परिवर्तन (डि०) जो सन्बंधु कंहिं भाषा जे मख़सूस ध्वनीअ/sound सां हूंदो आहे ऐं उन जो परिवर्तनु अहिड़नि सभिनी शब्दनि खे प्रभावित करे सघंदो आहे, जिनि में उहा मख़सूस ध्वनी हूंदी आहे. ध्वनि-परिवर्तन जा नियम कंहिं भाषा में ईदड़ मख़सूस ध्वनियुनि खे सभिनी हंधि प्रभावित कंदा आहिन. यानी ध्वनि-परिवर्तन जो खेतरु काफ़ी वसीउ आहे. पर रूप-परिवर्तन जो खेतरु काफ़ी वेझो हूंदो आहे. उहो कंहिं हिक शब्दु या पद/रूप जे सूरतु खे ई प्रभावित कंदो आहे. हुन जो भाषा जे सजे दाइरे सां कोई सन्बंधु कोन हूंदो आहे. थोरे में चई सधिजे थो त ध्वनि-परिवर्तनु घणो व्यापकु आहे त रूप-परिवर्तनु महिदूदु/सीमित ऐ संकुचित.

रूप - परिवर्तन जूं दिशाऊं - इहे बू आहिन. (अ) सौखाइप जे मक्सद सां हिकजहिड़ाइप - जुदा जुदा भाषाउनि जे प्राचीन ऐं नंवनि व्याकरणनि खे डिसण सां जाण थिए थी त संसार जूं घणे भाडे सभिनी भाषाउनि जे व्याकरणनि में शब्द-रूपनि ऐं धातु-रूपनि जी संख्या तमामु घणी हुई. वचन, कारक ऐं लकार तथा वृत्तियुनि (moods) जी संख्या पिणु वधीक हुई. अगिते हली करे सौखाइप जे लिहाज खां अपवाद-नियमनि जी संख्या घटाई वेई या खतमु कई वेई. आम लोक अपवादनि में न उलिझी करे सामान्य नियमनि अनुसार इस्तैमालु करण लगा. जीअं : वैदिक संस्कृत में - शब्द-रूपनि में प्र० बहु० में देवाः, देवासः ऐं तृतीय बहु० में देवैः, देवेभिः वगैरह ब-ब सूरतूं प्रचलित हुयूं. पर लौकिक संस्कृत में सिर्फु प्र० बहु० देवाः ऐं तृ० बहु० देवैः रूप रहिजी विया. प्राकृत में अचण खां पोइ शब्द-रूपनि ऐं धातु-रूपनि जी संख्या तमामु घटिजी वेई. प्राकृत में द्विवचन लगभग खतमु थी वियो. चतुर्थी हली वेई. प्रथमा ऐं द्वितीय बहुवचन जा रूप हिकु बणिजी विया. घणा ई शब्द अकारांत राम वगैरह जियां हलण लगा. हलंत शब्दनि जे पछाड़ीअ वारनि अखरनि जो या त लोपु थी वियो या उन्हनि खे ' राम ' जियां अकारांत कयो वियो. जीअं : धनवत् - धनवन्त, श्रीमत् - श्रीमन्त. क्रिया-रूपनि में डहनि गणनि जे जाइ ते सिर्फु बू ई रहिजी विया. हिंदीअ में ईदे-ईदे कारक-चिह्न आजादु लगण लगा. संस्कृत जे टिनि लिंगनि बदिरां पालि, प्राकृत वगैरह भाषाउनि में बू लिंग (पुल्लिंग ऐं स्त्रीलिंग) तथा टिनि वचननि बदिरां बू वचन (एकवचन ऐं बहुवचन) हलण लगा. (आ) नंवनि रूपनि जी उत्पत्ती - सरल बणाइण जे लिहाज खां अनेक रूपनि जे जाइ ते समान रूप थी वजण करे भरम या संदेह पैदा थियण लगा हुआ. उन्हनि खे दूरि करण जा जतन थियण लगा. कारकनि में भेदु करण लाइ परसर्ग इस्तैमालु थियण लगा. जीअं : खे, सां, जो, पर वगैरह. अहिड़ीअ तरह नवां कारक-चिह्न निर्माणु थिया. क्रिया-रूपनि में काल जो फरकु करण लाइ हिंदीअ में ता, था, गा वगैरह परसर्ग लगण लगा. लिंग-भेदु बि थी वियो. जीअं हिंदीअ में ' राम जाता है ' - राम जाएगा, राम गया. सिंधीअ में ' गीता वजे थी ' - गीता वेंदी, गीता वेई. वगैरह. कुझु नवां प्रयोग किनि उप-भाषाउनि में मिलनि था. जीअं : भोजपुरीअ में वर्तते (है/आहे) मां ठाहियो वाटे. ' खाना खात वटे ' = रोटी खाई रहियो आहे.

रूप - परिवर्तन जा कारण - रूप-परिवर्तन जा कारण थोरे में हिन रीति बुधाए सधिजनि था - (1) सरलता/आसानी - ध्वनि-परिवर्तन वांगुरु रूपनि में पिणु सरलता आणण लाइ परिवर्तनु कयो वेंदो आहे. जीअं : वैदिक संस्कृत व्याकरण में ' लेट् लकार ' हो, जेको लौकिक संस्कृत में गुमु थी वियो. हिंदीअ में संस्कृत जे ' सुप् ' ऐं ' तिङ् ' प्रत्ययनि जो लोपु थी वियो ऐं परसर्गनि सां कमु हलाइजण लगो. इन जो कारणु सरलीकरण जी प्रवृत्ती आहे. (2) नंवाणि - भाषा में नंवाणि/नवीनता आणण जे लिहाज खां नवां शब्द निर्माणु कया वेंदो आहिन. या अप्रचलित शब्दनि जो नए अर्थ में इस्तैमालु कयो वेंदो आहे. जीअं : संस्कृत में प्रिय-प्रियतम ऐं प्रिया-प्रियतमा शब्द प्रचलित आहिन. हिंदीअ में ' प्रेयसी ' शब्द जो प्रियतमा लाइ इस्तैमालु नंओं आहे. अंग्रेजी ' sonnet ' लाइ मराठीअ में ' सुनीत ' ऐं सिंधीअ में ' चौडसी ' शब्द जो प्रयोगु नंओं आहे. (3) हिकजहिड़ाई - संसार जे सभिनी भाषाउनि में रूप-परिवर्तन में हिकजहिड़ाईअ (analogy) जो वडो हथु आहे. अनुकरण/नक़ुल जे करे के शब्द ठहिया आहिन. जीअं : कवि + आ = कविना ; वारि + आ = वारिणा ; भानु + आ = भानुना जहिड़ा रूप ठहिया आहिन. इहे व्याकरण जे लिहाज खां अशुद्ध हूंदे बि हिक-

जहिड़ाईअ जे आधार ते ' आ ' जे जाइ ते ' ना ' जो इस्तैमालु थियण लगो. सागीअ तरह द्वा + दश = द्वादश जे तर्ज ते एक + दश = एकादश रूपु थी वियो. इन में ' आ ' अचण जो कोई कारणु कोन्हे. (4) अज्ञानु - अज्ञान जे करे पिणु रूप निस्वत अनेक परिवर्तन डिसण में अचनि था. जीअं : ' तदनंतर ' या ' तत्पश्चात् ' जे जाइ ते ' उपरान्त ', ' श्रीयुत ' जे जाइ ते ' श्रीयुत् ', ' विद्वत्ता ' जे जाइ ते ' विद्वानता ' ऐं ' महत्ता ' जे जाइ ते ' महानता ' रूप अज्ञानता-सूचक आहिन. मरना > मरा ; भरना > भरा ; करना > करा शुद्ध प्रयोग हुआ. पर लेना > लिया, देना > दिया जे हिकजहिड़ाई करे हिंदीअ में ' करना ' जो ' किया ' रूपु हलण लगो. इहे अशुद्ध हूंदे बि हली पिया आहिन. शुद्ध ' स्रष्टा ' जे जाइ ते ' सृष्टा ' ; ' अनुगृहीत ' जे जाइ ते ' अनुग्रहीत ' अशुद्ध रूप हली पिया आहिन. (5) ज़ोरु/बलु (stress) - कंहिं शब्द ते ज़ोरु डियण लाइ पिणु भाषा में रूप-परिवर्तनु कयो वेंदो आहे. जीअं : ' श्रेष्ठ ' शब्दु ' तम ' अर्थ वारो (superlative) आहे पर ' श्रेष्ठ ' ते ज़ोरु डियण जे लिहाज खं माण्हू ' सर्वश्रेष्ठ ' ऐं ' श्रेष्ठतम ' जो बि प्रयोगु कंदा आहिन. इहो ' डबल सुपरलेटिव ' थी वियो आहे, जेको स्वीकारु नथो करे सघिजे.

रूपरेखा (isomorph) : भाषाउनि जे नक्शे में रूपीय विशेषताऊं डेखारींदइ रेखा.

रूप-विज्ञान/पद-विज्ञान (morphology) : इहा भाषा-विज्ञान जी हिक मुख्य शाखा आहे, जंहिं में ' पद ' या ' रूप ' (डि०) जो अभ्यासु कयो वेंदो आहे. बीअ तरह चइजे त ' शब्द ' खे ' पद/रूप ' में बदिलण जी प्रक्रिया जे अभ्यास खे ' रूप-विज्ञान ' चयो वेंदो आहे. इन में पद/रूप जे जुदा-जुदा अंशनि-मूल प्रकृती (base form), उपसर्ग, प्रत्यय, विभक्ती (affixation) - जो समूरो विश्लेषणु कयो वेंदो आहे. इन करे किनि भारतीय भाषाशास्त्रियुनि पद/रूप-विज्ञान खे ' प्रकृति-प्रत्यय-विचार ' नालो डिनो आहे. भाषा जे व्याकरण में पद या रूप-विज्ञान जी खास अहमियत आहे.

भाषा जे रूपनि/पदनि जो अभ्यासु चइनि नमूननि/तरीकनि सां थी सघे थो. इन आधार ते रूप-विज्ञान जा चार किस्म थी सघनि था - (1) वर्णनात्मक रूप-विज्ञान (descriptive morphology) - इन में कंहिं भाषा जे व्याकरणिक रूपनि जो वर्णनु हूंदो आहे. (2) विश्लेषणात्मक रूप-विज्ञान (analytic morphology) या संरचनात्मक रूप-विज्ञान (structural morphology) - इन में भाषा जे पदनि/रूपनि जो संरचनात्मक विश्लेषणु हूंदो आहे. रूपग्राम-विज्ञानीय (morphemic) अभ्यासु इन में ई अचे थो. (3) ऐतिहासिक रूप-विज्ञान (historical morphology) - इन में भाषा जे रूपनि जो ऐतिहासिक अभ्यासु कयो वेंदो आहे. (4) तुलनात्मक रूप-विज्ञान (comparative morphology) - इन में बिनि या वधीक भाषाउनि जे रूपनि/पदनि जो तुलनात्मक अभ्यासु कयो वेंदो आहे.

रूपात्मक समीकरण (morphological assimilation) : वाक्य में कंहिं शब्द जे लिंग, वचन, कारक या पुरुष वगेरह खे कंहिं बिए शब्द जहिड़ो बणाइणु. जीअं संस्कृत में विशेष्य अनुसार विशेषणु ठाहिणु या हिंदी-सिंधीअ में कर्ता अनुसार क्रिया ठाहिणु वगेरह इन खे ' अन्वय ' पिणु चवंदा आहिन.

रूपिम/रूपग्राम (morpheme) : भाषा या वाक्य जे सार्थक नंढिड़ीअ इकाई खे ' रूपिम ' या ' रूपग्राम ' चवंदा आहिन. बीअ तरह चइजे त ' रूपिम ' भाषा जे उचार जी नंढिड़े में नंढिड़ी अर्थवान/मानॉखेज इकाई आहे. रूपिम स्वनिमनि/ध्वनिग्रामनि (phoneme) जो अहिड़ो नंढे में नंढो सिलसिलो आहे, जेको व्याकरण

जे लिहाज् खां सार्थक हूंदो आहे. स्वनिम खां पोइ रूपिम भाषा जो अहम तत्त्वु या अंगु आहे. रूपिम ऐं स्वनिम में खास फरकु इहो आहे त स्वनिम जो सार्थकु हुजणु लाजमी नाहे पर रूपिम जो सार्थकु हुजणु लाजमी आहे. जीअं : 'राम' शब्द में र् + आ + म् + अ = 4 स्वनिम/ध्वनिग्राम आहिन. इहे चारई निरर्थक आहिन. पर 'राम' रूपिम हिक सार्थक/मानोखेज् इकाई आहे. इहो हिकु 'रूपिम' आहे छाकाणि त हिकु सार्थक शब्दु आहे. रूपिम समूहवाचक नाम हुअण करे रूपिम काल्पनिक/ख्याली ऐं अमूर्त हूंदो आहे. रूपिम सभिनी समूहनि लाइ एविजी हुअण करे अमूर्त हूंदो आहे. रूपिम जी मूर्त सूरत आहे 'रूप' (morph). जीअं : अंग्रेजी बहुवचनदर्शकु 'स' (S) प्रत्यय डिसो. इन जा टे रूप आहिन - 'स', 'ज', 'इज्'. - कैट्स, डॉग्ज, रोजीज. चई सधिजे थो त 'स' हिकु रूपिम आहे. इन रूपिम-समूह में 'स', 'ज' ऐं 'इज्' इहे टे रूप (morph) आहिन. चई सधिजे थो त 'रूपिम' जो इजिहारु 'रूप'नि जे सूरत में ई थी सधे थो.

रूपिम या रूपग्राम (morpheme) समुझण खां पहिरीं 'रूप' या 'पद' समुझणु बेहद ज़रूरी आहे. 'रूप' या 'पदु' उहो आहे, जंहीं में कुझु अर्थु हुअण खां सवाइ चिटीअ या अणचिटीअ तरह अहिडा के तत्त्व (प्रत्यय वगेरह) पिणु हुजनि, जिनि जे करे उन जो सन्बुंधु वाक्य जे बियनि पदनि सां चिटो थी सधे. संस्कृत जे वाक्य 'रामः गच्छति' में 'राम' ऐं 'गम्' मूल शब्द आहिन, जे पंहेजे मूल सूरत में इस्तैमाल न थी करे किनि विभक्तियुनि सां गडिजी करे 'पद' / 'रूप' जे सूरत में इस्तैमाल थिया आहिन. यानी 'राम' शब्दु या मूल शब्दु आहे ऐं 'रामः' पदु या रूपु आहे. वाक्य में इस्तैमालु थीदइ अहिडे किस्म जी हर इकाई पदु/रूपु आहे, पोइ चाहे उन में विभक्ती डिसण में अचे या न अचे. जिते विभक्ती नजरि न ईदी हुजे, उते भाषा जा विद्वान एकरूपता जे लिहाज् खां शून्य विभक्तीअ जी कल्पना कंदा आहिन. जीअं : 'सीता गच्छति' वाक्य में 'सीता' में शून्य विभक्ती आहे.

'रूप' समुझण खां पोइ 'रूपिम' / रूपग्राम (morpheme) जी मानो ऐं सूरत डिसो - हिकु वाक्य आहे, 'रामः गीतां पठति' (रामु गीता पढे थो.) इन वाक्य में टे 'रूप' आहिन ऐं छह 'रूपिम' आहिन - 'रामः' में राम¹ + :², 'गीतां' में गीता³ + अम्⁴ ऐं 'पठति' में पठ्⁵ + ति⁶ (कुल 6 रूपिम). इहे सभई छह रूपिम/रूपग्राम सार्थक आहिन ऐं वाक्य जी नंढे में नंढी इकाई आहिन. इन खां पोइ बि अगर राम, गीता ऐं पठ् वगेरह खे अजा बि नंढिडियुनि इकाइयुनि, जीअं : र + त् + म् + अ + ग् + ई + त् + त् + अ ऐं प + अ + ट् + अ वगेरह में विरहाइणु चार्हीदासीं त उहे इकाइयूं सार्थक/मानोखेज् कोन थीदियूं. तंहेकरे इन्हनि खे 'रूपिम' नथो चई सधिजे. यानी 'रूपिम' चवाइण लाइ नंढे में नंढी इकाईअ जो सार्थक हुअणु लाजमी आहे.

रूपिम / रूपग्राम जा किस्म - सभिनी भाषाउनि में रूपग्रामनि/रूपिमनि जी संख्या तमामु वडी हूंदी आहे. इन्हनि जे सहारे असीं पंहेजनि भावनि जे इजहार लाइ भाषा जो प्रयोगु कंदा आहियूं. हर भाषा जे रूपिमनि खे अनेक वर्गनि में रखी सधिजे थो - (1) रचना जे आधार ते - रचना जे लिहाज् खां कांहीं बि पद या रूप में बिनि या बिनि खां वधीक रूपिमनि जो योगु बिनि किस्मनि जो थी सधे थो. इन आधार ते रूपिम जा ब् किस्म आहिन - (अ) मिश्रित रूपिम (complex morpheme) - जइहे कांहीं पद या रूप में बिनि या बिनि खां वधीक रूपिमनि मां हिकु अर्थ-तत्त्वु हुजे ऐं बाकी सन्बुंध-तत्त्वु हुजनि त अहिडनि रूपिमनि जो योगु गडियलु या 'मिश्रित रूपिम' चयो वेदो आहे. जीअं : 'मूं हुन खे कम खां रोकियो.' इन वाक्य में 'मूं', 'हुन खे', 'कम

खां', 'रोकियो'. इहे चार गडियल/मिश्रित रूपिम आहिन. छाकाणि त इन्हनि जी रचना हिक अर्थ-तत्त्व ऐं हिक सन्बंध-तत्त्व सां थी आहे -

मिश्रित रूपिम		अर्थ-तत्त्व		सन्बंध-तत्त्व
मूं	=	मां	+	-
हुन खे	=	हुन्	+	खे
कम	=	कम्	+	खां
रोकियो	=	रोक (णु)	+	इयो

(आ) संयुक्त रूपिम (compound morpheme) - रूपिम जो अहिड़ो योगु, जहिं में ब या बिनि खां वधीक अर्थ-तत्त्व हुजनि. जीअं : ' राम जी पाठशाला अजुकाल्ह बंदि आहे. ' वाक्य में ' पाठशाला ' (पाठ + शाला) ऐं ' अजुकाल्ह ' में (अजु + काल्ह) संयुक्त रूपिम आहिन. (2) प्रयोग जे आधार ते - (अ) मुक्त रूपिम (free morpheme) - मुक्त रूपिम उहे आहिन, जिनि जो वाक्य में आज़ाद सूरत में अकेलो इस्तैमालु कयो वेदो आहे. जीअं : ' हू पोस्ट ऑफिस में मनीआर्डर करण वियो. ' वाक्य में ' पोस्ट ऑफिस ऐं 'मनीआर्डर' मुक्त/आज़ाद रूपिम आहिन. छाकाणि त इहे वाक्य में बिना कंहिं बिए रूपिम जी सहायता जे इस्तैमालु थी सघनि था. जीअं : ' पोस्ट ऑफिस काफ़ी परे आहे. ' ' मनीआर्डरु करे आयो आहियां. ' ' पोस्ट ऑफिस ' में ' पोस्ट ' ऐं ' ऑफिस ' पाण में गुंढियल डिसण में अचनि था पर इहे आज़ाद सूरत में पिणु इस्तैमाल थी सघनि था. तंहिकरे मथियें वाक्य में टे मुक्त रूपिम आहिन - पोस्ट, ऑफिस ऐं मनीआर्डर. (आ) बधल रूपिम (bound morpheme) - अहिड़ा रूपिम, जेकी वाक्य में अकेले न अची करे सदाई कंहिं बिए रूपिम सां गडु मिली करे ई ईदा आहिन. लिंग, वचन ऐं कारक डेखारीदड़ प्रत्यय बधल रूपिम ई हूदा आहिन. जीअं : ' छोकिरी ' शब्द/रूप में ' ई ' (लिंगु डुसीदडु), ' छोकिरा ' में ' आ ' (वचनु डुसीदडु), 'छोकिरे' में ' ए ' (कारक डुसीदडु) बधल रूपिम आहे. (इ) मुक्त-बधल रूपिम (free bound morpheme) - अहिड़ा रूपिम/रूपग्राम डिसण में आज़ादु आहिन पर अर्थ जे लिहाज़ खां बधल आहिन. इहे सदाई बिए कंहिं ते निर्भरु हूदा आहिन. जीअं : हिंदीअ जा के, ने, को, से वगेरह कारक प्रत्यय ऐं अंग्रेज़ीअ जा from, to, with वगेरह पूर्व-सर्ग (preposition). (3) अर्थ ऐं कार्य जे आधार ते - (अ) अर्थदर्शी रूपग्राम - इन्हनि रूपिमनि जो चिटो अर्थु हूदो आहे. अर्थु ज़ाहिर करण खां सवाइ इन्हनि जो बियो कोई कमु कोन हूदो आहे. इन्हनि रूपिमनि खे ' अर्थतत्त्व ' पिणु चवंदा आहिन. प्राचीन व्याकरण में इन्हनि खे ई stem, root वगेरह चयो वियो आहे. भाषा जा मूल आधार इहे ई आहिन. हर भाषा में हज़ारें अहिड़ा रूपिम हूदा आहिन. (आ) सन्बंधदर्शी रूपिम - इन्हनि में अर्थ/मानों जी प्रधानता कान हूदी आहे. इन्हनि जो मुख्यु कमु हूदो आहे. सन्बंधु/लागापो डेखारणु या व्याकरणक कमु. तंहिकरे इन खे सन्बंधतत्त्व पिणु चवंदा आहिन. हूंअं इन्हनि खे व्याकरणिक तत्त्व (grammatical element) चवणु वधीक ठीक थीदो. संस्कृत में विभक्ती, तिङ्, सुप् या हिंदी भाषा में परसर्ग, प्रत्यय वगेरह इहे ई (रूपिम) आहिन. हिते ' सन्बंध ' शब्दु काफ़ी व्यापक आहे. इन में इहो भावु त आहे ई त इहे रूपग्राम/रूपिम हिक शब्दु जो सन्बंधु वाक्य में बिए शब्दु सां डेखारीदड़ आहिन. साणु-साणु इहे लिंग, वचन, पुरुष, काल, वृत्ती (mood) ऐं भाव जे लिहाज़ खां

अर्थदर्शी रूपिम में परिवर्तनु बि आणीदड़ आहिन. जीअं : हिंदी शब्दु ' लड़क् ' अर्थदर्शी रूपिम आहे, इन में 'ई', ' आ ', ' इयां ', ' इयों ', ' ए ', ' ओं ' वगेरह सन्बंधदर्शी रूपिम या सन्बंधतत्त्व जोड़े करे लड़की, लड़का, लड़कियाँ, लड़कियों, लड़के, लड़कों वगेरह संयुक्त रूपिम/रूपग्राम या पद/रूप ठाहे सघिजनि था. तंहिकरे इन्हनि खे ' कार्यात्मक रूपिम ' (functional) चवणु वधीक मुनासिब थींदो. अहिडे दर्जे जे रूपिमनि जी संख्या हर भाषा में कुझु सौ मस हूंदी. यानी अर्थदर्शी रूपिमनि जे भेट में तमामु घटि हूंदी आहे.

संरूप (allomorph) - कडहिन कडहिन इएं डिसण में ईदो आहे त केतिरनि ई रूपमनि/रूपग्रामनि जो अर्थु हिकिडो ई हूंदो आहे. जीअं : अंग्रेजीअ में नाम (noun) शब्द एकवचन मां बहुवचन बणाइण लाइ ' स ' /s (hates, books, cats, rats वगेरह); ' ज ' /s (eyes, dogs, woods, bags); ' इज़ ' /es (horses, roses वगेरह); ' इन ' /en (oxen); ' रिन ' /ren (children) ऐं शून्य रूपिम या सन्बंध-तत्त्व (sheep) वगेरह जो प्रयोगु थींदो आहे. इन जो मतिलबु इहो थियो त स, ज, इज़, इन, रिन ऐं शून्य रूपिम बहुवच ठाहिण वारा छह रूपिम/रूपग्राम आहिन. इन्हनि जो मतिलबु अंग्रेजीअ में मुख्य तौर सागियो ई आहे ; तंहिकरे इमकानु इहो थी सघे थो त इहे अलग-अलग रूपिम/रूपग्राम न थी करे हिक ई रूपिम जा अंग हुजनि. जिनि बिनि या बिनि खां वधीक हममानों रूपनि जे हिक रूपिम जे अंग हुअण जो शकु थींदो आहे, उन्हनि खे शकी समूह/संदिग्ध युग्म/जोड़ो (suspicious pair) चवंदा आहिन. लेकिन सिर्फु संदिग्ध युग्म हुअण जे आधार ते ई उन्हनि खे हिक रूपिम जे अंदरि नथो रखी सघिजे. शकु दूरि करण लाइ इहो डिसिणो पवंदो आहे त इहे रूप परिपूरक / पूरक वितरण (complementary distribution) में आहिन या न.

परिपूरक / पूरक वितरण (complementary distribution) - इन जो मतिलबु इहो आहे त जेकी प्रत्यय उन ई अर्थ जो बोधु कराईदा आहिन ऐं जिनि हालतुनि में हिक जो इस्तैमालु थींदो आहे, उन्हनि ई हालतुनि में बिए जो इस्तैमालु नथो थी सघे. जीअं : संस्कृत में प्रथमा द्विवचन में रामौ, हरी, भानू वगेरह रूप ठहंदा आहिन. इन्हनि में ' औ ' प्रथमा द्विवचन जे रूप में बेहद प्रचलित आहे. तंहिकरे इन खे रूपिम मजियो वेंदो ऐं 'ई', ' ऊ ' वगेरह खे उन जो ' संरूप ' (allomorph) चयो वेंदो. द्विवचन जे अर्थ में ई युग, युगल, युग्म वगेरह शब्दनि जो इस्तैमालु थींदो आहे. जीअं : बिनि छात्रनि (विद्यार्थियुनि) लाइ - छात्रयुग्म, छात्रयुगलम, छात्रयुग्मम्. इन्हनि में इस्तैमाल थियल युग्म वगेरह शब्दनि खे द्विवचन सूचक ' औ ' जो ' संरूप ' (allomorph) कोन चइबो ; छाकाणि त इहे शब्द ' औ ' जे बराबर प्रत्यय न थी करे द्विवचन जा सूचक शब्द आहिन.

रूपिम बिनि आडियुनि लीकुनि जे विच में बि लिखियो वेंदो आहे ऐं **संरूप रूपिम** (allmorph) ब्रैकेट [] जे विच में . के मिसाल डिसो. हिंदी-अंग्रेजीअ में -

रूपिम (morpheme)

/ओं/

संरूप (allmorph)

[ओं]

पूरक वितरण

सभिनी शब्दनि मां बहु०
(बहुवचन) में ठहंदा -
पुस्तकों, फलों, फूलों,

	[ओ]	हाथियों, साधुओं. संबोधन बहु० में छात्रों, देवियों, लड़कियों
	[ए]	आकारांत पु० मां - लड़के, घोड़े, छोटे.
	[एं]	आ, उ, ऊ, औ अंत वारनि शब्दनि मां - छात्राएँ, बहुएँ, गौएँ
	[आं]	इकारांत, ईकारांत मां - जातियाँ, नदियाँ, कहानियाँ
/s/	[s]	books, cats, mats
	[z]	cows, dogs
	[iz]	horses, prizes, rushes.
	[en]	ox - oxen
	[ren]	child - childres.

रूपिम-विज्ञान / रूपग्राम -विज्ञान (morphemics) : इहा रूप-विज्ञान (morphology) जी विकसित थियल नई शाखा आहे. जहिडीअ तरह ध्वनि/स्वन (sound) जे आधार ते ' स्वनिम-विज्ञान ' नालो पियो आहे, तहिडीअ तरह पद या रूप (morph) जे आधार ते ' रूपिम-विज्ञान ' (morphemics) नालो रखियो वियो आहे. इन खे रूपग्राम - विज्ञान, पदिम - विज्ञान वगेरह पिणु चवंदा आहिन. इहो विज्ञानु पश्चिम जे भाषाशास्त्रियुनि खे भारतीय भाषाशास्त्रियुनि जी, खास करे पाणिनीअ जी देन आहे. प्रो० R. H. Robins लिखियो आहे त भाषाशास्त्र में रूपिम (morpheme) जे अध्ययन जी अहमियत भारतीय व्याकरण-विद्वाननि जी देन आहे. पाणिनीअ जहिडीअ तरह संस्कृत भाषा जे पद-विज्ञान/रूप-विज्ञान जो सूख्यम में सूख्यम अध्ययनु 'अष्टाध्यायी'अ में पेशि कयो आहे, उहो संसार जे भाषाशास्त्रियुनि लाइ आदर्शु आहे.

रूपिम-विज्ञान/रूपग्राम विज्ञान (morphemics) जो आधारु रूप (ङि०) या ' पद ' (ङि०) आहे. इन में हर हिक भाषा में इस्तैमाल थीदड़ पदनि/रूपनि जे सार्थक/मानोखेज अवयवनि/जुजनि जो विभाजन करे रूपिम (morpheme) (ङि०) ऐं संरूप (allomorph) (ङि०) जो निर्धारण कयो वेदो आहे. इन जो आधारु अर्थ ऐं वितरण (ङि०) हूंदो आहे. इहो रूपिम आम तौर चइनि सूरतुनि में हासिल थीदो आहे - (1) मुक्त रूपिम (ङि०), (2) बद्ध रूपिम (ङि०), (3) मिश्रित रूपिम (ङि०), (4) संयुक्त रूपिम (ङि०). हिक ई रूपिम जे हममानो जुदा-जुदा रूपनि खे संरूप (allomorph) (ङि०) चवंदा आहिन. संख्या जे लिहाज खां जेको वधीक प्रचलित या इस्तैमाल थीदो आहे, उन खे ' रूपिम ' (morpheme) मजियो वेदो आहे ऐं बाकी बचियल खे ' संरूप ' चयो वेदो आहे. संयुक्त ऐं सभिनी रूपमनि

में पद-संघटना में कुञ्ज ध्वन्यात्मक परिवर्तन पिणु थींदा आहिन. उन्हनि जो अभ्यासु रूप स्वनिम-विज्ञान (morpho phonemics) में कयो वेंदो आहे.

अहिड़ीअ तरह रूपिम-विज्ञान जा विषय ही आहिन - (1) रूपिम या रूपग्राम (morphem), (2) संरूप (allomorph) ऐं (3) संधि ऐं रूपस्वनिम-विज्ञान (morpho phonemics).

रुसी / रशियन भाषा : रूस जे तमाम वडे भाडे में (बियनि भाडनि में यूराल, अल्ताई ऐं काकेशस परिवार जूं भाषाऊं गाल्हायूं वेंदियूं आहिन.) ऐं आसपास जे पोलंड वगेरह में अटिकल 30-35 किरोड़ लोकनि द्वारा गाल्हाई वेंदड़ भाषा आहे. इन भाषा जो सन्बुंधु भारोपीय परिवार जे सतमू वर्ग जे स्लाव शाखा सां आहे. पूरबी स्लाविक भाषाउनि में सभ खां वधीक प्रचलित भाषा रुसी आहे. यूरोप जी हिक मुख्य भाषा हुअणु सां गडु इन जो संसार जे मुख्य भाषाउनि में विशेष स्थानु आहे. रुसी भाषा गाल्हाइण वारनि जी संख्या यूरोप खां एशिया में वधीक आहे.

रुसी भाषा सेवियत संघ जी सरकारी/आधिकारिक भाषा आहे. इन खां सवाइ बेलारूस, कज़ाकिस्तान, उक्राइनी, क्रीमिया, डखण ओसेतिया वगेरह देशनि में रुसी भाषा सहायक सरकारी भाषा जे सूरत में मान्यता-प्राप्त आहे. रुसी माजी सोवियत संघ जे सभिनी 15 सोवियत समाजवादी जनतंत्र राजनि जी राजनैतिक भाषा हुई. 1991 में सोवियत संघ जे विघटन खां पोइ बि इहा हिक बिए सां संपर्क भाषा जे रूप में इस्तैमाल थिए थी. इन्हनि 15 देशनि में रहंदड़नि जी मातृभाषा घणे भाडे रुसी ई आहे. रुसी संसार जे भाषाउनि में पंजें स्थान ते आहे, जेका संयुक्त राष्ट्र (UN) जे पंजनि आधिकारिक भाषाउनि मां हिक आहे.

रुसी भाषा जा टे रूप आहिन - (1) महारूसी / बृहद् रुसी (great russian) - इन खे 'रुसी' बि चवंदा आहिन. इहा रूस जी राष्ट्रभाषा ऐं राजभाषा आहे. इन भाषा में रूस वैज्ञानिक ऐं तकनीकी तरकी कई आहे. इन जो साहितु 11 ई० स० खां मिले थो. इहा भाषा रूस जे मुख्य शहर मास्को में फहिलियल आहे. संसार जे मुख्य भाषाउनि में इहा शुमारी वजे थी. रुसी भाषा में ऊच दर्जे जा साहित्यकार आहिन, जिनि में टॉलस्टॉय ऐं गोर्की मुख्य आहिन. (2) लघु रुसी (little russian) - इहा रूस जे डाखिणे भाडे यूक्रेन गाल्हाई वेंदी आहे. इहा हंगरीअ ताई फहिलियल आहे. (3) श्वेत रुसी (white russian) - इहा रूस जे पच्छिमी भाडे में गाल्हाई वेंदी आहे.

रुसी भाषा जंहीं लिपीअ में लिखी वेंदी आहे, उन जो नालो सिरिलिकलिपी (डि०) आहे.

रेखात्मक लिपि/पी (linear script) : जंहीं लिपीअ जा अखर रेखाउनि/लीकूनि, टुबिकनि वगेरह सां ठहियल हुजनि पर चित्रनि वगेरह सां न ठहियल हुजनि, अहिड़ी लिपीअ खे ' रेखात्मक लिपी ' चवंदा आहिन. प्राचीन काल में क्रीट में हिक किस्म जी लिपी अहिडे वर्ग जी हुई. केतिरियूं ई प्राचीन चित्र-लिपियूं अगिते हली रेखात्मक बणिजी वेयूं. **ब्राह्मी लिपी** (जंहीं मां उर्दूअ खे छडे बियूं सभई भारतीय लिपियूं विकसित थियूं आहिन) रेखात्मक ई हुई.

रेखता / रेखता : इन शब्द जो इस्तैमाल पुराणी ' उर्दू ' भाषा, उर्दूअ में हिक किस्म जे गज़ल, ऐं संगीत जे हिक पारिभाषिक शब्द लाइ मिले थो. बुनियादी तौर इहो शब्दु फ़ारसी भाषा जे ' रेखतन् ' मस्दर मां ठहियो आहे, जंहींजी मानों आहे रचणु, ठाहिणु, विज्ञणु, मिलाइणु, टोड़णु वगेरह. संस्कृत जो ' रिच् ' धातू ऐं फ़ारसीअ जो

‘रेखतन्’ मस्दरु बुनियादी तौर हिकु आहे. ‘रिच्’ जो मतिलबु आहे केराइणु, अलग करणु वगेरह. लैटिन ग्रीक वगेरह में पिणु इहो धातू आहे. ‘रेख्ता’ जो फ़ारसीअ में मतिलबु किरी पियलु, केराए ठाहियलु ढिगु वगेरह आहे. भारत में ‘रेख्ता’ शब्द जो इस्तैमालु पहिरीं छंद ऐं संगीत जे खेतर में थियो. इन में इन्हनि बिन्ही खेतरनि जे गडिजी वजण जो भावु आहे. फ़ारसी ऐं भारतीय तरीकनि खे मिलाए इन्हनि खे ठाहियो वियो आहे. अहिइनि छंदनि खे बि ‘रेख्ता’ चयो वियो, जिनि में कुझु अंश फ़ारसीअ जो त कुझु हिंदीअ जो हुजे. अगिते हली उर्दू पद्य-भाषा खे रेख्ता चयो वियो. इन में हिंदी व्याकरण ऐं अरबी-फ़ारसी शब्दनि जी मिलावत हुई. मिर्जा ग़ालिब ऐं हुन खां पहिरीं वारनि घणनि ई कवियुनि इन अर्थ में ‘रेख्ता’ शब्द जो इस्तैमालु कयो आहे. हिंदीअ जे केतिरनि ई कवियुनि ‘रेख्ता’ जो इस्तैमालु मिश्रित छंद, मिश्रित भाषा या मिश्रित रागु जे अर्थ में कयो आहे. ‘रेख्ता’ दक्खिनी ऐं उर्दूअ जे विच वारी कड़ी आहे. फ़ारसी शब्दनि जे घणाईअ करे रेख्ता मां ‘उर्दू’ भाषा विकसित थी. दक्खिनी जे मशहूरु शाइर ‘वलीअ’ रेख्ता’ नाले हिक नई काव्य-शैलीअ खे जनमु डिनो. इन शैलीअ जे आधार ते उन भाषा जे रूप खे ‘रेख्ता’ चयो वियो. रेख्ता जे आधार ते मर्दनि जी भाषा ‘रेख्ता’ ऐं ज़ालुनि जी भाषा ‘रेख्ती’ चयो वियो आहे.

ल

लंडा लिपि/पी : पंजाब ऐं सिंधु जे महाजन (money-lender/banker) लोकनि जी लिपी, जेका **शारदा लिपीअ** (डि०) मां निकिती आहे. इन लंडा लिपीअ में सिंधी ऐं लहंदा (पंजाबी) भाषा लिखी वेंदी हुई. लंडा लिपी पिणु **महाजनी** (डि०) लिपीअ जि्यां अपूरन/अणपूरी लिपी आहे. ‘लंडा’ शब्द जो सन्बधु ‘लहंदा’ सां आहे. लंडा जा केतिराई मकानी रूप विकसित थियल मिलनि था.

लकार : जंहिंखे अजुकल्ह काल (tense) ऐं अर्थु (mood) चयो वेंदो आहे, तंहिंखे संस्कृत भाषा जा पंडित ‘लकार’ चवंदा हुआ. इन सामूहिक नाले जो आधारु आहे संस्कृत जे 10 या 12 कालनि या अर्थनि में ‘ल’ जो अचणु. इहे ‘लकार’ आहिन - लट्, लिट्, लुट्, लृट्, लेट्, लोट्, लङ्, लिङ्, लुङ्, लृङ् ऐं लिंडाशिष. इहे नाला पाणिनीअ पारां इस्तैमालु थिया आहिन. संस्कृत लकारनि जा जुदा-जुदा पर्याय अंग्रेजी ऐं हिंदी नालनि सां गडु हिन रीति डेखारे सघिजनि था -

(1) **लट् लकार** (present tense) - इहो वर्तमान कालु आहे. इन जो इस्तैमालु हलंदइ समय में थीदइ क्रिया लाइ थीदो आहे. जीअं : ‘ सः गच्छति । ’ (हू वने थो). (2) **लोट् लकार** (imperative mood) - इन खे पंचमी, आज्ञा वगेरह पिणु चवंदा आहिन. जीअं : ‘ त्वं गच्छ । ’ (तू वजु.). (3) **लिङ् लकार** (potential mood) - इन खे सप्तमी, विधि वगेरह पिणु चवंदा आहिन. इहा बि लोट् लकार वांगुरु आज्ञा ई आहे पर इहा आज्ञा कुझु वधीक कड़ाईअ सां कई वेंदी आहे. जीअं : ‘ सः कुर्यात् । ’ (हू करे.). (4) **लङ्**

लकार (imperfect tense) - इन खे भूतेश्वर पिणु चवंदा आहिन. इहो हिक किस्म जो भूतकाल आहे, जेको अजु पुरो न थियो हुजे बल्कि अजु खां पहिरीं थियो हुजे. जीअं : ' अहम् जानि ' (मूं जातो.) (5) **लिट् लकार (perfect tense)** - इन खे भूत, परोक्षभूत, कृतम् वगैरह पिणु चवंदा आहिन. इन जो इस्तैमालु अहिडे भूतकाल लाइ कयो वेंदो आहे, जेको अखियुनि साम्हूं कोन थियो हुजे. इन लकार जो प्रयोगु उत्तम पुरुष लाइ कोन थींदो आहे. जीअं : ' स दवार ' (हुन धारणु कयो.). (6) **लुङ् लकार (dorist)** - इन खे भूतेश, सामान्य भूतकालु पिणु चवंदा आहिन. इहो संस्कृत जो टियों भूतकालु आहे. जीअं : ' अहमस्थाम् ' (मां तरसियुसि.). (7) **लुट् लकार (first future)** - इन खे भविष्यत् भविष्य पिणु चवंदा आहिन. इन जो प्रयोगु तडहिं थींदो आहे, जडहिं कमु अजु थियण जो न हुजे. जीअं : ' अहं नेताहे ' (मां नींदुसि/खणी वेंदुसि). (8) **लृट् लकार (second future / simple future)** - इन खे सामान्य भविष्य पिणु चवंदा आहिन. सभिनी किस्मनि जे भविष्य-कालनि लाइ इहो वापुरायो वेंदो आहे. जीअं : ' अहम् स्थास्यामि ' (मां तरिसंदुसि). (9) **लिङाशिषि (precativ mood)** - कंहिंखे आशीर्वाद डियण लाइ इन जो प्रयोग थींदो आहे. जीअं : ' त्वं जीव्याः शरदां शतम् । ' (तूं सौ सालनि ताई जीउ.). (10) **लृङ् लकार (conditional mood)** - जडहिं हिक क्रिया (verb) जो थियणु कंहिं बीअ क्रिया ते मदारु रखंदडु हुजे, तडहिं इन क्रिया जो प्रयोग थींदो आहे. जीअं : ' यदि रामः आगमिष्यत्तर्हि अहं अगमिष्यम् । ' (राम अचे हा ता मां वजा हा.). (11) **लेट् लकार (vedic subjunctive / subjunctive mood)** - इन खे लकार या पंचम लकार पिणु चवंदा आहिन. इन जो प्रयोगु वैदिक साहित्य में ई मिले थो, तंहिकरे इन खे वैदिकी रूपु पिणु चवंदा आहिन. इन द्वारा निश्चयात्मक इच्छा वगैरह जो बोधु थिए थो. जीअं : ' स्वस्तये वायुं उप ब्रवामहै । ' (मंगल जा असीं लोक वायूअ खे सर्डीदासीं.).

अहिडीअ तरह संस्कृत धातुनि में इहे 11 लकार अहमियत वारा आहिन. भाषा-विज्ञान लाइ इन्हनि जी जाण हुअण जरूरी आहे. सभई लकार क्रियाउनि (verb) खे बदिलण लाइ इस्तैमालु थींदा आहिन.

लक्षणा शक्ति/क्ती : (डि०) शब्द-शक्ति.

लबाणी / लभानी बोली : पंजाब ऐ गुजरात में गाल्हाई वेदड़ बंजारीअ जी हिक बोली.

लहंदा / लहंदी : ' लहंदा ' पंजाबी-सिंधी भाषा जो शब्दु आहे, जंहिंजो मतिलबु आहे लहंदड़ सूरज जी दिशा यानी ओलहु/पच्छिम. पंजाब जे ओलह वारे भाडे में गाल्हाई वजण करे ' लहंदा ' नालो पियो अथसि. पंजाबीअ में पहिरीं इन खे ' लहंदे दी बोली ' = पच्छिम जी बोली चवंदा हुआ. ' लहंदा ' शब्द जो प्रयोगु अंग्रेजनि शुरू कयो. इन खे पश्चिमी पंजाबी, हिन्दकी, जटकी, उच्ची पिणु चवंदा आहिन. प्राचीन काल में इन जो हिकु नालो 'मुलतानी' बि हो. अबुलफजल पंहिंजे ' आइने अकबरी ' में इन भाषा खे ' मुल्लान ' चयो आहे. लहंदा जे बोलियुनि में मुख्य बोली मुल्लानी आहे, जंहिं में जटकी या हिंदकी ऐ सिंधीअ जी सिराइकी हिंदकी ब उपबोलियुं आहिन. लहंदा ते सिंधी ऐ कश्मीरी भाषा जो काफ़ी प्रभावु आहे. सिख धर्म जी जनमसाखीअ खां सवाइ लहंदा में सिर्फु लोक-साहितु मिले थो. लहंदा गाल्हाइण वारा मुसलमान ई वधीक आहिन तंहिकरे इन लाइ फारसी लिपीअ जो ई वधीक इस्तैमालु थींदो आहे. लहंदा लाइ हिंदू लोक ' लंडा ' लिपीअ जो वाहिपो कंदा आहिन. अजुकाल्ह लहंदा खेत्र में उर्दू भाषा वापुराई वजे थी. लहंदा भाषा जो लाग़ापो केकय या पैशाची अपभ्रंश सां आहे.

लाओ : चीनी परिवार जे स्यामी शाखा जो हिकु वर्गु, जेको स्याम ऐं बर्मा (म्यानमार) देशनि में गाल्हायो वेंदो आहे. इन में थाई, थाई लाओ, थाई युअन वगेरह बोलियूं आहिन. इन खे ' लाओशियन ' (laotion) पिणु चवंदा आहिन.

लाडी : सिंधी (ड़ि०) भाषा जी ड़खण सिंधु में इस्तैमाल थींदा बोली. सिंधु जे ड़खिणे भाडे खे, जंहीं में हैदराबाद ज़िले जे बदीन तइलके खां वठी गूनी तइलके ताई वारे प्रदेश तथा सजे कराची ज़िले खे ' लाड़ ' चयो वेंदो आहे. इतां जे सिंधीअ खे ' लाडी सिंधी ' बोली चयो वेंदो आहे. केतिराई माण्हू लाडीअ खे मज़ाक में 'कच्ची' मर्गीदा आहिन. लाड़ जे सीमाउनि वारियनि भाषाउनि/बोलियुनि जो हिक बिए ते असरु थियलु आहे. लाड़ प्रदेश जी इन बोलीअ ते दारदिक यानी पैशाचीअ जो साफु प्रभावु मिले थो. लाडी सिंधीअ में ' ह ' जो लोपु थींदो आहे. इहा प्रवृत्ती गुजरातीअ में बि मिले थी. जीअं : ' अहमदाबाद ' > ' अमदाबाद '. लाडीअ में - माण्हू > माणू, पिण्हे > पिणे, माण्हे > माणे, तर्हीं > तर्वी, अर्हीं > अर्वी/अई ; पहुतो > पोतो, चहुट्यो > चोट्यो/चोतो. ' शाह जो रसालो ' में लाडी वापुराई वेई आहे. लाडीअ में पद जे अंतिम स्वर जो लोपु थियलु मिले थो. जीअं : भाउ > बा, आउ > आ, माउ > मा, पीउ > पी. लाडीअ में शब्द मुख्तसिर करण जी प्रवृत्ती ड़िसण में अचे थी. जीअं : चर्वीसि > चींसि, खाइणु > खीणु, ड़िनाईंसि > ड़िनींसि. लाडीअ जा **सर्वनाम** ड़िसो - अर्हां > आंहां, मां > आं, हू > ऊ, उहे > उइ, हिन > इनि, हुन > उनि, जंहीं > जें. **क्रियाऊं** ड़िसो - चवनि > चूनि, रुअनि > रूनि, आहिनि > हूनि, पवनि > पूनि, खाइणु > खीणु, पहुतो > पोतो, अचु > अचि, चउ > चो, चयो > चो, थियनि > थीनि. **विशेषण** ड़िसो - तहिडो > तिहो, जहिडो > जिहो, कहिडो > किहो. **कृदंत** पद जे पछाडीअ में जोडणु लाडीअ जी खासियत आहे. जीअं : ड़िटो > ड़िटियां, चयो > चियां.

लासी : सिंधी भाषा जी हिक बोली (dialect). लसबेलो जी रियासत बलोचिस्तान जे ड़खण में कलात रियासत के अधिकार में आहे. इन जे उतर में कलात रियासत जो झलवान इलाइको, ड़खण में सिंधु जो कराची तइलको ऐं अरबी-समुंडु, ओभर में बि झलावान जो कुझु हिसो ऐं ओलह में मकरान आहे. इन्हनि हंधनि ते गाल्हाई वेंदड़ बोलीअ खे ' लासी सिंधी ' चवंदा आहिन. बलोचिस्तान जे लसबेलो जी ओभर वारी सीमा कराची ज़िले सां मिलण करे लाडी सिंधी बोलीअ जो लासी बोलीअ ते असरु नज़रि अचे थो. लासीअ जूं **खासियतूं** - 1. घणनि ई हंधि ' ह ' जो लोपु हूंदो आहे. जीअं : बाहिरि > बारि, 2. ' थ ' खे ' छ ' में बदिले छडींदा आहिन - ' गुमु थी वियो ' - गुमु छो वियो, ' जीअरो थियो आहे ' - जीअरो छो आहे. थियनि > छनि. 3. लासीअ में ' माण्हू ' शब्द जो स्त्री० ' माण्ही ' थिए थो. 4. बहुवचन में ' आँ ' प्रत्यय लग्गाईंदा आहिन. जीअं : पेर > पेरां, पोरिह्यतु > पोरिह्यतां. **सर्वनाम** - ' ह ' जो लोपु. हुन > हुव > ' व '. जीअं : हुन जो पुटु = व जो पुटु. **अवयय** - जड़हिं > जर, तड़हिं > तर. **प्रत्यय** - वटि > गरि, सां > सें, खां > नूं. **क्रिया** - आउं उथी घरि थो वजां > आँ उछी गरि तो वजें. **सर्वनाम** - इहो > एहो. सिंधीअ में ' छा ' प्रश्नवाचक शब्दु आहे पर लासीअ में इन जा रूप आहिन - ' छो ' ऐं ' छे '.

लाहौरी : पंजाबी भाषा जो हिकु रूपु, जेको लाहोर ऐं उन जे आसपास इस्तैमाल थींदो आहे.

लिंग (gender) : व्याकरण या भाषा-विज्ञान में लिंग जो मतिलबु आहे जाति (पुरुष जाति, स्त्री जाति, बेजानि

जाति) . जिनि शब्दनि जी जाति पुरुष हूंदी आहे, उन्हनि खे ' पुल्लिंग ', जिनि जी जाति स्त्री हूंदी आहे, उन्हनि खे ' स्त्रीलिंग ' ऐं जे बेजानि हूंदी आहिन, उन्हनि खे ' नपुंसक लिंग ' चवंदा आहिन. बीअ तरह चई सधिजे थो त शब्द जे जंहीं रूप मां कंहीं शख्स, वस्तूअ वगेरह जे पुरुष जाति, स्त्री जाति या निर्जीव हुअण जी जाण पवे, तंहींखे ' लिंग ' चवंदा आहिन. किनि भाषाउनि में टे लिंग हूंदी आहिन त किनि में ब लिंग (स्त्रीलिंग, पुल्लिंग). स्त्री, पुरुष ऐं निर्जीव - इहे टे किस्म सुभावीक आहिन पर भाषा जो लिंग इन सुभावीक लिंग ते आधारियलु न थी करे वहिंवार या परंपरा ते आधारियलु आहे. इन करे संस्कृत में स्त्री अर्थु रखंदइ टे शब्द -- दार, स्त्री, कलत्र - टिनि लिंगनि वारा आहिन ; पहिरियो पुल्लिंग आहे, बियो स्त्रीलिंग आहे ऐं टियो नपुंसक लिंग. सागीअ तरह जर्मन भाषा में ' कुमारी ' शब्द जो पर्याय ' फाउलाइन ' शब्दु नपुंसकलिंग आहे. हिंदी ऐं सिंधी भाषा में ब लिंग (स्त्री, पु०) आहिन त मराठी भाषा में टे लिंग (स्त्री०, पु०, नपुंसकलिंग) आहिन.

लिपि/पी (script) : लिपीअ जो अर्थु आहे कंहीं बि भाषा जी लिखावट या लिखण जो ढंगु. लिपी ऐं भाषा ब अलगि अलगि शयूं आहिन. भाषा उहा आहे, जेका गाल्हाई वेंदी आहे. इन भाषा खे लिखण लाइ कंहीं न कंहीं लिपीअ जो आधारु वरितो वेंदो आहे. हकीकत में भाषा जो आधारु ध्वनी आहे, जा श्रव्य यानी कननि सां बुधी सघण जोगी हूंदी आहे. गाल्हाई वेंदइ भाषा डिस्सी सघण जे लिहाज खां जिनि प्रतीक-चिह्ननि जो इस्तैमालु कयो वेंदो आहे, उन्हनि खे ' लिपी ' चवंदा आहिन. गाल्हाई वेंदइ भाषा माण्हूअ जे मुख मां निकिरण खां पोइ खिन पल में इन जो स्वरूप नष्टु थी वेंदो आहे. उन खे दाइमी सूरत अता करण ऐं दिक् तथा काल जी सीमा दूरि करण जे मक्सद सां लिपीअ जी खोजना थी आहे. यानी लिपीअ जो इस्तैमालु दिक् (space) ऐं काल (time) जी सीमा दूरि करण लाइ कयो वियो आहे. गाल्हाई वेंदइ भाषा दिक् ऐं काल सां बधल हूंदी आहे. यानी गाल्हाई वेंदइ भाषा फकति उन वक्ति उते हाजिर हूंदइ माण्हूअ/माण्हुनि लाइ हूंदी आहे. अगर परे वारे माण्हूअ लाइ कुझु चविणो हुजे त लिखी करे मोकिलिणो पवंदो आहे. या पोइ पढण जे लिहाज खां लिखी रखिणी पवंदी. अहिडीअ तरह का बि गाल्हि लिखियल सूरत में मोकिलण सां दिक् ऐं काल/समय जी सीमा पारि करे सधिजे थी.

लिपीअ जो उत्पत्ती ऐं विकासु - लिपीअ जी उत्पत्ती कडहिं ऐं कीअं थी ? इहो भाषा जे उत्पत्तीअ जिंयां मुंझियलु विषय आहे. लिपीअ जे उत्पत्तीअ जे विषय में अनुमान जो ई सहारो वठिणो पवे थो. झूननि माण्हुनि जो वीचारु हो त लिपीअ जो निर्माणु ईश्वर या कंहीं देवता कयो आहे. भारत जा पंडत मजीनि था त ' ब्राह्मी ' लिपी ब्रह्मा/ब्रह्मदेव ठाही आहे. मिस्र देश जा माण्हू ' थॉथ ' (Thoth) खे, बेबिलोनिया जा लोक ' नेबो ' (Nebo) खे, यहूदी ' मूसा ' (Moses) खे ऐं यूनानी ' हर्मेस ' (Hermes) खे पंहिंजीअ पंहिंजीअ लिपीअ जो जन्मदाता मजीनि था. प्राचीनतम लिपि-चिह्न 6 हजार सालनि खां पहिरीं ताई वारा मिलनि था. लिपीअ जे विकास जूं मुख्य 6 मंजलूं आहिन. इहे मुख्य लिपियूं आहिन - 1. चित्रलिपि/पी (डि०), 2. सूत्रलिपि (डि०), 3. प्रतीकात्मक लिपि (डि०), 4. भावमूलक लिपि (डि०), 5. भाव-ध्वनिमूलक लिपि ऐं 6. ध्वनिमूलक लिपि (डि०). लिपी हिक् खोजना हूंदी आहे, जा विद्वाननि जे अनेक सालनि जे महिनत ऐं खोजना जो फलु हूंदी आहे.

लिपि-विज्ञान / लिपिशास्त्र (scriptology) : उहो विज्ञानु या शास्त्रु, जंहीं में लिपीअ या लिपियुनि जो अध्ययनु/अभ्यासु कयो वेंदो आहे. इन लाइ अंग्रेजीअ में grammatalogy ऐं graphology शब्द पिणु

वापुराया वज्रनि था. लिपी हिक कला न बल्कि विज्ञानु आहे. लिखण/लेखन, चित्रकारी ऐं शिल्पकारी वगेरह जो अभ्यासु ई लिपि-विज्ञानु आहे. लिपि-विज्ञान में लिपीअ या लिपियुनि जो अभ्यासु वर्णनात्मक, ऐतिहासिक या तुलनात्मक दृष्टीअ सां कयो वेंदो आहे. सैद्धांतिक लिपि-विज्ञान में विश्व-लिपियुनि जी उत्पत्ती, विकास ऐं परिवर्तन जे कारणनि वगेरह ते वीचारु कयो वेंदो आहे.

लिप्यंतरण (transliteration) : का रचना या सामग्री हिक लिपीअ मां बीअ लिपीअ में करण खे 'लिप्यंतरण' चवंदा आहिन. यानी लिपीअ में फ़रकु/फ़ेरो आणणु 'लिप्यंतरण' आहे. भाषा खे संदसि लिपीअ खे छडे बीअ भाषा जे लिपीअ में इस्तैमालु करणु 'लिप्यंतर' आहे. जीअं : देवनागरीअ में लिखियल 'श' रोमन लिपीअ में लिप्यंतर करे 'sh' लिखियो वेंदो आहे. यानी रोमन जो 'sh' देवनागरीअ जे 'श' जो लिप्यंतरित रूपु आहे. चई सघिजे थो त कंहिं भाषा जा ध्वनि-प्रतीक बीअ भाषा जे लेखन-प्रतीकनि में बदिलणु 'लिप्यंतरण' आहे. भाषा जी सिख्या हासिल करण जे खेतर में 'लिप्यंतरण' तमामु उपयोगी आहे. अनुवादु करण वक्ति जड्हिं कंहिं शब्द जो अनुवादु न थी सघण जी हालत पैदा थीदी आहे. तड्हिं उहो शब्दु लिप्यंतरित करे मक्सद भाषा ताई पहुचायो वेंदो आहे. जीअं : सिंदूरु, जणियो, गंगाजलु, भूंडो/बुजो वगेरह शब्द सिंधीअ मां बीअ कंहिं भाषा जे लिपीअ में लिप्यंतरण सां ई लिखणु घुरिजनि, छाकाणि त इन्हनि जो अनुवादु करणु कठिन आहे, खास करे धारी संस्कृतीअ जी भाषा में.

लैटिन भाषा (Latin) : प्राचीन रोमन लोकनि जी भाषा. **भारोपीय परिवार (डि०)** जे केंतुम शाखा जी इटैलिक या लैटिन शाखा जी मुख्य भाषा. लैटिन या लातीन भाषा प्राचीन रोमन साम्राज्य ऐं प्राचीन रोमन धर्म जी राजभाषा हुई. अजु इहा हिक मृत/मुअल भाषा आहे. पर रोमन कैथोलिक चर्च जी धर्मभाषा ऐं वैटिकन सिटी शहर जी राजभाषा लैटिन ई आहे. इहा हिक शास्त्रीय भाषा आहे, संस्कृत वांगुरु. इहा संस्कृत सां मुशाबिहत रखंदड भाषा आहे. लैटिन मां फ़्रासीसी, इतालवी, स्पैनिश, रोमानियाई ऐं पुर्तगाली भाषाउनि जो उद्गम/निर्माणु थियो आहे (पर अंग्रेज़ीअ जो न.) यूरोप में ईसाई धर्म जी श्रेष्ठता जे करे लैटिन मध्ययुग ऐं पूर्व-आधुनिक काल में लगभग सारे यूरोप जी अंतर्राष्ट्रीय भाषा हुई, जंहिं में धर्म, विज्ञान, ऊच साहित्य, दर्शनशास्त्र ऐं गणित जा किताब लिखिया वेंदा हुआ.

लैटिन लिपि/पी : लैटिन भाषा जी लिपी. इहा रोमन लिपी आहे, जेका लैटिन भाषा लाई ई ठही आहे ऐं लैटिन जी पहिंजी लिपी आहे. इन जो हर हिकु अखरु हमेशह हिकु ई उचारु ड़ीदो आहे, यानी अंग्रेज़ीअ वांगुरु मूंझारो कोन्हे. लैटिन लिपी संसार जी सभ खां वधीक अहम लिपी आहे. इहा लिपी संसार जे संस्कृतीअ ऐं सभ्यता जी रख्या कंदड आहे. लैटिन लिपीअ जी उत्पत्ती पुराणी सामी लिपीअ जे उतर वारी शाखा मां निकितल **ग्रीक लिपी (डि०)** अ मां निकितल एत्रस्कन लिपीअ मां ई० स० खां 7 सदियूं अगु लैटिन लिपीअ मां विकसित थी हुई. इहा खाबे खां साजे पासे लिखी वेंदी आहे. लैटिन लिपीअ जे हिक सूरत खे **इटैलिक** ऐं बीअ खे **रोमन** चवंदा आहिन. लैटिन लिपीअ जे आधार ते बियूं बि के लिपियूं ठहियूं आहिन.

लोकोक्ति : (डि०) **पहाको.**

लोप (elision) : 'लोप' शब्द जो मत्तिलबु आहे 'लुप्त थी वजणु, अल्लुपु या गाइब थी वजणु, गुम थी वजणु'. 'लोपु' ध्वनि-परिवर्तन जी हिक दिशा या किस्मु आहे. (डि०) **ध्वनि-परिवर्तन जूं दिशाऊं.** शब्द मां जड्हिं

का ध्वनी या अखरु गाइबु थी वेंदो आहे, तड्हिं इन किस्म जे गाइब थी वजण खे भाषा-विज्ञान में 'लोपु' चवंदा आहिन. जीअं : संस्कृत शब्द 'स्थाली' अ मां हिंदी शब्दु 'थाली' ठहियो आहे. इन में 'स्' व्यंजन जो लोपु थी वियो आहे. 'लोप' जे उबतड़ि शब्दु 'आगम' (डि०) आहे. (स्थाली > थाली. सिंधीअ में 'थाल्ही' में 'ह' जो आगम = अचणु आहे.) लोप टिनि किस्मनि जा आहिन- 1. स्वर-लोप, 2. व्यंजन-लोप, ऐं 3. अक्षर-लोप. इन्हनि टिन्ही जा बि टे-टे उप-भेद आहिन. जीअं ' 1. आदि स्वर-लोप (aphasis) - अभ्यंतर = भीतर, अरघट्ट = रहट/टु. 2. मध्य स्वर-लोप (syncope) - do not = don't. 3. अंत्य स्वर-लोप - फ्रेच शब्दु bombe = अंग्रेजी bomb. 4. आदि व्यंजन-लोप - अंग्रेजीअ में know, write, knife शब्दनि जा उचार वारा रूप नो, राइट, नाइफ़ आहिन. 5. मध्य व्यंजन-लोप - सूची (संस्कृत) = सुई (सिंधी), talk, walk = टॉक, वॉक. 6. अंत्य व्यंजन लोप - अंग्रेजी bomb जो उचारियलु रूपु बॉम bom आहे. ७. आदि अक्षर-लोप (apheresis) - अंग्रेजी neck tie जो tie. उपाध्याय = झा. 8. मध्य अक्षर-लोप - शादबाश = शाबास. 9. अंत्य अक्षर-लोप (apocope) - संस्कृत माता = माँ, माउ, विज्ञप्ति = विनती.

लौकिक संस्कृत : वेदनि वारे दौर जी संस्कृत भाषा खां पोइ वारी संस्कृत. इन खे क्लासिकल संस्कृत पिणु चवंदा आहिन. वैदिक संस्कृत जो सभिनी में उत्तमु रूपु ऋग्वेद जी साहित्यिक भाषा में मिले थो. इहा वैदिक संस्कृत धीरे-धीरे बदिलजण लगी, जंहिंजे करे उन में जन-भाषा जा लक्षण सांदहि अचण लगा. नतीजन् लौकिक संस्कृत जो जनमु थियो. लौकिक संस्कृत जे रूप स्थिर करण लाइ पाणिनीअ खे 'अष्टाध्यायी' ग्रंथु रचिणो पियो हो.

व

वकार : 'व' लाइ इस्तैमाल थींदडु नालो.

वचन (number) : विकारी (declinable) शब्दनि जे जंहिं रूप सां संख्या/अदद जो बोधु थींदो आहे, तंहिंखे 'वचन' चवंदा आहिन. वचन द्वारा शब्द जे सूरत मां अर्थ में हिक या अनेक हुअण जी जाण पवंदी आहे. जंहिं मां हिक जो बोधु थिए, उन खे **एकवचन** (singular number) चवंदा आहिन. जीअं : किताबु, पुट, आखाणी वगेरह. जंहिं मां हिक खां वधीक जो बोधु थिए, तंहिंखे **बहुवचन** (plural number) या **अनेक वचन** चवंदा आहिन. जीअं : किताब, पुट, आखाणियूं. घणे भाडे सभिनी भाषाउनि में इहे ब वचन हूदा आहिन. लेकिन किनि भाषाउनि में इन्हनि बिनि खां सवाइ बियनि किस्मनि जा वचन पिणु मिलनि था. जीअं : **द्विवचन** (dual number) - इन द्वारा बिनि जो बोधु थींदो आहे. संस्कृत, अरबी वगेरह प्राचीन भाषाउनि में ऐं 'लिथुएनी' नाले आधुनिक भाषा में द्विवचन मिले थो. जीअं : संस्कृत में 'कवी'

(= बु कवी), ' सखायौ ' (= बु मित्र) वगेरह. **त्रिवचन** (trial number) ऐं **चतुर्वचन** (quaternal number) जो बि किनि भाषाउनि में अपवाद रूप में प्रयोग मिले थो. वचन/अदद जो प्रयोगु नाम, सर्वनाम, विशेषण ऐं क्रिया वगेरह में मिले थो.

वर्हाडी बोली : मराठी भाषा जी हिक बोली. इहा हिक प्राचीन बोली आहे, जेका महानुभावीय ग्रंथनि जी भाषा सां मुशाबिहत रखंदइ आहे. इन ते हिंदीअ जो असरु डिसण में अचे थो. महाराष्ट्र विदर्भ भाडे में इहा बोली गाल्हाई वजे थी. इन जा खेतर आहिन - एलिचपुर, बालाघाट, शिवणी, भंडारा, चंद्रपुर, वाशीम वगेरह.

वर्ग : देवनागरी वर्णमाला/आईवेटा जे व्यंजननि (consonants) जे उचार-स्थान जे आधार ते ठाहियल समूह. इहे वर्ग ही आहिन -

कवर्ग - क, ख, ग, गु, घ, ङ.

चवर्ग - च, छ, ज, जु, झ, ञ.

टवर्ग - ट, ठ, ड, ड़, ढ, ढ़, ण.

तवर्ग - त, थ, द, ध, न.

पवर्ग - प, फ, ब, बु, भ, म.

यवर्ग - य, र, ल, व.

वर्ण/णु(letter) : वर्णु मानों अखरु. कंहिं भाषा में इस्तैमाल थींदइ उन मूल या नंठे में नंठी ध्वनीअ (या ध्वनि-चिह्न) खे ' वर्णु ' चवंदा आहिन, जंहिंजा टुकर न थी सघनि. जीअं : सिंधी, हिंदीअ में अ, क्, गु, ट्, त्, प् वगेरह वर्ण आहिन. अंग्रेजीअ जा a, b, c, d वगेरह वर्ण आहिन. वर्णनि सां ई भाषा जी 'वर्णमाला' या 'अखरमाला' ठहंदी आहे.

वर्णनात्मक व्याकरण (descriptive grammar) : व्याकरण जी उहा सूरत, जंहिं में कंहिं भाषा जे प्रचलित या इस्तैमाल थियल सूरत जो बयानु हूंदो आहे. भाषाउनि जा सामान्य व्याकरण वर्णनात्मक ई हूंदो आहिन. (डि०) **व्याकरण**.

वर्णमाला/अखरमाला/आईवेटा (alphabet) : कंहिं भाषा जे लिखण लाइ मानक (standard) ध्वनि - प्रतीकनि जे सिलसिलेवार समूह खे ' वर्णमाला ' चवंदा आहिन. इहे ध्वनि-चिह्न कडहिं कडहिं मूल ध्वनियुनि जा न थी करे संयुक्त ध्वनियुनि जा पिणु हूंदो आहिन. जीअं, हिंदीअ जा क्ष, त्र, झ. वर्णमाला जे अखरनि जो सिलसिलो कडहिं उचार - स्थान ते आधारियलु हूंदो आहे (जीअं, देवनागरीअ में कवर्ग, चवर्ग, टवर्ग वगेरह) त कडहिं वर्ण या अखरनि जे सूरत ते. जीअं, अरबी लिपीअ में ح , ه , ع , غ , या ك , گ वगेरह. रोमन वगेरह किनि लिपियुनि में सिलसिले जो कोई इतिजामु कोन्हे. हिंदी, सिंधी, मराठी, नेपाली भाषाउनि जी वर्णमाला **देवनागरी** आहे. अंग्रेजीअ जी वर्णमाला **रोमन** आहे.

वर्ण-विचार (orthography) : इहो व्याकरण जो भाडे आहे, जंहिं में कंहिं भाषा जे वर्णनि या ध्वनियुनि जे उचार, वर्गीकरण, आकार, किस्म ऐं इन्हनि खे मिलाए शब्द ठाहिण जे नियमनि वगेरह जो विवेचनु कयलु हूंदो आहे. सिंधीअ निस्वत नियम बि इन में ई अचनि था. इन 'ध्वनि-विचार' पिणु चवंदा आहिन.

वर्ण लिपि/पी (alphabetic writing) : अहिड़ी लिपि जंहीं में लिपि-चिह्न ध्वनीअ जे नंढिड़ीअ में नंढिड़ी इकाईअ खे ज़ाहिर कंदा आहिन. **रोमन** लिपि इन किस्म जी आहे. इन जी **k** फ़क़ति '**क**' खे ई ज़ाहिर कंदड़ आहे. **नागरी** वगेरह लिपियूं वर्णात्मक नाहिन, छाकाणि त उन्हनि में '**क**' अखर **k** खे ज़ाहिर न करे **ka** (क - अ) खे ज़ाहिर थो करे. वर्णात्मक लिपी ई लिपीअ जो सभ खां विकसित रूपु आहे.

वर्तनी (Spelling) : लिखण जे रीति खे ' वर्तनी ' चवंदा आहिन. इन खे ' अक्षरी ' या ' हिजे ' पिणु चयो वेंदो आहे. वर्तनीअ जो सन्बंधु उचार/हिजे करण सां आहे. भाषा जे वर्तनीअ जो मतिलबु आहे. उन भाषा में शब्दनि खे वर्णनि/अखरनि द्वारा इज़हारण जी क्रिया. वर्तनी कंहीं भाषा जे वर्णनि/अखरनि, उन्हनि जे सिलसिले ऐं उचार करण जो तरीको आहे. जीअं, अंग्रेज़ी शब्दनि जी स्पेलिंग यादि करे उन में आयल अखरनि जे सिलसिले सां लिखिणो पवंदो आहे. तीअं सिंधी, हिंदी वगेरह भाषाउनि जा शब्द पिणु अखरनि जे सिलसिले सां लिखिया या उचारिया वेंदा आहिन, जंहीं में मात्राउनि वगेरह जो ध्यानु रखिणो पवंदो आहे.

वर्तमान काल : (डि०) काल.

वर्त्स (alveola) : डुंदनि जे हेठां वारी महार (gums) ' वर्त्स ' चवंदा आहिन. किनि ध्वनियुनि जे उचारनि में इन जी मदद मिलंदी आहे. हिंदी, सिंधीअ में ' र ', ' ल ', ' स ' इतां ई उचारिया वेंदा आहिन. इन्हनि ध्वनियुनि खे ' वर्त्स ' चवंदा आहिन.

वर्त्स्य (alveolar) : उचार-स्थान (डि०) जे आधार ते कयलु ध्वनियुनि जो हिकु किस्मु. महार या वर्त्स (डि०) जी सहायता सां पैदा थियल ध्वनियूं ' वर्त्स्य ' चयूं वेंदियूं आहिन. वैदिक काल में ' तवर्गु ' इन किस्म जो हो. अजु हिंदी या सिंधीअ जा न, ल, र, स वगेरह अखर/वर्ण इन किस्म जा आहिन. अंग्रेज़ीअ जा T, D बि वर्त्स्य आहिन.

वांहिंकी बोली : अन्नु भुजंदड़ हिंदू सिंधियुनि जी/वांहिंनि जी बोली.

वाक्य (sentence) : वाक्य (जुमलो) भाषा जो अहम भाडो आहे. वाक्य जी हिक शास्त्रीय परिभाषा बुधाए सघणु कठिन आहे. किनि विद्वाननि पूरन अर्थ जो बोधु कराईदड़ शब्द-समूह खे ' वाक्य ' मजियो आहे. किनि बिनि या बिनि खां वधीक पदनि/शब्दनि जे सार्थक/मानांखेज़ समूह खे, जंहीं जो पूरो पूरो अर्थु निकिरी सघे, 'वाक्य' चयो आहे. पर उसूली तौर अहिडे किस्म जी परिभाषा ठीकु नथी चई सघिजे. हकीकत में असांजे गाल्हाइण या भाषा में वाक्य/जुमितो ई मुख्यु हूंदो आहे. वाक्यु ई भाषा जी इकाई (unit) आहे. असांजो गाल्हाइणु बोल्हाइणु, सोचणु, समुझणु या वीचारनि ऐं भावनाउनि जो इज़हारु करणु वगेरह सभु वाक्य में ई थींदो रहंदो आहे. अहिड़ीअ तरह वाक्य खे ' शब्दनि जो समूहु ' चवणु ठीकु नथो लगे. छाकाणि त के व्याक्य हिक हिक शब्द जा बि हूदा आहिन. ' हा ', ' न ', ' छो ', ' जी ' वगेरह चवण सां पिणु वाक्य जो मतिलबु समुझ में अची सघे थो. कडहिं कडहिं को वाक्यु अधूरो/अणपूरो पिणु हूंदो आहे. तंहिंकरे वाक्य जी हिक निर्दोष ऐं शास्त्रीय परिभाषा डियणु मुमकिन नाहे. वहिंवारी दृष्टीअ सां वाक्य जी परिभाषा हिन रीति बुधाए सघिजे थी -

' वाक्यु, पूरी गाल्हि जे भेट में अधूरो हूंदे बि पंहिंजे पाण में पूरन, नंढे में नंढी आज़ादु भाषाई इकाई आहे.'

या

‘ भाषा जी नढे में नढी हूँदड़ पूरन सार्थक (मानाँखेज) इकाईअ खे वाक्यु चवंदा आहिन. ’

व्याकरण जे किताबनि या कोशनि में अहिडे किस्म जूं परिभाषाऊं मिलनि थियूं. युरोप में थ्राक्स (पहिरीं सदीअ खां अगु) नाले विद्वान ऐं भारत में पतंजलीअ (अटिकल 150 ई० स० खां अगु) ‘ पूरन अर्थ जो अहसासु कराईदड़ शब्द-समूह ’ खे ‘ वाक्य ’ चयो आहे. समुझण जे लिहाज खां अहिड़ियूं परिभाषाऊं ठीक आहिन, पर उसूली तौर इन्हनि खे ठीक चई नथो सघिजे. ध्यानु डियण सां महसूसु करे सघिबो त **भाषा में या गाल्हाइण में वाक्य ई अहमु हूँदा आहिन. वाक्यु ई भाषा जी इकाई आहे.** तंहिकरे वाक्य जी परिभाषा डियण खां वाक्य जे ज़रूरतुनि खे ध्यान में रखणु वधीक मुनासिब थींदो. इन सां वाक्य जे सूरत खे समुझण में आसानी थींदी.

वाक्य जूं ज़रूरतूं - इन लाइ आचार्य विश्वनाथ जी वाक्य जी परिभाषा ‘ वाक्यं स्यात् योग्यताकांक्षा सन्नियुक्तः पदोच्चयः। ’ ऐं जैमिनीअ जी परिभाषा ‘ अर्थकत्वादेकं वाक्यं साकांक्षं चेद्विभागे स्यात् ’. ध्यानु डियण जोगियूं आहिन. इन्हनि में वाक्य लाइ छह गाल्हियूं ज़रूरी चयूं वेयूं आहिन - सार्थकता, योग्यता, आकांक्षा, समीपता, अन्वय, शब्द/पदक्रम. वाक्य में इहे छह गाल्हियूं हुअण ज़रूरी आहिन. (1) **सार्थकता** - इन जो मतिलबु इहो आहे त वाक्य जा शब्द सार्थक/मानाँखेज हुअणु घुरिजनि. शब्द अगर निरर्थक या बेमानाँ हूँदा त वाक्य जो मतिलबु समुझी कोन सघिबो. (2) **योग्यता** - योग्यता/जोगता जो मतिलबु आहे वाक्य में शब्दनि जो पाण में मेलु हुअणु. शब्दनि में उहो भावु या अर्थु जाणाइण जी समरथी हुअणु घुरिजे. यानी वाक्यु सार्थक/मानाँखेज हुअणु ज़रूरी आहे. वाक्य में पूरो अर्थु डियण जी लाइकी हुअणु घुरिजे. जीअं : ‘ ग्वालो गांइ जो खीरु विकिणी रहियो आहे. ’ वाक्यु मानाँखेज आहे. पर ही वाक्यु अर्थ जे लिहाज खां ठीकु/जुगाइतो नाहे - ‘ ग्वालो किउलीअ जो खीरु विकिणी रहियो आहे. ’ (3) **आकांक्षा/इच्छा** - वाक्य में एतिरी सघ या समरथी हुअणु घुरिजे जो उहो पूरी मानाँ डेई सघे. वाक्यु सुणण खां पोइ भावु पूरो करण लाइ वधीक कुझु जाणण जी इच्छा न रहे. अगर को वाक्यु अधूरो हूँदो त वधीक कुझु जाणण जी इच्छा न रहे. अगर को वाक्यु अधूरो हूँदो त वधीक सुणण/जाणण जी इच्छा थींदी. जीअं : ‘ सामुहूं रेल ? चवण सां वाक्यु पूरो नथो थिए. वाक्यु पूरो करण लाइ चवणो पवंदो - ‘ सामुहूं रेल अची रही आहे. ’ वाक्यु पूरे भाव या पूरी गाल्हि जे भेट में अपूरन हुअण ते बि पंहिंजो पाण में पूरन ऐं आजादु हूँदो आहे. तंहिकरे वाक्य में अहिडे किस्म जी पूरनता हुअणु घुरिजे. (4) **समीपता** - वाक्य में शब्द नजदीक हुअणु घुरिजनि. मथे जाणायल सभु गाल्हियूं हूँदे बि अगर हिकु शब्दु हाणे ऐं बियो शब्दु कलाक डेढ खां पोइ या बिए डीहु चयो वेदो त मतिलबु सिद्ध कोन थी सघंदो. अहिडे खे वाक्यु बि चई न सघिबो. वाक्य में व्याकरण जे लिहाज खां शब्दनि जो जोगाइतो सिलसिलो हुअणु पिणु ज़रूरी आहे. जीअं, ही वाक्य बेमानाँ/निरर्थक आहिन - 1. में अभिनय फिल्म कयो दीपिका सुठो डाढो आहे. 2. अध्यापकु (पंजनि मिन्टनि खां पोइ) क्लास में (बीं मिन्टें खां पोइ) पढाए रहियो (मिन्ट खां पोइ) आहे. (5) **अन्वय या अन्विति** - इन जो मतिलबु आहे वाक्य में व्याकरण जे लिहाज खां एकरूपता या समता. यानी वाक्य जे पदनि/शब्दनि में लिंग, वचन, कारक ऐं पुरुष वगेरह जे लिहाज खां हिकजहिड़ाई हुअणु

घुरिजे. अंग्रेजीअ में इन खे 'concordance' चवंदा आहिन. जुदा जुदा भाषाउनि में इन जा अलगि अलगि रूप मिलनि था. हिंदी, सिंधीअ में क्रिया लिंग, वचन, पुरुष में कर्ता अनुसार हूंदी आहे. जीअं, 'रामु वजी रही आहे' या 'नदी सुको वियो आहे.' ठीकु वाक्य नाहिन. छाकाणि त इन्हनि में क्रिया, लिंग जो कोई अन्वय या मेलु कोन्हे. अंग्रेजीअ में क्रिया (verb) पुरुष ऐं वचन जे लिहाज खां कर्ता अनुसार हूंदी आहे, लिंग अनुसार न हूंदी आहे. जीअं : 'ram goes', 'stra goes.' (6) शब्द/पद क्रम - वाक्य में कर्ता, कर्म, क्रिया वगेरह जा शब्द भाषा जे नियम अनुसार ईंदा आहिन. इन्हनि जो सिलसिलो नियम अनुसार हुअणु घुरिजे. जीअं : सिंधीअ में चइबो 'राधा अंबु खाए थी.' ऐं अंग्रेजीअ में चवणो पवंदो 'Radha eats mango' हिते बिन्ही भाषाउनि जे क्रियाउनि जे स्थान या सिलसिले में फरकु थियलु नजरि ईंदो.

वाक्य - विभाजन - संसार जे सभिनी भाषाउनि जा वाक्य हिक ई किस्म जा कोन हूंदो आहिन. छाकाणि त अजा ताई भाषा-विज्ञानियुनिखे वाक्य जो अहिडो को पूरन विभाजनु कोन मिली सधियो आहे, जेको सभिनी भाषाउनि सां लागू थी सधे. पोइ बि बिनि किस्मनि जो जेको विभाजनु कयलु मिले थो, सो हिन रीति आहे - (1) अग्र ऐं पश्च - सुभावीक तौर वाक्य जा बू भाडा थी वजनि था - अगियों ऐं पोयों हिसो. खास करे जडहिं रफ्तार सां गाल्हायो वजे थो त वाक्य जा बू हिसा चिटा थी वजनि था. अणपढियल माणहुनि जे गाल्हाइण में इहा गाल्हि मिले थी. जीअं : 'मां खाई रहियो होसि. खाई रहियो होसि त देरि थी वेई. देरि थी वेई त गाडी छुटी वेई. छुटी वेई त वापस हली आयुसि.' इन में हिक वाक्य जो पोयों हिस्सो सन्बुंधु डेखारण लाइ बिए वाक्य जो अगियों हिसो थी वियो आहे. पढियलु माणहू जेकर हीअं चवे, 'मां रोटी खाई रहियो होसि. तंहिकरे देरि थी वेई. जंहिजे करे गाडी छुटी वेई ऐं मां घरि वापसि हलियो आयुसि.' (2) उद्देश्य ऐं विधेय - वाक्य में बू अंग हूंदो आहिन - कर्ता ऐं क्रिया. जीअं : 'आशा अचे थी.' वाक्य में 'आशा' कर्ता आहे ऐं 'अचे थी' क्रिया आहे. कडहिं कडहिं कर्ता सां गडु उन जो विस्तारु थियलु बि हूंदो आहे, जंहिखे उद्देश्य जो विस्तारु चवंदा आहिन. जीअं : 'रामदास जो शिषु गागनु घरि वयो.' वाक्य में 'गागनु' कर्ता आहे ऐं 'रामदास जो शिषु' उन जो विस्तारु आहे. अहिडीअ तरह क्रिया जो बि विस्तारु थींदो आहे. वाक्य में कर्ता या कर्ता जे विस्तार खे 'उद्देश्य' (subject) चवंदा आहिन ऐं क्रिया तथा क्रिया ऐं उन जे विस्तार खे 'विधेय' (predicate) चवंदा आहिन. उद्देश्य या कर्ता जे बारे में बुधाइण जे करे ई बाकी वाक्य-अंशु 'विधेय' चयो वेंदो आहे.

उद्देश्य घणे भाडे नाम (मोहनु अचे थो.), सर्वनाम (हू वजे थो.), विशेषण (सुठा माणहू सुठो गाल्हाईंदा आहिन.), क्रियार्थक नाम (घणो गाल्हाइणु सुठो नाहे.) या वाक्य-अंश (झमट खे अहिडीअ रीति मारणु सुठो नाहे.) हूंदो आहिन. उद्देश्य जो विस्तारु सार्वनामिक विशेषण, विशेषण वगेरह हूंदो आहे. विधेय जो मूल हिसो क्रिया (verb) हूंदो आहे. इन्हनि सभिनी खां सवाइ वाक्य में जेकी बि शब्द बचंदा आहिन. उन्हनि खे विधेय जो विस्तारु चयो वेंदो आहे. विधेय जा विस्तार पूरक, पूरक जा विस्तार, कर्म ऐं कर्म जा विस्तार, करण, करण जा विस्तार, सम्प्रदान ऐं सम्प्रदान जा विस्तार, क्रिया-विशेषण वगेरह जा थी सधंदा आहिन.

उपवाक्य (clause) - अगर कोई वाक्य/जुमिलो हिक खां वधीक वाक्यनि सां मिली करे ठहियो हुजे त उहे वाक्य वडे वाक्य जा 'उपवाक्य' चया वेंदो आहिन. जीअं : 'जडहिं गोपालु आयो, मां पढी रहियो होसि.' इन

वाक्य में इन वाक्य 'गोपालु आयो' हिक्कु वाक्यु आहे, जंहीं में उद्देश्य (subject) ऐं विधेय (predicate) बई आहिन. सागीअ तरह, 'मां पढी रहियो होसि.' पिणु हिक्कु वाक्यु आहे ऐं इन में पिणु उद्देश्य ऐं विधेय बई आहिन. इन्हनि बिन्ही वाक्यनि सां गडिजी करे हिक्कु वडो वाक्यु ठहियो आहे. तंहींकरे चइबो त वडे वाक्य जो इहे बई 'उपवाक्य' आहिन. इन्हनि खे 'खंडवाक्य' पिणु चइजे थो. उपवाक्य जा बि ब किस्म थियनि था -

(1) प्रधान / मुख्य उपवाक्य (main / principal clause) - जेको उपवाक्यु वाक्य में मुख्यु हुजे या बिए वाक्य जे अधीनु न हुजे, तंहींखे 'प्रधान उपवाक्य' चवंदा आहिन. जीअं : 'जडुहें श्यामु आयो, मां सुम्हियो पियो होसि.' वाक्य में 'मां सुम्हियो पियो होसि.' प्रधान/मुख्य उपवाक्यु आहे. (2) अधीन / आश्रित उपवाक्य (dependent / subordinate clause) - वाक्य में जेको मुख्यु न हुजे बल्कि मुख्य वाक्य ते मदरु खंदडु हुजे, तंहींखे 'अधीन/आश्रित उपवाक्यु' चवंदा आहिन. जीअं : 'जडुहें श्यामु आयो, मां सुम्हियो पियो होसि.' वाक्य में 'जडुहें श्यामु आयो.' मुख्यु वाक्यु नाहे. इहो अर्थ जे लिहाज खं मुख्य उपवाक्य 'मां सुम्हियो पियो होसि.' जो समय बुधाए रहियो आहे, तंहींकरे इहो अधीन या आश्रित उपवाक्यु आहे.

अधीन या आश्रित उपवाक्य टिनि किस्मनि जा थींदा आहिन - (1) नाम-उपवाक्य (noun clause) - इहो उपवाक्यु वाक्य में नाम/इस्म जो कमु कंदो आहे. जीअं : 'मां नथो जाणा त राधा कडुहें ईदी.' इन वाक्य में 'राधा कडुहें ईदी.' नाम-उपवाक्यु आहे. इहो 'जाणा' क्रिया जे कर्म जे रूप में कमु करे रहियो आहे. (2) विशेषण-उपवाक्य (adjectival clause) - उहो उपवाक्यु जेको वाक्य में कंहीं नाम/इस्म जी विशेषता बुधाए थो. जीअं : 'मोती, जेको नंदलाल जो कुतो हो, मरी वियो.' इन वाक्य में 'जेको नंदलाल जो कुतो हो.' उपवाक्यु आहे. इहो 'मोती'अ जी विशेषता बुधाए रहियो आहे. इन करे 'विशेषण-उपवाक्य' आहे. (3) क्रिया विशेषण-उपवाक्य (adverbial clause) - उहो उपवाक्यु, जेको वाक्य में क्रिया जी विशेषता बुधाए रहियो आहे. जीअं : 'जडुहें सुनीता आई, मां लिखी रहियो होसि.' इन में 'जडुहें सुनीता आई' उपवाक्यु आहे, जेको 'लिखी रहियो होसि.' क्रिया जे काल/समय निस्वत विशेषता बुधाए रहियो आहे.

निकटस्थ अवयव (immediate constituent) - इहे वाक्य जा अंग या अवयव (जुजा) आहिन. वाक्य में इस्तैमाल थियल 'पद' या 'रूप' ई वाक्य जा अंग या अवयव हुंदा आहिन. का रचना जिनि बिनि या वधीक अवयवनि/जुजनि सां मिली करे ठहंदी आहे, उन्हनि में हरहिक अवयव या जुजे खे 'निकटस्थ अवयव' (वेझे में वेझो जुजो) चयो वेदो आहे. इन वेझे में वेझे या निकटस्थ अवयव मतिलबु स्थान सां न बल्कि अर्थ सां आहे. जीअं : 'Is Ram going' वाक्य में जेतोणीकि 'is' ऐं 'going' जगुह जे लिहाज खं परे परे आहिन, पर अर्थ/मानों जे लिहाज खं निकट/वेझो आहिन. हिक्कु बियो वाक्यु डिंसो - 'हूअ गरीब माई, जेका काल्ह रास्ते में गडी हुई, अजु पंहींजे घर वटि नज़रि आई.' इन जे निकटस्थ अवयवनि खे हिन रीति अलगि करे सघिजे थो-

हूअ गरीब माई जेका काल्ह रस्ते में गडी हुई



मतिलबु त निकटस्थ अवयव केतिरनि ई सतहनि ते अलगि करे सघिजनि था. निकटस्थ अवयव पद-क्रम या शब्दनि जे सिलसिले ते मदारु रखंदा आहिन.

वाक्य में इन्हनि वेझे में वेझनि अवयवनि/जुजनि जी वडी अहमियत आहे. इन्हनि जे करे ई मतिलबु/अर्थु समुझी सघिबो आहे. भाषा इस्तैमालु कंदडु या बुधंदडु जाण या अणजाईअ विचां इन खां वाकुफ हूंदो आहे. अगर इएं न हुजे हा त वाक्य जो अर्थु समुझ में ई न अचे हा. हिक भाषा मां बीअ भाषा में अनुवादु करण वक्ति इन जो पूरो ध्यान रूखिणो पवंदो आहे. अनुवादकु निकटस्थ अवयवनि जो अनुवादु करे सफलता हासिल करे सघंदो आहे, शब्द शब्द जो अनुवादु करे न. जीअं : ' तो सीतेच्या प्रेमात पडला. ' इन मराठी वाक्य जो लफ़्ज़ी अनुवादु ' हू सीता जे प्रेम में किरियो. ' ग़लति थींदो. ' प्रेमात पडणे ' मुहावरो आहे ऐं निकटस्थ अवयव जे रूप में ई इन जो मतिलबु कढिणो पवंदो - ' हुन जो सीता सां प्रेमु थी वियो. '

वाक्यनि जा किस्म - भाषा जे वाक्यनि जो वर्गीकरणु केतिरनि ई आधारनि ते करे सघिजे थो. जीअं : (अ) अर्थ या भाव ते वाक्यनि जा किस्म - इन आधार ते वाक्यनि जा मुख्य अठ किस्म आहिन - (1)

विधानार्थक वाक्य - जंहिं वाक्य में क्रिया द्वारा कम जे थियण जी जाण पवे, उहो ' विधानार्थक ' वाक्यु आहे. जीअं : 1. सिंधू संस्कृती महान आहे. 2. सुठा माण्हू मिठो ग़ाल्हाईदा आहिन. (2)

निषेधवाचक वाक्य - जंहिं वाक्य द्वारा कंहिं ग़ाल्हि जे न हुअण जो बोधु थिए. यानी जंहिं में कम जे निषेध/नकार जो भावु हुजे. जीअं : 1. असां सभा में कोन वियासीं. 2. शमन रोटी कोन खाधी. (3)

प्रश्नवाचक वाक्य - इन वाक्य द्वारा कंहिं खां कोई सुवालु पुष्ठियो वेंदो आहे. जीअं : 1. तूं केडांहुं वजी रहियो आहीं ? 2. तोखे सिंधी ईंदी आहे ? (4)

आज्ञावाचक वाक्य - इन वाक्य द्वारा कंहिंखे आज्ञा/हुकुमु/आदेशु/उपदेशु कयो वेंदो आहे. जीअं : 1. हेठि वेही रहो. 2. तोखे रोजु योगु/योगा करणु घुरिजे. (5)

संदेहवाचक वाक्य - जंहिं वाक्य द्वारा संदेह/शक/संभावना/इमकान वगेरह जो बोधु थिए. जीअं : 1. ज़ज शायद रवानी थी हूंदी. 2. छबलदास चिठी लिखी हूंदी. (6)

इच्छावाचक वाक्य - जंहिं वाक्य द्वारा इच्छा/ख़्वाहिश, शुभ-कामना या आशीर्वाद जो बोधु थिए. जीअं : 1. हलु त सिंधी नाटक़ु ड़िसी अचूं. 2. भगवानु शल तोखे सुखी रखे. (7)

संकेतवाचक वाक्य - इन वाक्य में संकेत/इशारो या शर्तु हूंदो आहे. इहो सदाई गडियलु वाक्यु हूंदो आहे. जीअं : 1. दीपा अगर शादीअ लाइ ' हा ' करे हा त ढोलणु डाढो खुशि थी वजे हा. 2. भारत जा सिंधी अगर देवनागरी अपनाइन हा त सिंधी भाषा जो भलो थी वजे हा. (8)

विस्मयादिबोधक वाक्य - इन्हनि वाक्यनि द्वारा खुशी, दुख, अचरज वगेरह भाव ज़ाहिर कया वेंदा आहिन. जीअं : 1. वाह ! राधाकृष्ण जी मूर्ती छ त सुहिणी लगी रही आहे. 2. छ ? तूं ' व्हाटस ऐप ' ते नाहीं ? कमाल आ ! (आ)

रचना जे आधार ते वाक्यनि जा किस्म - रचना जे आधार ते वाक्यनि जा टे किस्म आहिन - (1) सरल या साधारण वाक्य (simple sentence) - जंहिं वाक्य में हिकु उद्देश्य (subject) ऐं सिर्फु हिकु विधेय (predicate) हुजे, उन खे ' सरल वाक्य चवंदा आहिन. ' इन में फ़कति हिकु कर्ता ऐं हिक क्रिया हूंदी आहे.

जीअं : 1. गणेशु बुद्धीअ जो देवता आहे. 2. सरस्वती विद्या जी देवी आहे. (2) मिश्र / गाडुडु / मुंझियलु वाक्यु (complex sentence) - अहिडे वाक्य में सिर्फु हिकु ई मुख्य/प्रधानु सरल उपवाक्यु हूंदो आहे ऐं हिकु या हिकु खां वधीक अधीन/आश्रित सरल उपवाक्य हूंदो आहिन. जीअं : ' मोतीअ चयो त मां वेंदुसि. ' इन वाक्य में ' मोतीअ चयो ' मुख्य उपवाक्यु आहे. बाकी अधीन उपवाक्यु आहे. बियो मिसालु डिंसो - ' मां उन शख्स खे सुजाणा थो, जेको संस्था जो संचालकु आहे. ' (3) संयुक्त / गडियल वाक्यु (compound sentence) - जहिं वाक्य में हिकु खां वधीक मुख्य/प्रधान उपवाक्य (main clauses) हूंदो आहिन. ऐं उहे हिकुबिए सां कंहिं अव्यय (indeclinable) सां जुडियल हूंदो आहिन, तंहिंखे ' संयुक्त वाक्य ' चवंदा आहिन. जीअं : ' असीं ' हरिद्वार वियासीं ऐं उते ब डींह रहियासीं. ' इन में बई सरल ऐं आज़ाद वाक्य आहिन. ' मूं चयो त मुंहिंजी गाल्हि मनु खणी पर हुन बुधो अणबुधो करे छडियो. (मुख्य उपवाक्यु + अधीन उपवाक्यु + आज़ादु उपवाक्यु.) (इ) आकृतीअ जे आधार ते वाक्यनि जा किस्म - इन वर्ग में आकृतीअ जे लिहाज़ खां संसार जे भाषाउनि ते वीचारु कयो वियो आहे. इन लिहाज़ खां वाक्य चइनि किस्मनि जा हूंदो आहिन- (1) अयोगात्मक वाक्य - अहिडे किस्म जे वाक्य में शब्द अलगि-अलगि रहंदो आहिन ऐं उन्हनि जो स्थानु तइ थियलु हूंदो आहे. हिते सन्बंध-तत्त्व डेखारण लाइ शब्द में कोई परिवर्तनु कोन कयो वेंदो आहे. तंहिकरे शब्दनि जे स्थान मां ई सन्बंध-तत्त्व ज़ाहिर थींदा आहिन. चीनी भाषा में अहिडा वाक्य मिलनि था. भारोपीय कुल जे आधुनिक भाषाउनि में बि कुझु अहिडी प्रवृत्ती डिसण में अचे थी. संस्कृत, ग्रीक वगेरह प्राचीन आर्यभाषाऊं श्लिष्ट योगात्मक हुयूं, पर उन्हनि मां निकितल हिंदी, अंग्रेजीअ जहिडियूं के भाषाऊं वियोगात्मक थी वेयूं आहिन. तंहिकरे पदनि जो सिलसिलो पिणु कुझु तइ थी वियो आहे. जीअं : Ramesh killed Satish ऐं Satish killed Ramesh वाक्यनि में शब्द सागिया ई आहिन पर स्थानु बदिलजी वजण करे अर्थ में परिवर्तनु थी वियो आहे. (2) प्रश्लिष्ट योगात्मक वाक्य - इन में सभई शब्द मिली करे हिकु वडो शब्दु ठही वेंदो आहिन. इएं थियण वक्ति शब्दनि जो थोरो-थोरो अंशु कटिजी वेंदो आहे. जीअं : मेक्सिकन भाषा में - क = खाइणु, नकल्ल = मासु, नेवल्ल = मां. टिन्ही खे मिलाए वाक्यु थींदो - ' नीनकक ' = मां मासु खां थो. (3) अश्लिष्ट योगात्मक वाक्य - अहिडनि वाक्यनि में प्रत्ययनि जी प्रधानता हूंदी आहे; प्रत्ययनि सां ई सन्बंधु ज़ाहिरु थी पवंदो आहे. (4) श्लिष्ट योगात्मक वाक्य - अहिडनि वाक्यनि में विभक्तियुनि जी प्रधानता हूंदी आहे; विभक्तियूं अश्लिष्ट योगात्मक वाक्यनि वांगुरु प्रत्यय रूप में लगुदियूं आहिन. लेकिन अश्लिष्ट में प्रत्यय स्पष्ट/साफु हूंदो आहिन ऐं उन्हनि जो वजूदु गुमु कोन थी वेंदो आहे. हेडांहुं श्लिष्ट में इन्हनि जी चिटी ज़ाण कान पई सघंदी आहे. जीअं संस्कृत में प्रथमा एक वचन में ' सु ' प्रत्यय जोड़े पदु ठाहियो वेंदो आहे. पर जोड़ण खां पोइ जेको पदु ठहंदो आहे, उन में ' सु ' जो बिलकुल पतो कोने पवंदो आहे. जीअं : राम + सु = रामः . कडहिं त जोड़ण में प्रत्यय पूरो गुमु थी वेंदो आहे. जीअं : विद्या + सु = विद्या. इन्हनि चइनि प्रकारनि जा बि उपभेद थी सघनि था.

वाक्य ऐं स्वराघात : वाक्य जे संगीतात्मक ऐं बलात्मक स्वराघात जो बि पाण में गहिरो सन्बंधु आहे. इन्हनि जे करे पिणु वाक्य जे अर्थ में फेरो अची वेंदो आहे. अचिरज, शक, सुवाल वगेरह जो भावु संगीतात्मक स्वराघात या वाक्य-सुर सां ज़ाहिर कयो वेंदो आहे. ' तव्हां बन में वजी रहिया आहियो. ' इहो वाक्यु सम-स्वर में चवण सां

सामान्य अर्थ जो बोधु कराईदो. सुवाल जियां पुछण सां प्रश्नवाचक थी पवंदो. अचिरज जी निशानी डियण सां अचिरजु ज़ाहिरु कंदो. शब्द/शब्दनि ते ज़ोरु डियण सां अलगि अलगि मतिलबु निकिरी सघंदो.

वाक्य-परिवर्तन (syntactical change) : ध्वनि, रूप जियां वाक्य में पिणु परिवर्तनु थींदो आहे. विकास-क्रम जे अनुसार संसार जी हर भाषा में बदिलाउ थींदो आहे. भाषा में परिवर्तनु थियण करे वाक्यनि जी बनावत ऐं इस्तैमालु पिणु बदिलजी वेंदो आहे. वाक्य में परिवर्तन जूं मुख्य दिशाऊं ही आहिन - (1) **पद-क्रम में परिवर्तन** - अनेक कारणनि जे करे पदनि जे सिलसिले में फेरो अची वेंदो आहे. जीअं : हिंदीअ में ' मात्र ' शब्द जो इस्तैमालु जुड़ियल शब्द खां पोइ थींदो हो, पर हाणे पहिरी थींदो आहे. जीअं : मानवमात्र - मात्र मानव, प्राणिमात्र - मात्र प्राणी, एक रुपया मात्र - मात्र एक रुपया. काला आदमी - आदमी काला. (2) **अन्वय** - अन्यय या मेल में फरकु अची वियो आहे. जीअं : हिंदीअ में अगे पूज्य पिताजी, पूज्या माताजी, सुंदर बालक, सुंदरी कन्या जहिड़ा प्रयोग प्रचलित हूँदा हुआ. अजुकल्ह इहे पुल्लिंग विशेषण जे रूप में ई इस्तैमालु थियनि था - पूज्य पिताजी, पूज्य माताजी, सुंदर कन्या वगेरह. (3) **वधीक पदनि जो इस्तैमालु** - अज्ञान वगेरह जे करे के वधीक शब्द/पद पिणु जोड़िया वेंदा आहिन. जीअं : ' फिजूल ' (व्यर्थ) जे जाइ ते ' बेफिजूल '. (4) **पद या प्रत्यय जो लोपु** - जीअं : ' अहं गच्छामि ' जे जाइ ते सिर्फु ' गच्छामि '. (5) **ब्रैकेट / डिंगियुनि ऐं डैश जो इस्तैमालु** - मतिलबु साफु/चिटो थिए इन लाइ वाक्य में इन्हनि निशानियुनि जो प्रयोगु कंदा आहिन. जीअं : (क) राम (परशुराम) क्षत्रिय कुल जो नाशु कयो. (ख) राम-जमदग्नीअ जे पुट परशुराम-जो क्रोधु सहण खां बाहिर हो. (5) **प्रत्यक्ष ऐं अप्रत्यक्ष (direct and indirect) कथन** - अंग्रेजीअ जे असर करे हिंदी-सिंधीअ में पिणु अहिड़ा वाक्य हली पिया आहिन. जीअं : सही वाक्यु आहे - ' रामचंद चयो त मां सुभाणे कोन ईदुसि. ' अंग्रेजीअ तर्ज ते - ' रामचंद चयो त हू सुभाणे कोन ईदो. ' (गलति). (6) **कारक लाइ थोरो दमु (comma)** - अंग्रेजीअ जे तर्ज ते हिंदी-सिंधीअ में पिणु कारक जे निशानियुनि जे जाइ ते थोरे दम जी निशानी डिनी वजे थी. जीअं : ' मुंबई विश्वविद्यालय जा कुलपती ' जे जाइ ते, ' कुलपती, मुंबई विश्वविद्यालय. ' या ' अध्यक्ष, लोकसभा ' वगेरह.

वाक्य-परिवर्तन जा कारण (causes of syntactical) - (1) **ब्रियुनि भाषाउनि जो असरु** - भाषाउनि जे हिक बिए जे संपर्क में अचण करे भाषा जे शब्दनि ऐं वाक्य-रचना ते असरु थींदो रहंदो आहे. अरबी-फारसी, अंग्रेजी वगेरह विदेशी भाषाउनि जो असरु भारतीय भाषाउनि ते डिसण में अचे थो. मथे Direct - Indirect जा मिसाल डिना विया आहिन. सिंधीअ ते उर्दू-हिंदीअ जे असर करे ' मूखे तव्हांजूं किताबूं मिल्यूं ', ' मूं गज़ल पढ़ी. ', जहिड़ा वाक्य बुधण में अचनि था. इन्वर्डेड कामों/वाक जूं निशानियूं अंग्रेजीअ मां आयूं आहिन. (2) **बलाघात** - इन जे करे वाक्य-रचना में परिवर्तनु थी पवंदो आहे. ' मां हार (शिकस्त) जहिड़ी शैइ कोन ज़ाणा. ' जे जाइ ते ' हार, मां कोन ज़ाणा. ' (3) **चिटार्ई** - स्पष्टता लाइ वाक्य-रचना में परिवर्तनु थींदो आहे. जीअं : ' अमरता (मोख जी कामना) मनुष-जीवन हो फर्जु आहे. ' (4) **मन जी स्थिती** - गाल्हाइण वारे जे मन जे स्थितीअ जो वाक्य-रचना ते असरु पवंदो आहे. दुख, सुख, आफत, संघर्ष, भगिती वगेरह हालतुनि में मन जी स्थिती अलगि अलगि हूंदी आहे. अहिड़नि मौकनि ते वाक्य अलगि अलगि सूरतुनि में ज़ाहिर थींदा आहिन, जे सुभावीक हूँदा आहिन, अलंकृत न ऐं न ई नकुली सजावट वारा.

वाक्य-विज्ञान (syntax) / वाक्य-विचार : भाषा-विज्ञान जी हिक शाखा, जंहीं में **वाक्य** (डि०) जो अभ्यासु कयो वेंदो आहे. कंहीं भाषा जे जिनि सिद्धांतनि ऐं प्रक्रियाउनि सां वाक्य ठहंदा आहिन, उन्हनि जे अभ्यास खे भाषा-विज्ञान में '**वाक्य-विज्ञान**', 'वाक्य-विचार' या 'वाक्य-विन्यास' चवंदा आहिन. वाक्य-विज्ञानु पदनि जे हिकबिए सां हूंदइ सन्बंध जो अभ्यासु आहे. वाक्यु (sentence) भाषा जो सभ खां वधीक अहम अंगु आहे. मनुषु पंहिंजे वीचारनि जो इजहारु वाक्यनि जे माध्यम सां ई कंदो आहे. तंहिंकरे वाक्यु भाषा जी नंढे में नंढी पूरन इकाई आहे. वाक्य-विज्ञान में हिननि विषयनि जो समावेशु थिए थो - वाक्य जो स्वरूप (सूरत), वाक्य जी परिभाषा, वाक्य जी रचना, वाक्य लाइ लाजिमी तत्त्व, वाक्यनि जो किस्म, वाक्य-विभाजन, वाक्य में निकटस्थ अवयव, वाक्य में परिवर्तन, परिवर्तन जूं दिशाऊं ऐं कारण, पदिम (taxeme) वगेरह. थोरे में, वाक्य-विज्ञान में वाक्य सां लागापेदार सभिनी तत्त्वनि जो विवेचनु कयो वेंदो आहे.

वाक्य-विश्लेषण/ वाक्य छेदु (analysis / sentence analysis) : वाक्य छेद या वाक्य-विश्लेषण जो मतिलबु आहे वाक्य जे अंगनि/भाडनि या शब्दनि खे अलग-अलग करणु ऐं उन्हनि जो हिकबिए सां सन्बंधु/लागापो डेखारणु. वाक्य-विश्लेषण में **उद्देश्य** (subject) ऐं संदुसि विस्तार तथा **विधेय** (predicate) ऐं संदुसि विस्तार खे अलग-अलग करे पोइ संदुनि हर इकाईअ (unit) खे जुदा जुदा करे डेखारियो वेंदो आहे. वाक्य-विश्लेषण में कंहीं बि वाक्य जे जुदा जुदा अंशनि खे अलग अलग करे वाक्य में संदुनि स्थानु तइ कयो वेंदो आहे. ऐं उन्हनि जे हिकबिए सां हूंदइ लागापे ते रोशिनी विधी वेंदी आहे. जीअं :

1. महात्मा मोहनदास गांधी अहिंसा जो आधारु मनोबल खे मजींदो हो.

उद्देश्यु	मोहनदास
उद्देश्य जो विस्तारु	महात्मा गांधी
क्रिया	मजींदो हो
कर्मु	मनोबल खे
कर्म जो विस्तारु	अहिंसा जो आधारु

वाक्य-विश्लेषण भारतीय व्याकरण में अंग्रेजी व्याकरण मां आयो आहे. इहो व्याकरण जो ई हिकु अंगु आहे, जंहीं में कंहीं वाक्य में आयल शब्दनि, किस्मनि, रूपनि वगेरह जे हिकबिए सां हूंदइ सन्बंध वगेरह ते वीचारु कयो वेंदो आहे.

वाक्य-संश्लेषण : ' संश्लेषण ' शब्दु ' विश्लेषण ' जे उबतड़ि आहे. **वाक्य-विश्लेषण** (डि०) में हिक वाक्य जे उपवाक्यनि खे अलग-अलग करे उन्हनि जे हिकबिए सां हूंदइ सन्बंध तो रोशिनी विधी वेंदी आहे. पर अलग-अलग वाक्यनि खे पाण में मिलाए समास-शैलीअ में हिकु वाक्यु ठाहिण या कंहीं वडे वाक्य खे नंढो करण खे '**वाक्य-संश्लेषण**' चवंदा आहिन. बीअ तरह चई सधिजे थो त बिनि या वधीक साधारण वाक्यनि मां 'साधारण वाक्यु' या ' मिश्रित वाक्यु ' ठाहिणु या साधारण या मिश्रित वाक्यनि मां ' संयुक्त वाक्य ' ठाहिणु '**वाक्य-संश्लेषण**' चयो वेंदो आहे. थोरे में, इन में बिनि या वधीक वाक्यनि खे गुंढे/जोड़े हिकु वाक्यु ठाहियो वेंदो आहे. जीअं : 1. मुकेश सिंधी चित्रकारु आहे. 2. हू सुहिणा चित्र चिटींदो आहे. 3. इहे चित्र कुदिरती नजारनि ते आधारियल हूंदु आहिन. इन्हनि टिनि सरल वाक्यनिमें संश्लेषणु थींदो - ' सिंधी चित्रकार मुकेश

कुदिरती नज़ारनि ते आधारियल चित्र चिटीदो आहे.

वाक्यीय शब्द (sentence words) : अहिडा शब्द, जे पूरे वाक्य जो इज़हारु कनि. विस्मयादिबोधक शब्द अहिडे किस्म जा हूदा आहिन. जीअं : हाँ ?, मारि !, हे !, ओह !

वाच्य (syntax) : ‘ वाच्य ’ क्रिया (verb) जी उहा सूरत आहे, जंहिंसां इहो जाणी सधिजे त क्रिया जो मुख्य विषय कर्ता आहे, कर्मु आहे या भावु आहे. बीअ तरह चइजे त क्रिया जे उन रूप खे ‘ वाच्य ’ चवंदा आहिन, जंहिं द्वारा जातो वने त क्रिया द्वारा कर्ता जे बारे में कुझु चयो वियो आहे या कर्म जे बारे में अथवा भाव जे बारे में कुझु चयो वियो आहे. ‘ वाच्य ’ क्रिया जी जाण डियण जो तरीको आहे, जंहिंखे उर्दू-फारसी-अरबीअ में ‘सीगो’ चवंदा आहिन. ‘ वाच्य ’ जे परिभाषा मां जाहिर आहे त ‘ वाच्य ’ जा टे किस्म थियनि था -

(1) **कर्तृवाच्य** (active voice) - जेका क्रिया (verb) कर्ता जे अनुसार हूदी आहे, उन खे ‘कर्तृवाच्य’ चवंदा आहिन. बीअ तरह चइजे त जंहिं क्रिया में कर्ता जी प्रधानता हुजे, उन खे ‘ कर्तृवाच्य ’ चवंदा आहिन. जीअं : ‘ रामु वने थो. ’, ‘ छोकिरा पढ़नि था. ’, ‘ सीता अचे थी. ’ हिते पहिरीं क्रिया राम अनुसार, बी छोकिरनि अनुसार ऐं टीं सीता अनुसार आहे. यानी क्रिया जो सन्बंधु ‘ कर्ता ’ सां आहे. तंहिंकरे ‘ राम ’, ‘छोकिरा’, ‘ सीता ’ ‘ कर्तृवाच्य ’ आहिन. (2) **कर्मवाच्य** (passive voice) - क्रिया जइहिं कर्म अनुसार हूदी आहे, तइहिं उन खे ‘ कर्मवाच्य ’ चवंदा आहिन. इन में ‘ कर्म ’ जी प्रधानता हूदी आहे. यानी हिते क्रिया जो सन्बंधु ‘ कर्म ’ सां हूंदो आहे. जीअं : ‘ राम रोटी खाधी. ’, ‘ सीता हिकु अंबु खाधो. ’ हिते क्रिया जो इस्तैमालु ‘ कर्म ’ अनुसार थियो आहे. कर्मवाच्य खे ‘**कर्मणिप्रयोग**’ पिणु चवंदा आहिन. (3) **भाववाच्य** (impersonal voice) - इन में क्रिया न कर्ता अनुसार हूदी आहे ऐं न ई कर्म अनुसार. उहा सदाई हिक जहिडी हूदी आहे. बीअ तरह चई सधिजे थो त वाक्य में क्रिया जो सन्बंधु न कर्ता सां हूंदो आहे न कर्म सां. बल्कि क्रिया आज़ादु रही पंहिंजीअ अहमियत सां जुड़ियल हूदी आहे. इन में प्रधानता ‘ भाव ’ जी हूदी आहे. जीअं : 1. हलणु कोन थो थिए. 2. बुढापे में चडीअ तरह चबाइणु नथो थिए. 3. गोड़ में लिखणु नथो थिए. मजबूरी बयानु करण लाइ भाववाच्य जो इस्तैमालु थींदो आहे. भाववाच्य खे ‘**भावेप्रयोग**’ पिणु चवंदा आहिन.

विकार : कंहिं बि भाषाई इकाईअ (ध्वनी, शब्द, रूप वगेरह) में परिवर्तनु थियणु. प्राचीनतावादी इन परिवर्तन या फेरे खे ‘ विकार ’ चवंदा आहिन. जीअं : ‘ कृष्ण ’ जो ‘ कन्हैया ’, ‘ लक्ष्मण ’ जो ‘ लछमण ’ ध्वनि-परिवर्तन जे करे थियो आहे. प्राचीनतावादियुनि जे अनुसार इन जो कारणु ‘ ध्वनि-विकारु ’ आहे.

विकास/सु (evolution) : भाषा, ध्वनि, शब्द, रूप, अर्थ, वाक्य या प्रयोग वगेरह जो सिलसिलेवार अगिते वधण खे ‘ विकास ’ चवंदा आहिन. प्राचीनतावादियुनि जे लिहाज खं इहो ‘ विकारु ’ आहे इन खे ‘ परिवर्तन ’ पिणु चवंदा आहिन.

विचोली बोली : सिंधी भाषा जी हिक बोली. ‘ विचोलो ’ शब्द जो मतिलबु आहे ‘ विच वारो भाडो. ’ सिंधु जे सिरो ऐं लाइ जे विचें भाडे खे ‘ विचोलो ’ चवंदा आहिन. इन भाडे में जेका सिंधी गाल्हाई वेंदी आहे, तंहिं खे ‘विचोली’ सिंधी चयो वेंदो आहे. इन भू-भाग जे विच में सिंधू नदीअ जे अचण करे ओभर ऐं ओलह जे फरक करे बू भाड थो पिया आहिन. ओभर किनारे वारे भाडे खे यानी सजे नवाबशाह ज़िले खे ‘ साहिती ’ चवंदा आहिन. छाकाणि त इतां जी सिंधी भाषा साहित्य में इस्तैमालु थींदी आहे. सिंधु जे विचोले भाडे में सिंधू नदीअ

जो ओभर किनारे वारो कंडियारो तालुको ऐं ओभर किनारे वारे सेव्हण खां वठी कोटड़ी डिवीजन ताई वारो भू-प्रदेशु अची वजे थो. इतां जी सिंधी पिणु ' विचोली ' आहे. अंग्रेज़नि जे दौर में सिंधु जी राजधानी हैदराबाद हुअण करे हैदराबाद जी सिंधी भाषा साहित्यिक भाषा बणिजी वेई. पोइ बि हैदराबाद ऐं नवाबशाह ज़िले जे सिंधी भाषा में को खास फरक़ु कोन्हे. जीअं :

साहिती	हैदराबादी	साहिती	हैदराबादी
पहिरो	पहिरियो	पहिंजो	पंहिंजो
मुहिंजो	मुंहिंजो	डोक़रु	पैसो
कहिंजो	कंहिंजो	भाऊ	भाउ
विचोली सिंधी	लाड़ी सिंधी	विचोली सिंधी	लाड़ी सिंधी
डिघो	डिगो	घोड़ो	गोरो
घरु	गरु	झझो	जजो
कडु	कडु	पिण्हे	पिणे
वरिह्य	वर्य	आह्यां	आयां
भेणु	बेण	भूतु	बूतु
पहुतो	पोतो	चवींसि	चींसि

विधानसूचक वाक्य : जंहिं वाक्य में कंहिं निश्चित/पकी ग्राह्नि जी सूचना हूंदी आहे, तंहिंखे ' विधानसूचक वाक्यु ' चवंदा आहिन. जीअं : ' गोपालु लिखी रहियो आहे. '

विध्वनि/नी (variphone) : अगर कोई शख्सु हिक खां वधीक भेरा कंहिं शब्द जो, जीअं ' कमल ' जो उचारु करे, त हर भेरे उन जे ' क ' में कुझु न कुझु फरक़ु हूंदो. इन्हनि जुदा जुदा ' क ' जो सामूहिक नालो 'क विध्वनि' आहे. इहा हर भाषा जे हर शब्द जे हर ध्वनीअ जे बारे में लागू आहे. इन लाइ पामर नाले विद्वान ' free phoneme ' शब्द जो इस्तैमालु कयो आहे.

विपर्यय (metathesis) : इहा ध्वनि-परिवर्तन (ड़ि०) जी हिक दिशा आहे. इहो हिक किस्म जो स्थान - परिवर्तनु आहे, जको ध्वनियुनि/अखरनि में थींदो आहे. ' विपर्यय ' जो मतिलबु आहे उलटो थी वजणु. शब्द में जडहिं ध्वनियूं हिकबिए जे जाइ ते अची वेंदियूं आहिन, तडहिं इन बदिलाव खे ' विपर्यय ' या ' ध्वनि-विपर्यय ' चवंदा आहिन. जीअं : ' मतलब ' जो ' मतबल ', ' लखनऊ ' जो ' नखलऊ ', ' चाकू ' जो ' कांचू ' वगेरह. पतंजलीअ ऐं हेमचंद्र पंहिंजे प्राकृत व्याकरण में इन खे ' व्यत्यय ' चयो आहे.

विभक्ति/वती : (ड़ि०) सन्बंधसूचक अव्यय.

विभाषा : ' विभाषा ' शब्दु बोलीअ लाइ वापुरायो वजे थो. हूंअं बोली, विभाषा ऐं भाषा में हूंदडु मौलिक फरक़ु बुधाए सघणु डुखियो आहे. छाकाणि त इनमें बुनियादी फरक़ु वहिंवारी खेतर जे विस्तार ते मदारु रखंदडु आहे. समाज में हलंदडु भाषा जा केतिराई रूप आहिन. बोली भाषा जी नंडी इकाई (unit) आहे. बोलीअ जो सन्बंधु गोठ, गाँव सां हूंदो आहे. इन में प्रधानता शख्सु बोलीअ जी हूंदी आहे, जंहिं में देसी शब्द ऐं घरु शब्दनि जी घणाई हूंदी आहे. इहा मुख्य रूप में रोज़ाने ग्राह्ण - बोल्हाइण जी ई भाषा हूंदी आहे. बोलीअ में साहित्यिक

रचनाउनि जो घणे भाडे अभावु हूंदो आहे. **विभाषा** जो खेतरु बोलीअ जे भेट में विस्तृत/वसीउ हूंदो आहे. इहा प्रांत या उपप्रांत में प्रचलित हूंदी आहे. हिक विभाषा में स्थानीय किस्मनि जे आधार ते केई बोलियूं हूंदियूं आहिन. विभाषा में साहित्यिक रचनाऊं मिली सघनि थियूं. **भाषा** या आदर्श भाषा विभाषा जी विकसित स्थिती आहे.

वियोगात्मक भाषा (analytic language) : अहिडी भाषा, जंहीं में व्याकरणिक सन्बंधनि खे स्पष्ट/चिटो करण लाइ प्रत्यय या विभक्तियुनि वगेरह खे अर्थतत्त्व जाहिर कंदड़ शब्दनि में न गुंडियो वजे बल्कि सहायक क्रिया, परसर्ग, पूर्वसर्ग वगेरह सहायक शब्दनि द्वारा उन्हनि सन्बंधनि खे स्पष्ट/चिटो कयो वजे. संस्कृत संयोगात्मक भाषा हुई. हिंदी ऐं सिंधी वियोगात्मक भाषाऊं आहिन. **संयोगात्मकता** जो मतिलबु आहे अर्थतत्त्व ऐं सन्बंध-तत्त्व जो हिकबिए सां मिलियलु हुजणु. अहिडीअ तरह प्रकृति-प्रत्यय जे मेलाप सां या अनेक अर्थतत्त्वनि खे मिलाए नंवनि शब्दनि जे रचना जी समरथी पिणु संयोगात्मकता ई आहे. संस्कृत जे पदनि में विभक्तीअ जो जुड़ियो रहणु संयोगात्मकता जे प्रवृत्तीअ जे करे ई आहे. जीअं ' बालकः पुस्तकं पठति ' में विभक्ती शब्दनि सां जुड़ियल आहे. सागीअ तरह ' दुष्यंत जो पुटु ' या ' कुन्तीअ जो पुटु ' चवण बदिरां संस्कृत में 'दौष्यन्ति' ऐं ' कौन्तेय ' शब्दनि जो प्रयोगु थी सघे थो. परिवर्तन जे सिलसिले में भाषा संयोगात्मक मां **वियोगात्मक** थी वेंदी आहे. यानी सन्बंध-तत्त्व अर्थ-तत्त्व सां जुड़ियल रहण बदिरां अलगि अलगि इस्तैमालु थियण लगंदा आहिन. जीअं : ' राम खे किताबु डे. ', ' छुरीअ सां अंबु वढि. ', ' भारत जो नालो. ' इन्हनि वाक्यनि में- ' खे ', ' सां ', ' जो ' विभक्तियूं आहिन, जे अलगि इस्तैमालु थियूं आहिन. कडहिं कडहिं विभक्तियुनि जो लोपु बि थी वेंदो आहे. जीअं : ' विनीता पुस्तकु पढ़े थी. ' हिते न विनीता सां ऐं न ई पुस्तक सां का विभक्ती जुड़ियल आहे. वियोगात्मक भाषा में बिनि शब्दनि जा नंदा नंदा समास पिणु बणिजी वेंदा आहिन. जीअं : राजमार्ग, लोककल्याण वगेरह.

विराम, विराम चिह्न/बीहक जूं निशानियूं (punctuation marks) : ' विराम ' या ' बीहक ' जी लफ़्जी मानो आहे बीहणु, तरिसणु. गाल्हाइण वक्ति शब्दनि, वाक्यनि या उपवाक्यनि वगेरह जे विच में असीं थोरी थोरी देरि लाइ बिही सघूं था. इन खे ई ' विराम ' या ' बीहक ' चवंदा आहिन. गाल्हाइण वक्ति अहिडीअ तरह बीहण जी बि अहमियत हूंदी आहे. न त वाक्य जे अर्थ में फेरो अची सघे थो. जीअं : ' बीहु न वजु. ' वाक्य में ' बीहु ' शब्द खां पोइ विरामु हूंदो या ' बीहु न ' खां पोइ विरामु हूंदो त बिन्ही वाक्यनि जे अर्थ में फेरो अची वेंदो. आधुनिक भाषा-विज्ञान में जंहिंखे 'संगम' (ङि०) चयो वियो आहे, उन जो अर्थु बि बीहक/विरामु ई आहे. इहो विरामु या संगमु पिणु हिक किस्म जो 'ध्वनिग्राम' (ङि०) आहे. गाल्हाइण में इन बीहण या 'मौन' खे लिखण वक्ति जाहिर करण लाइ किनि निशानियुनि जो इस्तैमालु कयो वेंदो आहे, जंहिंखे ' विराम-चिह्न ' या ' बीहक जूं निशानियूं ' चवंदा आहिन. प्राचीन भारत में बीहक/विराम जो काफ़ी सूख्यम अभ्यासु कयो वियो आहे. आधुनिक विराम-चिह्ननि जो इतिहासु 14हीं सदीअ खां शुरू थिए थो. सिंधीअ में इस्तैमालु थीदड़ विराम-चिह्न हिन रीति आहिन -

(1) **पूरो दमु / पूर्ण विराम (full stop)** - इहा निशानी अंग्रेजी, मराठीअ जियां हिक बिंदूअ जे रूप में डिनी वेंदी आहे - (.) हिंदीअ में इहा निशानी हिक उभी लीक (।) जे रूप में डिनी वेंदी आहे - संस्कृत वांगुरु. सिंधीअ में बि के माण्हू उभी लीक जो इस्तैमालु कंदा आहिन. इहा निशानी उते डिनी वेंदी आहे, जिते वाक्यु पूरो

थी वेंदो आहे. सुवाल ऐं विस्मयादिबोधक वाक्यनि खे छडे बाकी सभिनी वाक्यनि जे पछाड़ीअ में पूरो दमु हूंदो आहे. जीअं : ' संत कंवरराम महान गायक हो. ' (2) थोरो दमु / अल्प विराम (comma) - पढ़ण वक्ति जंहें हंधि तमाम थोरी देरि बीहणो पवे, उते थोरो दमु या कॉमा डियणी पवंदी आहे - (,). इहा निशानी अनेक हालतुनि में डिनी वेंदी आहे - (अ) हिक ई किस्म जा घणा ई शब्द, पदबंध या वाक्य गडु थिया हुजनि तडहें हरहिक जे विच में थोरो दमु डियणो पवंदो आहे. जीअं : झामन, टोपण, मोटण, ढोलण ऐं घुमणमल खे कंहें गाल्हि जी चिंता कान हुई. (आ) संबोधन कारक खां पोइ बि थोरो दमु ईदो आहे. जीअं : राम, 'बालभारती' किताबु खणी आ. (इ) वाक जे निशानियुनि खां पहिरीं. जीअं : दुर्योधन चयो, "मां पाँडवनि खे सुईअ जे चुहंब जेतिरी बि भूमी कोन डींदुसि." (ई) शब्दनि या पदबंधनिखे अलग-अलग करण लाइ. जीअं : न, मां नथो अची सघां. (उ) तारीख खे ईसवी सन खां अलग करण लाइ. जीअं : 3 में, 1942. (ऊ) छंद में ' यति ' / थोरे बीहण जो इशारो डियण लाइ. जीअं : परम पिता बस हिकु आहि, हिक खां नाहि वधीक. (ए) शब्दनि जो प्रयोगु जोड़नि सां गडु थियण वक्ति. जीअं : हाजी-लाभु, जसु-अपजसु, जमणु-मरणु सभु ईश्वर जे हथ में आहे. (ऐ) मुख्य वाक्य जे विच में मिश्र ऐं संयुक्त वाक्यनि में अधीन वाक्यु ईदो आहे, तडहें बि थोरे दम जी निशानी डिबी आहे. जीअं : ' हू डॉक्टरु, तव्हां बि डिठो हूंदो, होशियारु नथो लगे.

(3) अधु दमु / अर्द्ध विराम - थोरे दम/कॉमा जे भेट में अधु दमु (;) वधीक बीहण जो भावु जाहिर करे थो. जीअं : जेको वणेई सो वजी करि; बस, मूखे सताइ न. (4) दमु / द्विबिन्दु - वाक्य जे पूरे थियण खां पोइ तपसीलु डियणो हुजे त दम जी निशानी (:) डिनी वेंदी आहे. जीअं : दीर्घ स्वर ही आहिन : आ, ई, ऊ, ऐ, ओ, औ. (5) सुवाल जी निशानी - सिधो सुवालु पुछण ते इहा निशानी (?) डिनी वेंदी आहे. जीअं : तोखे छा खपे ? (6) अजब जी निशानी / विस्मयादिबोधक चिह्न - इन खे ' उद्गार चिह्न ' पिणु चवंदा आहिन. अजबु, दुखु, खुशी, नफरत, गुसो या धिकारु वगेरह जाहिर करण लाइ इहा निशानी (!) डिनी वेंदी आहे. जीअं : वाह! छा त सुहिणो सिंधी किताबु आहे! (7) निर्देश चिह्न / रेखिका / डैश - इहा निशानी योजक चिह्न/नंढी लीक (-) खां वडी हूंदी आहे (-). इन जो प्रयोगु बयानु या तपसीलु डियण लाइ, हिक वीचार खां पोइ बियो वीचारु अची वजण वगेरह लाइ कयो वेंदो आहे. जीअं : 1. साहित्य जा मुख्य ब भाडा आहिन - गदु (नसुरु) ऐं पद्र्यु (नज्म). 2. तूं - मां साफु साफु थो चवांइ - पोइ डाढो पछिताईदे. (8) योजक / नंढी लीक - नंढी लीक (-) जो इस्तैमालु समास वारनि शब्दनि या दुहिराव वारनि शब्दनि जे विच में थींदो आहे. जीअं : राम-लछमण, डुक-डोइ, पापु-पुजु, हलंदे-चलंदे. (9) डिंगियूं लीकूं / कोष्ठक - हिननि कारणनि जे करे डिंगियुनि लीकुनि (()) जो इस्तैमालु कयो वेंदो आहे. - 1. जडहें वाक्य में अहिडो शब्दु अचे, जंहिंजो मूल वाक्य सां वास्तो न हुजे. जीअं : उन्हनि डींहनि में श्रीमान (हाणे मंत्री) सुगनोमल दर्याणी अध्यापकु हो. 2. नाटक में अभिनेता जे इशारे लाइ. जीअं : अरुणासुर (जोश में अची) - मां कीअं बि करे माउ खे जीअरो कराईदुसि. 3. विषय, विभाग या अंगनि सां गडु. जीअं : (क), (ख), (1), (20). (10) वाक जूं निशानियूं / उद्धरण चिह्न - इन्हनि निशानियुनि (" ", ' ') जो इस्तैमालु हेठि जाणायल हालतुनि में थींदो आहे - (अ) कंहिंजा चयल शब्द उन्हीअ ई रूप में पेशि करण वक्ति. जीअं : अध्यापक असांखे बुधायो, "देवनागरी सिंधीअ जी मूल लिपी आहे." (आ) कंहिं किताब, अख्बार, पदवी या

तखल्लुस वगेरह लिखण वक्ति या कंहिं अखर/शब्द ते ज़ोरु डियण वक्ति. जीअं : 1. 'सामीअ जा सलोक' सभिनी खे पढ़णु घुरिजे. (किताब जो नालो). 2. हूंदराज 'दुखायल' महान सिंधी कवी हो. 3. अजोकी 'हिंदू' पढ़ी अथई? 4. सभिनी संतनि 'नाम' जी महिमा बुधाई आहे. 5. 'वर्णमाला' जो अर्थु आहे - 'आईवेटा', 'अल्फाबेट' या 'अखरमाला'. (11) **बयान जी निशानी** - कंहिं विषय जे बारे में विस्तार सां लिखण वक्ति इहा निशानी (: -) डिनी वेंदी आहे. जीअं : परमेश्वर जा केतिरा ई नाला आहिन :- ब्रह्म, भगवानु, परमात्मा, प्रभू, ईश्वरु वगेरह. (12) **संक्षेप / थोरे में निशानी** - इन निशानीअ (0) जो इस्तैमालु कंहिं शब्द जे मुख्तसिर सूरत सां थींदो आहे. जीअं : डॉ० (डॉक्टर), नं० (नंबर), पं० (पंडित). (13) **लोप-निर्देश** - कडहिं कडहिं वाक्य जो को हिसो छडे डिनी वेंदो आहे ऐं उन जे जाइ ते सिर्फु नंदिडा टुबिका (.....) डिना वेंदा आहिन. जीअं : 1. जडहिं बदिलाई वेई सिंधीअ जी मूल लिपी 2. पीउ खे ओचितो साम्हूं डिनी संदुसि मुंहूं (14) **डिंगी (तिरछी) लीक** - सागिए अर्थ जो बियो बि शब्दु डियण लाइ इन लीक/रेखा (/) जो इस्तैमालु कयो वेंदो आहे. जीअं : 1. हुन वटि घणो ई नाणो/धनु आहे. 2. पूर्ण विराम/पूरे दम जो अर्थु आहे वाक्यु पूरो थियण ते डियण जी निशानी. (15) **काकपद / हंसपद** - वाक्य जे विच में को शब्दु/शब्द रहिजी वरण जे हालत में उहो शब्दु/शब्द डेखारण लाइ इहा निशानी (^) डिनी वेंदी आहे. जीअं : 9. राखी फिल्म ^ छडे हली वई. (राखी फिल्म अध में छडे हली वई.) 2. अंधनि में ^ राजा. (अंधनि में काणो राजा).

विशेषण (adjective) : जेको शब्दु नाम/संज्ञा या सर्वनाम जी विशेषता बुधाईदो आहे, तंहिंखे 'विशेषणु' चवंदा आहिन. अरबी-फारसी-उर्दूअ में इन खे 'सिफत' चवंदा आहिन. 'विशेषणु' उहो शब्दु आहे, जेको नाम या सर्वनाम (adverb) सां लागू थी उन जी खासियत, किस्म या अंदाजु जाणाए थो. जीअं : **कारो** कुत्तो, **सुहिणा** सिंधी, **पंज** पुस्तक, **मिठो** अंबु. इन्हनि में चिटा शब्द विशेषण आहिन. विशेषण जी इहा खासियत आहे त इहो नाम या सर्वनाम बाबत वधीक जाणु डींदो आहे. विशेषणु आम तौर नाम खां पहिरीं ईंदो आहे. विशेषणु जंहिं शब्द जी विशेषता बुधाईदो आहे, तंहिंखे '**विशेष्य**' (a noun which is qualified by an adjective) चवंदा आहिन. जीअं : 'कारो कुत्तो, सुहिणा सिंधी, पंज पुस्तक, मिठो अंबु' में 'कारो', 'सुहिणा', 'पंज', 'मिठो' शब्द **विशेषण** आहिन ऐं 'कुत्तो', 'सिंधी', 'पुस्तक', 'पंज', 'मिठो' शब्द **विशेष्य** आहिन. विशेषण ऐं विशेष्य जो पाण में गहिरो सन्बुधु हूंदो आहे. विशेषणु विशेष्य खां पहिरीं ईंदो आहे. ऐं कडहिं पोइ बि ईंदो आहे. जीअं : '**सुहिणी**' सूरत या 'सुरेश जी दिल **वडी** आहे.'

विशेषण जा किस्म - विशेषण जा मुख्य 4 किस्म आहिन - (1) **गुणवाचक / गुणबोधक विशेषण** (adjective of quality) - जेको कंहिं नाम/संज्ञा जे गुण जो बोधु कराए थो, उहो 'गुणबोधक विशेषण' आहे. जीअं : 'मेरो कपिडो', 'घाटो खीरु', 'सुहिणी सिंधु', 'सुकलु गुलु' इन्हनि में 'मेरो', 'घाटो', 'सुहिणी', 'सुकलु' गुणबोधक/गुणवाचक विशेषण आहिन. गुणवाचक विशेषण जा बि 6 **उपभेद** थियनि था - (अ) **कालवाचक विशेषण** (adjective of time) - इहो कालु/समय डसींदो आहे. जीअं : **अगिलो** महिनो, **पोयो** सालु, **गुजिरियल** हफ्तो. (आ) **स्थानवाचक विशेषण** (adjective of place) - इहो स्थान जो बोधु कराईदो आहे. जीअं : **बाहिरियो** कमिरो, **बनारसी** साड़ी, **अंदिरियो** हॉलु. (इ)

आकारवाचक विशेषण (adjective of form) - जेको आकार जो बोधु कराए. जीअं : गोलु मुंहुं, चौकुंडी टेबल. (ई) **वर्णवाचक** (adjective of colour) - इहो रंग जो बोधु कराईवो आहे. जीअं : गाढो कपिडो, भगुवो झंडो. (उ) **दशावाचक** (adjective of condition) - हालत या स्थितीअ जो बोधु कराईदडु. जीअं : बीमार स्त्री, गरीब इन्सानु. (ऊ) **गुणवाचक** (adjective of quality) - गुण बुधाईदडु. जीअं : सुठो माण्हू, बेईमानु नौकरु. गुणवाचक विशेषण जा बिया बि किस्म थी सघनि था. (2) **परिणामवाचक विशेषण** (adjective of quantity) - जंहीं विशेषण द्वारा नाम जे परिमाण यानी माप, तोर, अंदाज वगेरह जी जाण पवे, तंहींखे ' परिणामवाचक विशेषण ' चवंदा आहिन. जीअं : थोरो तेलु, कुझु पैसा, पंज किलो चांवर. परिणामवाचक विशेषण जा ब किस्म थियनि था - (अ) **निश्चित परिणामवाचक** (definite adjective of quantity) - जंहीं द्वारा माप या तोर जे अंदाज जी पूरी जाण पवे. जीअं : टे लिटर खीरु, पंज मीटर कपिडो, डह किंवंटल कणक. (आ) **अनिश्चित परिणामवाचक** (indefinite adjective of quantity) - जंहीं विशेषण द्वारा पूरी माप, वजन, अंदाज जी जाण पइजी न सघे. जीअं : थोरो पाणी, ढेर किताब, तेल जरी. (3) **संख्यावाचक विशेषण** (adjective of number) - जंहीं विशेषण द्वारा नाम/संज्ञा जी संख्या डेखारी वेदी आहे, तंहींखे 'संख्यावाचक विशेषण' चवंदा आहिन. जीअं : पंज घोडा, सभु विद्यार्थी. इन जा ब मुख्य किस्म आहिन - (अ) **निश्चित संख्यावाचक** (definite adjective of number) - निश्चित या पूरी संख्या जो बोधु कराईदडु. जीअं : सत अध्यापक, चोथो मकानु, अधु लिटरु, बीणो नफो. (आ) **अनिश्चित संख्यावाचक** (indefinite adjective of number) - नाम या सर्वनाम जी निश्चित/पूरी संख्या जो बोधु न कराईदडु. जीअं : के शहर, थोरा गुल, घणा साल, कुझु पदार्थ, सर्वे समस्याऊं. निश्चित संख्यावाचक विशेषण जा बि सत किस्म बुधायी विया आहिन. (4) **सार्वनामिक विशेषण** (pronominal adjective) - सर्वनाम (pronoun) मां ठहियल विशेषण खे ' सार्वनामिक विशेषण ' चवंदा आहिन. जीअं : हीउ घर, कहिडो शहरु, केरु थो रोए ?, अहिडी साडी. सार्वनामिक विशेषण जा ब किस्म आहिन - (अ) **मूल सार्वनामिक विशेषण** - उहो विशेषणु, जंहीं में वचन ऐं कारक जे करे कंहीं बि किस्म जो फेरो कोन ईदो आहे. जीअं : ही, हू, कुझु/कुछु, छ. (आ) **यौगिक सार्वनामिक विशेषण** -अहिडा विशेषण मूल सर्वनाम में प्रत्यय लगाए ठहिया वेदा आहिन. इन्हनि जा रूप वचन ऐं कारक अनुसार बदिलजंदा रहंदा आहिन. जीअं : कहिडो, कहिडी, कहिडा ; केतिरो, केतिरी, केतिरा ; जहिडो, जहिडी, जहिडा. यौगिक सार्वनामिक विशेषण जा बि के किस्म आहिन. **व्यक्तिवाचक विशेषण/ नामसाधित विशेषण** - व्यक्तिवाचक नाम (proper noun) मां ठहियल विशेषण खे ' व्यक्तिवाचक विशेषण ' चइजे थो. कडहिं कडहिं नाम (noun) जो उपयोग विशेषण वांगुरु कयो वेदो आहे. जीअं : 1. दीपा बनारसी साडी वठी आई. 2. कंधारी डाढूं मिठा ऐं गाढा थींदा आहिन. 3. दिनेशु कोल्हापुरी चंपल वठी आयो. इन्हनि में बनारसी, कंधारी ऐं कोल्हापुरी विशेषण आहिन, जे व्यक्तिवाचक नाम (बनारस, कंधार, कोल्हापुर) मां साधियल/ठाहियल आहिन. अहिडीअ तरह विशेषण जा बिया बि केतिराई किस्म थी सघनि था.

विशेष्य : (डि०) विशेषण.

विश्लेषण (analysis) : कंहिं बि भाषाई इकाईअ खे उन्हनि टुकरनि में विभाजित करणु, जिनि सां उहो ठहियो आहे. इन खे 'छेदु' पिणु चवंदा आहिन.

विश्व जे भाषाउनि जो वर्गीकरण (classification of languages) : विश्व जे भाषाउनि ऐं बोलियुनि जी संख्या पूरीअ तरह बुधाए सघणु मुमकिन नाहे. विद्वाननि जे अनुमान अनुसार विश्व-भाषाउनि जी संख्या अटिकल 3000 आहे. इन्हनि मां अनेक भाषाऊं अजु मरी चुकियूं आहिन ऐं के मरणकंधीअ ते आहिन. वैश्वीकरण (globalization) जे हिन दौर में ईदड़ समय में अनेक भाषाउनि जे खतमु थी वजण जो खतिरो आहे. बावजूद इन जे, अजु भाषाउनि जो अभ्यासु हर पहलूअ सां थिए पियो थो. घणो अगु सभिनी भाषाउनि जो वर्गीकरण करण जो बि जतनु कियो वियो हो. भाषा-विज्ञान में विश्व जे भाषाउनि जो वर्गीकरण करे उन्हनि ते रोशिनी विधी वेई आहे.

विश्व-भाषाउनि वर्गीकरण (classification) जा मुख्य ब आधार मजिया विया आहिन - 1. आकृतिमूलक वर्गीकरण २. पारिवारिक वर्गीकरण. (1) **आकृतिमूलक वर्गीकरण (morphological classification)** - इन क्लासबंदीअ जो आधारु आहे पदनि ऐं वाक्यनि जी रचना. **पद (डि०)** कीअं ठहंदा आहिन ऐं वाक्यनि जी रचना कहिडीअ तरह थीदी आहे, इन आधार ते कयलु वर्गीकरण 'आकृतिमूलक' या 'रचनामूलक' आहे. पद (morph) पद-रचना (morphology) ते मदरु रखंदु हुअण करे इन खे 'पदरचनात्मक वर्गीकरण' (morphological classification) चवंदा आहिन. इहो वर्गीकरण डिसो -

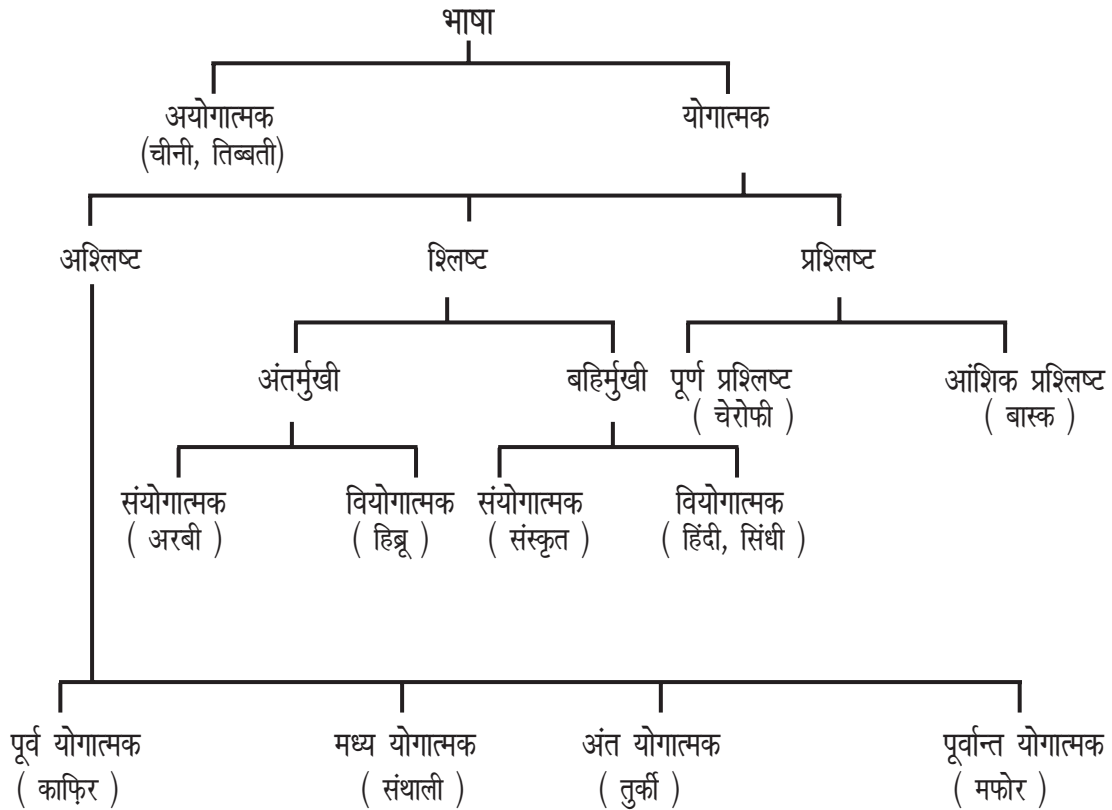

आकृतिमूलक वर्गीकरण खे बिनि वर्गनि में विरहायो वियो आहे - 1. अयोगात्मक, 2. योगात्मक. (1) अयोगात्मक भाषाऊं (isolating or root language) - ही उहे भाषाऊं आहिन, जिन में अर्थतत्त्व (प्रकृती) ऐं सन्बंधतत्त्व (प्रत्यय) जो संयोगु कोन थींदो आहे. हरहिकु शब्दु आजादु हूंदो आहे. अहिडियुनि भाषाउनि में अर्थतत्त्व ऐं सन्बंधतत्त्व जहिडी वस्तु कान हूंदी आहे. इन्हनि में कांहीं बि किस्म जो परिवर्तनु कोन थींदो आहे. वाक्य में इस्तैमालु थियण ते इहे शब्द पंहिंजे मूल सूरत में ई रहंदा आहिन. ' अयोग ' जो मतिलबु आहे योगु/मेलु न हुअणु, अर्थतत्त्व ऐं सन्बंधतत्त्व जो मेलु/मेलापु न हुअणु. इहे भाषाऊं ' स्थान-प्रधान ' हूंदियूं आहिन. भाषा में कर्ता, कर्म, क्रिया वगैरह जी जाइ (स्थानु) तइ थियल हूंदी आहे. स्थान-भेद अनुसार हिकु ई शब्दु कर्ता, क्रिया या कर्मु थी सघंदो आहे. **अयोगात्मक वर्ग जूं मुख्य भाषाऊं** - इन वर्ग जी मुख्य भाषा 'चीनी' आहे. इन खां सवाइ तिब्बती, स्यामी, बर्मी, सूडानी वगैरह भाषाऊं पिणु इन वर्ग जूं आहिन. **अयोगात्मक भाषाउनि जूं विशेषताऊं** - (1) इन्हनि भाषाउनि जो व्याकरणु कोन हूंदो आहे. (2) इन्हनि में ' शब्दक्रम ' या ' पदक्रम ' जी खास अहमियत हूंदी आहे. (3) सुर/ tone/ लहज जे फरक सां अर्थ जो फरकु थी वेंदो आहे. (4) शब्दनि में परिवर्तनु कोन थींदो आहे. सन्बंधतत्त्व जुडणु खां पोइ बि फरकु कोन पवंदो आहे. (5) सन्बंधतत्त्व जो बोधु सन्बंधतत्त्व-बोधक शब्दनि खे जोड़े या मखूस जाइ ते रखी करायो वेंदो आहे. अयोगात्मक भाषाउनि में चीनी स्थान ऐं स्वर-प्रधान भाषा आहे, सूडानी स्थान-प्रधान आहे, अनामी स्वर-प्रधान आहे ऐं स्यामी, तिब्बती तथा बर्मी सन्बंधसूचक अव्यय प्रधान भाषाऊं आहिन.

(2) योगात्मक भाषाऊं (agglutinative languages) - योगात्मक भाषाऊं उन्हनि खे चयो वेंदो आहे, जिन में अर्थतत्त्व (प्रकृती) ऐं सन्बंधतत्त्व (प्रत्यय) जो संयोगु या मेलु हूंदो आहे. इहो संयोगु या मेलापु जुदा जुदा किस्मनि जो थी सघे थो. तंकिंकरे योगात्मक भाषाउनि खे टिनि वर्गनि में विरहायो वियो आहे - (अ) अश्लिष्ट (प्रत्यय-प्रधान) भाषाऊं (agglutinative languages) - इन्हनि में ' प्रकृति ऐं प्रत्यय ' यानी अर्थतत्त्व ऐं सन्बंधतत्त्व अहिडीअ तरह जुडियलु हूंदो आहे, जो बिन्ही खे साफु, चिटीअ तरह डिंसी सघिजे थो. इन मेलापु खे ' तिल-तण्डुल-न्याय ' चई सघिजे थो; जीअं गडियल तिरनि में चांवर अलग-अलग डिंसण में ईंदा आहिन. इन जा बि चार किस्म आहिन - 1. पूर्वयोगात्मक (इन में प्रत्यय/सन्बंधतत्त्वु अर्थतत्त्व खां पहिरी ईंदो आहे), 2. मध्ययोगात्मक (इनमें प्रत्यय अर्थतत्त्व जे विच में जोडियो वेंदो आहे), 3. अंतयोगात्मक (इन में प्रत्यय अर्थतत्त्व जे पछाडीअ में जोडियो वेंदो आहे) ऐं 4. पूर्वान्त योगात्मक (इन में प्रत्यय अर्थतत्त्व खां पहिरी ऐं पोइ जोडियो वेंदो आहे. (आ) श्लिष्ट (विभक्ति-प्रधान) भाषाऊं (inflectional languages) - इन्हनि भाषाउनि में अर्थतत्त्व (प्रकृती) ऐं सन्बंधतत्त्व (प्रत्यय) पकीअ तरह हिकु बिणु सां मिलियल हूंदो आहिन. बिन्ही खे अलग-अलग डेखारे सघणु मुमकिन कोन हूंदो आहे. इहो मेलापु ' खीर-पाणीअ जे मेलापु ' वांगुरु हूंदो आहे. इन मेलापु जे करे इन्हनि में कुझु परिवर्तनु बि डिंसण में ईंदो आहे. (इ) प्रश्लिष्ट (समास-प्रधान) भाषाऊं (incorporative languages) - ' प्रश्लिष्ट भाषाऊं ' उन्हनि खे चयो वेंदो आहे, जिन में अर्थतत्त्व (प्रकृती) ऐं सन्बंधतत्त्व (प्रत्यय) अहिडीअ तरह जुडियल हूंदो आहिन जो उन्हनि खे अलग-अलग करणु या अलग-अलग समुझाए सघणु मुमकिन कोन थींदो आहे. तंकिंकरे इन्हनि खे ' प्रश्लिष्ट ' (प्र + प्रकर्षण, वधीक, श्लिष्ट-मिलियल, चंबुडियल) भाषाऊं चयो वेंदो

आहे. उन्हनि भाषाउनि जी सूरत संस्कृत जे किनि मिसालनि द्वारा समुझी सघिजे थी - 1. आर्जव = सरलता - ऋजु + अ = आर्जव. 2. सौवर = स्वर जे सन्बंध में - स्वर + अ = सौवर. प्रशिलष्ट भाषाऊं बि बिनि किस्मनि वारियूं आहिन - 1. पूर्ण प्रशिलष्ट 2. आंशिक प्रशिलष्ट.

(2) पारिवारिक वर्गीकरण (genealogical clasification) - मथे बयानु कयल आकृतिमूलक या रूपात्मक वर्गीकरण में ध्यानु सिर्फु भाषा जी आकृती, रचना या रूप ते हूंदो आहे; असीं इहो डिसंदा आहियूं त पद, शब्द या वाक्य जो निर्माणु कीअं थींदो आहे ऐं सन्बंधतत्त्वु कहिडीअ सूरत में ईंदो आहे. पर पारिवारिक (ऐतिहासिक) वर्गीकरण में असांजो ध्यानु मथे बयानु कयल रचना खां सवाइ अर्थतत्त्व ते बि वेदो आहे. यानी हिक वंश या परिवार में फकति उन्हनि भाषाउनि खे स्थानु/जगह मिलंदी आहे, जिनि में आकृतीअ खां सवाइ शब्दनि में बि अर्थ ऐं ध्वनीअ जे लिहाजु खां समानता हूंदी आहे. हिक माणहूअ/शख्स मां पैदा थियल संतान मां जीअं पीढी-दर-पीढीअ में अनेक माणहू पैदा थी वेदो आहिन, तीअं हिक मूल भाषा मां पीढी-दर-पीढीअ में अनेक भाषाऊं ऐं बोलियूं निर्माणु थी वेदियूं आहिन ऐं उहे सभु हिक ई परिवार जुं चयूं वेदियूं आहिन. मनुष-जातीअ जो इतिहासु बुधाए थो त मनुष-जाति पंहिंजे मूल पुरुष जी कल्पना कंदी आहे. आर्य ऐं हिंदू पंहिंजो मूल पुरुषु ' मनु ' /मनूअ खे मर्जीदा आहिन, ईसाई ऐं मुसलमान ' आदम ' / ' अॅडम ' खे. इन आधार ते मनुष खे ' मानव ' ऐं ' आदमी ' चयो वेदो आहे. अगिते हली इन्हनि मां जुदा-जुदा परिवार या वंश ठहंदा आहिन. हिक ई वंश में पैदा थींदइ सवंशीय, सगोत्र या सजातीय हूंदो आहिन. सागी गाल्हि भाषा जे बारे में चई सघिजे थी. हिक वंश मां पैदा थियल भाषाउनि खे हिक परिवार में रखियो वेदो आहे. हिक परिवार जे आधार ते वंश में माता-कन्या, भेण वगेरह नाला डिना वेदो आहिन. भाषा में अहिडे किस्म जो जनमु त कोन थींदो आहे पर हिक भाषा मां बी भाषा या विभाषा विकसित थींदी आहे. लाक्षणिक या आलंकारिक रूप में इन भाषा खे पहिरी वारी भाषा जी ' पुत्री ' /धीअ चवंदा आहिन. बिनि हिक-जहिडियुनि या समानांतर विकसित भाषाउनि खे 'भेण' चवंदा आहिन. पारिवारिक वर्गीकरण जा आधार - इहे मुख्य चार आधार आहिन - (1) स्थान जी समीपता/वेझिडाई, (2) शब्दावलीअ में समानता, शब्द-अर्थ जी समानता, (3) व्याकरण जी समानता, पदरचना ऐं वाक्य-रचना में हिकजहिडाई, (4) ध्वनि-समानता, इस्तैमाल थींदइ ध्वनियुनि में समानता. इन्हनि में व्याकरण जी समानता वधीक अहमियत वारी आहे. उन खां पोइ शब्द-समूह जी अहमियत आहे. सभिनी खां घटि अहमियत ध्वनियुनि जी समानता जी हूंदी आहे. भाषाउनि खे हिक परिवार में रखण लाइ उन्हनि जे व्याकरण जो तुलनात्मक ऐं ऐतिहासिक अभ्यासु करणु ज़रूरी आहे. शब्द-भंडार जी समानता जे आधार ते बिनि भाषाउनि खे हिक परिवार जी भाषा मजण में, इन वर्ग जे वधीक ध्यानु डिनो वेदो आहे. इन लाइ इहो बि ध्यानु रखणु ज़रूरी आहे त उहे शब्द घणे भाडे तद्भव हुजनि. छाकाणि त तत्सम ऐं अर्द्धतत्सम उन रूप में कंहिं भाषा जा ' पंहिंजा ' कोन हूंदो आहिन, जंहिं रूप में तद्भव हूंदो आहिन. उसूली तौर तत्सम शब्दनि खे विदेशी या विजातीय चवण में वधाउ कोन थींदो. व्याकरण जे लिहाजु खां समानता रखण वारा सभ खां वधीक विश्वासजोगा शब्द क्रिया ऐं सर्वनाम हूंदो आहिन. छाकाणि त हिक भाषा मां बीअ भाषा में नाम (verbs) ऐं कड्हिं कड्हिं विशेषण वगेरह त खंया वेदो आहिन पर क्रियाऊं ऐं सर्वनाम घणो करे कोन खंया वेदो आहिन. व्याकरण जी समानता में टे मुख्य गाल्हियूं वीचारु करण जोगियूं हूदियूं आहिन - 1. धातूअ मां शब्द ठाहिण जी समानता, 2.

मूल शब्द मां पूर्वसर्ग (prefix), मध्यसर्ग (infix) ऐं अंतसर्ग (suffix) वगेरह जोड़े बिया शब्द ठाहिण जी समानता तथा 3. वाक्य-रचना जी समानता. बिनि भाषाउनि खे हिक परिवार जूं सिद्ध करण लाइ हिननि गाल्हियुनि जी जरूरत हूंदी आहे - (1) ध्वनियुनि जी समानता, (2) शब्दनि में ध्वनियुनि ऐं अर्थ जी समानता, (3) धातू या मूल शब्द में कुञ्जु व्याकरणिक तत्त्व मिलाए या कठी करे बियनि शब्दनि जे ठाहिण जी प्रक्रिया में समानता, (4) वाक्य-रचना जी समानता.

भाषाउनि जो वर्गीकरण - 17हीं सदीअ में जडहिं यूरोपीय विद्वाननि खे संस्कृत भाषा जो पतो पियो तडहिं हुननि ग्रीक ऐं लैटिन वगेरह भाषाउनि सां उन जी भेट/तुलना करे अभ्यासु कयो. पोइ हुननि खे इन गाल्हि जी पक थी वेई त हेतिरी समानता हुअणु का इतफ़ाकी/ओचती नाहे. पक ई पक इहे कंहिं हिक भाषा मां निकित्युं आहिन. भाषाउनि जे पारिवारिक वर्गीकरण जी शुरूआत इतां ई थिए थी. मथे पारिवारिक वर्गीकरण जे आधारनि जो जिकिर कयो वियो आहे. उन मां जाहिर आहे त चडीअ तरह कयल तुलनात्मक ऐं ऐतिहासिक अभ्यास खां पोइ ई इन बारे में पको निर्णय करे सघिजे थो. अहिडो गहिरो ऐं विस्तार वारो अभ्यासु फ़कति भारोपीय, सेमेटिक या द्रविड वगेरह थोरनि ई परिवारनि में थियो आहे.

विश्व जे भाषाउनि जे परिवारनि जी संख्या निस्बत काफ़ी मतभेद आहिन. जर्मन विद्वान **विहल्हेल्म फॉन हुम्बोल्ट** (Wilhelm von Humboldt) इन्हनि परिवारनि जी संख्या 13 लेखी आहे. फ़ेडरिश म्यूलर (Fredich Muller) ऐं बियनि विद्वाननि इन्हनि जी संख्या 100 लेखी आहे. थुल्हे लेखे चई सघिजे थो त संसार जा मुख्य भाषाई परिवार ही आहिन -

(क) यूरोशिया (यूरोप-एशिया) भूखंडु

- (1) भारोपीय (भारत-यूरोपीय) परिवारु (Indo - European family)
- (2) द्रविड/द्राविड परिवारु (Dravidian family)
- (3) बुरुशस्की परिवारु (Burushaski family)
- (4) काकेशी परिवारु (Caucasian family)
- (5) यूराल-अल्ताई परिवारु (Ural - Altai family)
- (6) चीनी परिवारु (Chinese family)
- (7) जापानी-कोरियाई परिवारु (Japanese - Korean family)
- (8) हायपरबोरी (अत्युत्तरी) परिवारु (Hyrborean family)
- (9) बास्क परिवारु (Basqu family)
- (10) सामी-हामी परिवारु (Semitic - Hemitic family)

(ख) अफ़्रीका भूखंडु

- (11) सूडानी परिवारु (Sudan family)
- (12) बान्टू परिवारु (Bantu family)
- (13) होतेन्तोत-बुशमैनी परिवारु (Hottentot - Bushman family)

(ग) प्रशान्त महासागरीय (Pacific Ocean) भूखंडु

(14) मलय-पोलिनेशियाई परिवारु (Malay - Polynasian family)

(15) पापुई परिवारु (Papuan family)

(16) आस्ट्रेलियन परिवारु (Australian family)

(17) डुखण-ओभरु परिवारु (Austro - Asiatic family)

(घ) अमेरिका भूखंडु

(18) अमेरिकी परिवारु (American family).

विश्वकोश (encyclopedia) : विशेष सतह ते कांहीं हिक या सभिनी विषयनि जी जानकारी डींदडु कोशु. 'विश्वकोश' जो मतिलबु आहे संसार जे सारे ज्ञान जो भंडारु. विश्वकोशु उहा वडी रचना आहे, जांहीं में ज्ञान जे सभिनी शाखाउनि जो समावेशु थियलु हूंदो आहे. इन खे 'ज्ञान-कोश' पिणु चवंदा आहिन. विश्वकोशु दुनिया जे सभिनी सिद्धांतनि जी पाठय-सामग्री आहे. विश्व में विषय अनंत/बेअंत आहिन. तांहींकरे विश्वकोशु कडुहिं बि 'पूरो थी वियलु' कोन हूंदो आहे. वक्त अनुसार उन में बियूं नयूं या वधीक गाल्हियूं जुडुदियूं रहंदियूं आहिन. विश्वकोश विषय अनुसार पिणु हूंदो आहिन. विश्वकोश अनेक खंडनि/भाडनि में छपियल हूंदो आहिन. हिंदी ऐं मराठी भाषा में विश्वकोश मिलनि था. सिंधीअ में इन जी सख्तु अणाठ आहे. इंटरनेट ऐं काम्यूटर जे विकास थियण करे अजु 'विकीपीडिया' वगेरह जे रूप में अहिडा विश्वकोश नेट ते अनेक भाषाउनि में मिलनि था. के विश्वकोश सीडीअ जे रूप में पिणु मिलनि था, जे काम्यूटर वगेरह जरीए आसानीअ सां पढी सधिजनि था.

विषमीकरण (dissimilation) : हिक किस्म जो ध्वनि-परिवर्तनु. इन में बुनियादी तौर बु ध्वनियूं हिक जहिडियूं हूंदियूं आहिन, समान/सम हूंदियूं आहिन. पर पोइ सहूलियत/सवलाईअ जे लिहाजु खां हिक ध्वनी पंहिंजी सूरत छडे बी सूरत धारणु कंदी आहे यानी विषम बणिजी वेंदी आहे. जीअं : कंकण मां कंगण, काक - काग, तिलक - टिकली, मुकुट - मुटुक - मउर, दरिद्र - दलिद्दर/दलिदर.

विसर्ग/र्गु : हिक किस्म जी ध्वनि/आवाजु. 'विसर्ग' जी लफ्जी मानो आहे ' (साहु) बाहिर कठणु '; पसाहु. इन जे उचार में सिर्फु हवा खे बाहिर कठिणो पवंदो आहे, बी का कोशिश कान करिणी पवंदी आहे. विसर्गु बिनि टुबिकनि/बिंदुनि जे सूरत में जाहिर कयो वेंदो आहे - (:). इहे बु टुबिका वर्ण/अखर खां पोइ डिना वेंदो आहिन. जीअं : 'अंतःकरण', 'स्वतः', 'प्रायः' वगेरह. विसर्गु पंहिंजे पाण में कोई अलगु स्वरु नाहे, इहो फकति स्वर-मिश्रित हूंदो आहे. मखूसु हुअण करे विसर्गु जो उचारु पूरीअ तरह शुद्ध लिखी नथो सधिजे. छाकाणि त इहो पंहिंजे पाण में ई कांहीं स्वर जो प्रतीकु हूंदो आहे. विसर्गु जो उचारु 'ह' जहिडो थींदो आहे. प्राचीन व्याकरण शास्त्रियुनि में हेमचंद्र ई 'विसर्ग' शब्द जो प्रयोग कयो आहे. संस्कृत जे प्राचीन ग्रंथनि में विसर्गु खे स्वर ऐं व्यंजन, बेई मजियो वियो आहे. संस्कृत, हिंदी मराठी भाषाउनि में 'विसर्ग' जो प्रयोगु थिए थो. देवनागरी सिंधीअ में पिणु विसर्गु आहे. 2-3 सौ साल अगु इन जो इस्तैमालु थींदो हो पर पोइ ब्रिटिश सरकार जडुहिं अरबी लिपी सिंधीअ मथां मढी, तडुहिं इहो विसर्गु हटायो वियो छाकाणि त अरबीअ में अहिडी निशानी डियण जो रवाजु कोन हो.

वैकल्पिक ध्वनि/नी (free vari nt) : अहिड़ी ध्वनी, जंहिंजो इस्तैमालु कंहिं भाषा या भाषा जे मखूस सतह जे सूरत में विकल्प सां, तफावत सां करे सधिजे. जीअं : हिंदीअ में, खास करे बोलियुनि में केतिरनि ई शब्दनि जूं ध्वनियूं वैकल्पिक आहिन. जीअं : क - क, ख - ख, ग - ग, ज - ज, फ - फ. अखबार - अखबार, वक्त - वक्त, गरीब - गरीब.

वैदिक/वैदिकी : संस्कृत भाषा जो वेदकालीन रूपु.

वैयाकरण (grammarians) : व्याकरण शास्त्र जे विद्वान या अभ्यासीअ खे 'वैयाकरण' चवंदा आहिन. बीअ तरह चइजे त 'वैयाकरण' अहिडे शख्स खे चयो वेदो आहे, जेको व्याकरण जो माहिरु हुजे ऐं जंहिंजो इन विषय ते पूरो अधिकारु (command) हुजे. **पाणिनि** (ई० स० खां पहिरी 500 साल) संस्कृत जो सभ खां वधीक मशहूरु ऐं मान वारो वैयाकरण आहे. पाणिनीअ खां पोइ वारा कात्यायन मुनी, पतंजलि मुनी, वामन, जयादित्य, रामचंद्र, भट्टोजि दीक्षित, भर्तृहरि वगेरह पिणु वडा वैयाकरण हुआ.

वृत्तमुखी (rounded) : अहिड़ी ध्वनी या स्वरु, जंहिंजे उचार करण वक्रित चप गोलु करिणा पवनि. अहिड़ियु गोलाकार ध्वनियूं/स्वर आहिन - ओ, ऊ वगेरह.

व्यंजन (consonant) : व्याकरणशास्त्र में इस्तैमालु थींदइ उहे वर्ण, जेके स्वरनि जी मदद सां गाल्हाया वेदा आहिन. 'व्यंजन' उहे वर्ण (अखर) आहिन, जिनि जो उचारु स्वरनि जी सहायता सां थींदो आहे. 'क' खां वठी 'ह' ताई सभु वर्ण/अखर 'व्यंजन' आहिन. व्यंजननि जे उचार करण में हवा बेरोक रफ्तार सां बाहिर निकिरी कान सधंदी आहे. या त उन खे पूरीअ तरह रुकिजी पोइ वरी अगिते वधिणो पवंदो आहे या सोढे रस्ते तां गसंदे, घर्षणु कंदे निकिरणो पवंदो आहे, या मुख जे बिन्ही पासनि खां निकिरणो पवंदो आहे या कंहिं हिसे में लरुजिश/कंपन पैदा कंदे निकिरणो पवंदो आहे. अहिड़ीअ तरह हवा जे रस्ते में पूरीअ तरह या अपूरन रुकावट पैदा थींदी आहे.

व्यंजना शक्ति : (डि०) शब्द-शक्ति.

व्यंजन-वर्गीकरण (idiolect) : भाषा जी हिक सूरत. कंहिं खास माण्हूअ जे बोलीअ खे 'व्यक्ति-बोली' या 'शख्सी-बोली' चवंदा आहिन. इन बोलीअ जूं पहिंजूं खासियतूं हूंदियूं आहिन, जे उन मखूस शख्स सां जुड़ियल हूंदियूं आहिन. इन खे 'व्यक्ति-भाषा' पिणु चवंदा आहिन.

व्यक्ति - बोली विकास (linguistic ontogeny) : इन में 'व्यक्ति-बोली' या 'व्यक्ति-भाषा' (idiolect) में जनम खां वठी मृत्युअ ताई विकास जे प्रक्रिया जो अभ्यासु कयो वेदो आहे. (डि०) 'व्यक्ति-बोली'. बारनि जे बोलीअ ते अनेक विद्वाननि कमु कयो आहे, जिनि में मैकार्थी, वाट्स, केलाग, हाकेट वगेरह मुख्य आहिन. कंहिं बार जे रुअण, खिलण, काविड़जण, खुश थियण वगेरह खां वठी गाल्हाइण जे अनेक पहलुनि जो अभ्यास थी सधे थो.

व्याकरण (grammer) : वि + आ + कृ + ल्युट्. यानी चडीअ तरह कयलु विश्लेषणु 'व्याकरण' आहे. महाभाष्यकार पतंजलीअ व्याकरण जी व्युत्पत्ती बुधाईंदे चयो आहे, 'व्याक्रियन्ते अनेन इति व्याकरणम्।' अहिड़ीअ रीति भाषा जा टुकर टुकर करे संदुसि सही स्वरूपु डेखारणु व्याकरण जो कमु आहे. व्याकरण जो

मतिलबु आहे विवेचन ऐं विश्लेषणु. बीअ तरह चई सधिजे थो त जंहीं विद्या द्वारा भाषा जो विश्लेषणु (analysis) थींदो आहे, तंहींखे ' व्याकरण ' चवंदा आहिन. भाषा जो वहिंवारु जिनि नियमनि या काइदनि द्वारा मुकररु कयो वेंदो आहे, उन्हनि जी समुझाणी डींदड शास्त्र खे ' व्याकरण ' चवंदा आहिन. व्याकरणु कंहीं भाषा जे गाल्हाइण या लिखण जी रीति बुधाईंदो आहे. बियनि शब्दनि में चइजे त ' व्याकरणु उहो शास्त्रु आहे, जेको कंहीं भाषा जो विश्लेषणु करे उन जे स्वरूप खे स्पष्टु कंदो आहे ऐं उहा भाषा शुद्ध नमूने गाल्हाइण, लिखण तथा समुझण जो ढंगु सेखारींदो आहे. ' व्याकरण लाइ संस्कृत में 'शब्दशास्त्र' ऐं 'शब्दानुशासन' शब्दनि जो प्रयोगु मिले थो. व्याकरण जा टे मुख्य विभाग आहिन - (1) वर्ण-विचार (ड्रि०), (2) शब्द-विचार (ड्रि०) ऐं (3) वाक्य-विचार (ड्रि०). व्याकरण जा टे किस्म थियनि था - 1. वर्णनात्मक व्याकरण, 2. तुलनात्मक व्याकरण ऐं 3. ऐतिहासिक व्याकरण.

व्याकरणिक संरचना (grammatical structure) : कंहीं भाषा जे रूप ऐं व्याक्य वगेरह जी रचना.

व्युत्पत्ति/त्ती (etymology, derivation) : 'व्युत्पत्ती'अ जो मतिलबु आहे ' विशेष उत्पत्ती '. बीअ तरह चइजे त कंहीं शब्द जी उत्पत्ती ऐं उन जे विकास जो इतिहासु ' व्युत्पत्ती ' आहे. कंहीं शब्द जो उहो मूल रूपु 'व्युत्पत्ती' आहे, जंहीं मां निकिरी या बदिलजी उन जो मौजूदह रूपु ठहियो हुजे.

व्युत्पत्ति शास्त्र (etymology) : शब्दनि जे कुली (समूरे, सजे, सारे) अभ्यास सां वास्तेदारु हिकु शास्त्रु या विज्ञानु. कंहीं शब्द जे सिलसिलेवार इतिहास जो अभ्यासु करणु ' व्युत्पत्तिशास्त्र ' जो विषय आहे. इन में शब्द जी सूरत ऐं उन जे अर्थ जे आधार जो अध्ययनु कयो वेंदो आहे. व्युत्पत्तिशास्त्र में शब्द जे इतिहास जे माध्यम द्वारा कहिडे बि राष्ट्र, प्रान्त ऐं समाज जी भाषाई, सांस्कृतिक, ऐतिहासिक ऐं सामाजिक पृष्ठभूमी ज़ाहिर थींदी आहे. भारत में व्युत्पत्तिशास्त्र जो उद्भवु काफी प्राचीन आहे. जइहिन वेदनि जा मंत्र समुझी सघणु कठिन हो, तइहिन भारतीय विद्वाननि वेदनि जे कठिन शब्दनि जे संग्रह जे सूरत में ' निघंटु ' ग्रंथ लिखिया ऐं निघंटु ग्रंथनि में आयल शब्दनि जी व्याख्या ऐं शब्द-व्युत्पत्तीअ जे ज्ञान लाइ ' निरुक्त ' ग्रंथनि जी रचना थी.

श

शरूसी बोली/भाषा (idiolect) : (ड्रि०) व्यक्ति-बोली.

शब्द/शब्दु (word) : ' शब्द ' जो मूल अर्थु आहे ' ध्वनी ' या ' आवाजु. ' शब्द जो सन्बंधु ' शब्द ' धातूअ सां आहे, जंहींजो मतिलबु आहे ' ध्वनी/आवाजु करणु ' या ' बोलणु ', ' गाल्हाइणु '. अंग्रेजी शब्द ' word ' (जर्मन wort, डच woord, गोथिक waurd, लैटिन verbrum) जो सन्बंधु पिणु ' आवाजु करणु ' या 'गाल्हाइणु' सां आहे. अरबी शब्द ' लफज़ ' जी बुनियादी मानों पिणु ' आवाजु कयलु ', ' मुंहं मां फिटी कयलु ' या ' गाल्हायलु ' आहे. अहिडीअ तरह अनेक भाषाउनि में ' शब्द ' जो मतिलबु लगभग सागियो आहे. ' शब्द '

जी परिभाषा - अहिडे हिक अखर या हिक खां वधीक अखरनि जे समूह खे ' शब्दु ' चयो वियो आहे, जंहींजी कुझु मानों हुजे. संसार जे सभिनी भाषाउनि जो वीचारु कंदे ' शब्द ' जी हिक परिपूरन परिभाषा बुधाए सघणु नाममुकिन आहे. तड्हीं विद्वाननि के परिभाषाऊं बुधायूं आहिन, जिनि मां किनि मखूस परिभाषाउनि जो जिकिरु कयो वजे थो - (1) **पतंजलि/ली** - ' शब्दु, कननि द्वारा प्राप्त, बुद्धीअ द्वारा ग्रहणु कई वेदडु ऐं प्रयोग सां जाहिर थींदडु आकाशव्यापी ध्वनी आहे. ' पतंजलीअ जे चवण जे मतिलबु आहे त, ' शब्दु उहो आहे, जेको उचारियो वजे, बुधो वजे, बुद्धीअ द्वारा समुझ में ईदडु ऐं अर्थ जो बोधु कराईदडु हुजे. ' हिक हंधि पतंजली लिखे थो - ' प्रतीतपदार्थको लोके ध्वनिः शब्दः। ' यानी ' उहा ध्वनी, जंहीं सां वहिंवार या लोक में पद (शब्द) जे अर्थ जो बोधु थिए, शब्दु आहे. ' (2) **पामर (Palmer)** - ' The smallest speech unit capable of functioning as a complete utterance '. (3) **उल्मैन (Ulman)** - 'The smallest significant unit of speech and language'. (4) **स्वीट (Sweet)** - 'An Ultimate sense unit'. (5) **डॉ० भोलानाथ तिवारी** - (अ) ' अर्थ जे सतह ते भाषा जी नंढे में नंढी आज्ञाद इकाई शब्दु आहे. ', (आ) ' अहिडी ध्वनी शब्दु आहे, जा मुख मां उचारियल, बुधी वेदडु ऐं अर्थवान (मानोंखेज) त हुजे ई, पर वाक्य या प्रयोग जे सतह ते हिक खां वधीक इकाइयुनि जी न हुजे. ' (इ) ' ध्वनीअ जी सार्थक (मानोंखेज), आज्ञाद, अवाक्यात्मक ऐं अवाक्यांशात्मक इकाई शब्दु आहे. '

शब्दनि जो वर्गीकरण (classification of word) - शब्दनि जो वर्गीकरण, शब्द-विज्ञान जो हिकु अहम अंगु आहे. अनेक भाषाउनि में अनेक नजरियनि सां शब्दनि जो वर्गीकरण कयो वियो आहे. भारत में शब्दनि जो प्राचीनतम वैज्ञानिक वर्गीकरण **यास्क** मुनीअ कयो हो. हुन शब्द जा 4 किस्म बुधाया हुआ - **नाम, आख्यात, उपसर्ग ऐं निपात**. इहो व्याकरणिक वर्गीकरण हो. इन वर्गीकरण खे अहम स्थान हासिल थियलु आहे. **पाणिनीअ** शब्दनि जा **बु** वर्गीकरण कया आहिन - **सुबन्त ऐं तिडन्त**. महाभाष्यकार **पतंजलीअ** शब्दनि जा **ब** किस्म बुधाया आहिन - **लौकिक ऐं वैदिक**. भारत में अर्थ जे आधार ते शब्दनि जा **टे** किस्म कया विया आहिन - **वाचक, लक्षक ऐं व्यंजक**. पश्चिम/ओलह में व्याकरण जे लिहाजु खां शब्द खे अठनि वर्गनि में विभाजित कयो वियो आहे - (1) **नाम/संज्ञा (noun)**, (2) **सर्वनाम (pronoun)**, (3) **विशेषण (adjective)**, (4) **क्रिया (verb)**, (5) **क्रिया-विशेषण (adverb)**, (6) **समुच्चयबोधक (conjunction)**, (7) **सन्बंधबोधक (preposition)** ऐं (8) **विस्मयादिबोधक (interjection)**. यूरोपीय भाषाउनि में बि इन वर्गीकरण खे स्वीकारियो वियो आहे. भारत में पिणु शिक्षा जे खेतर में इहो वर्गीकरण जारी आहे. येस्पर्सन नाले विद्वान चयो आहे त इहो वर्गीकरण वहिंवारी हूदे बि तात्त्विक या वैज्ञानिक नाहे.

वर्गीकरण जा मुख्य आधार - उसूली तौर शब्दनि जो वर्गीकरण मुख्य 5 आधारनि ते करे सघिजे थो - (1) इतिहास जे आधार ते, (2) बनावत जे आधार ते, (3) अर्थ जे आधार ते, (4) व्याकरणिक प्रयोग जे आधार ते, (5) प्रयोग में परिवर्तनशीलता - अपरिवर्तनशीलता जे आधार ते. हेठि इन्हनि जो थोरे में बयानु कयो वजे थो - (1) **इतिहास जे आधार ते शब्दनि जो वर्गीकरण** - इतिहास या व्युत्पत्तीअ जे आधार ते शब्दनि जे वर्गीकरण जी पहिरीं वैज्ञानिक कोशिश भारत में **भरत मुनीअ** पहिंजे ' नाट्यशास्त्र ' ग्रंथ में कई आहे. हुन

शब्दनि जा टे किस्म बुधाया - समान, विभ्रष्ट ऐं देशीमत. इन्हनि खे ई अगिते हली तत्सम, तद्भव ऐं देसी/देशज चयो वियो. अगिते हली 'विदेशी' वर्गु जोड़े शब्दनि जा 4 किस्म मजिया विया - (अ) तत्सम - 'तत्सम' जो मतिलबु आहे 'उन जे समान, उन वांगुरु.' यानी 'संस्कृत वांगुरु.' शुद्ध संस्कृत शब्दनि खे 'तत्सम' चयो वेदो आहे. जीअं : कृष्ण, गृह, भाषा, क्रिया वगेरह. (आ) तद्भव - इन जो अर्थु आहे, 'उन मां उत्पन्न या विकसित थियलु' यानी 'संस्कृत जे तत्सम शब्दनि मां विकसित शब्द.' जीअं : कृष्ण > कन्हैया, गृह > घर, भाषा > भाखा, सपत्नी > सौत वगेरह. (इ) विदेशी शब्द - बियुनि भाषाउनि मां आयल शब्द 'विदेशी' चया वेदा आहिन. जीअं सिंधीअ में अरबी-फारसीअ मां आयल शब्द - खुशी, दरिवाजो, सूफी, शाइरी, वक्तु, अदबु वगेरह. अंग्रेजीअ मां आयल स्कूल, स्टेशन, स्टैंड, क्लास, कॉम्प्यूटर वगेरह शब्द. (ई) देशज - इहे शब्द न परंपरागत हूदा आहिन ऐं न ई मथे बयानु कयल किस्मनि मां आयल. इहे पंहुंजे देस में ई निर्माण थियल हूदा आहिन. जीअं 'झगिड़ो', 'टरिटर' वगेरह. इहे चार किस्म वैज्ञानिक दृष्टीअ सां कयल कोन था लग्नि. आम तौर ऐतिहासिक दृष्टीअ सां हेठि जाणायल सूरत में शब्दनि जो वर्गीकरण करणु वैज्ञानिक थी सधे थो -

परंपरागत शब्द उहे आहिन, जेकी कंहिं भाषा में उन वक्ति परंपरा/रिवायत जे सूरत में मिलंदा आहिन, जडहिं का भाषा कंहिं बीअ भाषा मां विकसित थीदी आहे. जीअं, हिंदी ऐं सिंधी भाषाऊं अपभ्रंश भाषा मां विकसित थियुं आहिन. तंहिकरे जेकी शब्द बिन्ही भाषाउनि में अपभ्रंश मां आया आहिन, उहे परंपरागत आहिन. उन खां पोइ कंहिं बि देसी या विदेशी भाषाउनि (संस्कृत, अरबी-फारसी ऐं अंग्रेजी वगेरह) मां ग्रहणु कयल शब्द **ग्रहीत** आहिन. जेकी शब्द हिंदी या सिंधीअ जे विकसित थियण खां पोइ ठाहिया विया आहिन, उहे **निर्मित**/निर्माण कयल शब्द आहिन. बिना कंहिं परंपरागत या ग्रहीत शब्दनि जे आधार ते ठाहिया विया आहिन, उहे **देशज** आहिन. बिया के शब्द **द्विज** चया वेदा आहिन, जेके बियुनि परंपरागत या विदेशी शब्दनि जे मेलाप/योग सां ठाहिया वेदा आहिन.

(2) **बनावत/रचना जे आधार ते शब्दनि जो वर्गीकरणु** - इन आधार ते शब्द टिनि किस्मनि जा मजिया विया आहिन - रूढ़ (रूढ़ि), यौगिक ऐं योगरूढ़ि. **रूढ़/रस्मी/मौलिक शब्द** - जेकी शब्द, सार्थक/मानोखेज शब्दनि जे मेलाप सां न ठहिया हुजनि या जिनि जे अर्थ जा सार्थक टुकर न थी सघनि, उहे 'रूढ़' या 'रस्मी' शब्द चया वेदा आहिन. जीअं : घोड़ो, हथु, कपिड़ो, आग. अगर 'घोड़ो' शब्द में 'घो' ऐं 'ड़ो' या 'घू' ऐं 'ओड़ो' या 'घोड़ू' ऐं 'ओ' खे अलग कयो वेदो त इन्हनि टुकरनि जी का मानो ई कान निकिरंदी. **यौगिक** - रूढ़/रस्मी शब्दनि सां उपसर्ग, प्रत्यय या बियो कोई शब्दु मिलाए 'यौगिक' शब्द ठहंदा आहिन. 'यौगिक' शब्दनि जा टुकर करण ते सार्थक/मानोखेज शब्द या शब्द-अंश मिलंदा आहिन. जीअं : रसोईघरु, अनपढ़ (अणपढ़ियलु), सत्यता वगेरह. इन्हनि खे भजण सां सार्थक टुकर मिलंदा - रसोई + घरु, अन (न) + पढ़, सत्य + ता (भाववाचक नामु बणाइण लाइ प्रत्यय.) **योगरूढ़** - यौगिक शब्दु अगर अर्थ जे लिहाजु खां संकुचित/सोढो थी करे सिर्फु कंहिं हिक वस्तुअ जो बोधु कराए थो त उहो 'योगरूढ़' चयो वेदो. जीअं : 'जल' (प्राणी) हिकु रूढ़/रस्मी शब्दु आहे. इन में 'ज' प्रत्यय लगाइण सां 'जलज' शब्दु ठहे थो., इहो 'जलज' शब्दु यौगिक आहे, जंहिंजो मतिलबु आहे 'जल में पैदा थीदडु.' पर जल या पाणीअ में त बियुं बि घणियुं ई शयुं

पैदा थींदियूं आहिन. जीअं : मछी, सेंवरु, जौर वगेरह. तंहिकरे ' जलज ' शब्दु फकति ' कमल ' गुल लाइ वापुरायो वेदो आहे. तंहिकरे इहो ' जलज ' शब्दु यौगिक हूदे बि ' योगरूढ/योगरूढि ' आहे. यानी इहो यौगिक हुअण सां गडु मखूस अर्थ ' कमल ' में रूढि/रस्मी आहे. बनावत या रचना जे आधार ते शब्दनि जा बिया बि किस्म थी सघनि था.

(3) अर्थ जे आधार ते शब्दनि जो वर्गीकरण - अर्थ जे आधार ते शब्दनि जा केतिराई वर्ग थी सघनि था. जीअं : (अ) सार्थक शब्द ऐं निरर्थक शब्द . जिनि शब्दनि जो को अर्थु (मानों) हुजे, उहे सार्थक/मानोंखेज आहिन. जीअं : घोड़ो, माण्हू, नदी. निरर्थक/बेमानों शब्द उहे आहिन, जिनि जो कोई अर्थु न हुजे. जीअं : डिथ, खोखु. हकीकत में भाषा में सार्थक शब्दनि जो ई वीचारु कयो वेदो आहे, निरर्थक शब्दनि जो न. शब्दनि जा नकारात्मक ऐं विधानार्थक नाले वर्ग पिणु कया विया आहिन. ' नकारात्मक ' में इनकार जो भावु हूंदो आहे. जीअं : न, अज्ञानु, कोन. ' विधानार्थक ' में पको/निश्चित भावु समायल हूंदो आहे. जीअं : हा, ज्ञानु. अर्थ जी एकता - अनेकता वगेरह जे आधार ते के किस्म थी सघनि था - (1) एकाथी शब्द (monosemic word) - अहिड़ा शब्द, जिनि जो सिर्फु हिकु ई अर्थु हुजे. जीअं : ईश्वरु. (2) अनेकाथी शब्द (polysemic word) - जिनि शब्दनि जा हिक खां वधीक अर्थ हुजनि. जीअं : घर. सभिनी भाषाउनि में 99% शब्द अहिड़े ई किस्म जा हूंदो आहिन. (3) एकमूलीय भिन्नअर्थक शब्द (doublet) - हिक ई मूल शब्द मां विकसित थियल ऐं अलगु अर्थु डीदड़ शब्द इन वर्ग में अचनि था. जीअं : 'पत्र' → पतिरो, पतिलो, पतो, पनु, पत्रु, पत्रकारु. (4) सम_ध्वनीय भिन्न-अर्थक शब्द (homonym या homophone) - इन वर्ग में ध्वनी ऐं अर्थु, बई अहमु हूंदो आहिन. इन जो आधारु व्युत्पत्ती या विकासु हूंदो आहे. जीअं : हिंदीअ में ' आम ' शब्दु बिनि अर्थनि वारो आहे. ' आम ' संस्कृत शब्द ' आम्र ' जो विकसित या तद्भव रूपु आहे, जंहिजो अर्थु आहे ' अंबु '. बियो ' आम ' अरबी भाषा जो आहे, जंहिजी मानों आहे ' सामान्य', ' साधारण ', ' common '. इहे बई शब्द ध्वनीअ जे लिहाज खां हिकु आहिन पर हकीकत में हिकु शब्दु नाहिन. छाकाणि त इन्हनि जो मूलु/बुनियादु ऐं अर्थु अलगु-अलगु आहे. संस्कृत जो ' कुल ' (वंशु, परिवारु) ऐ अरबी ' कुल ' (कुलु, पूरो) पिणु अहिड़ा ई शब्द आहिन. भारतीय काव्यशास्त्र जा वाचक, लक्षक ऐं व्यंजक शब्द-भेद पिणु अर्थ ते ई आधारियल आहिन.

(4) व्याकरणिक प्रयोगनि जे आधार ते शब्दनि जो वर्गीकरण - इन में शब्दनि जा ही किस्म अचनि था - (अ) अंग्रेजी वगेरह यूरोपीय भाषाउनि जे व्याकरण में बयानु कयल अठ किस्म - नाम, सर्वनाम, क्रिया, क्रिया-विशेषण वगेरह. (आ) यास्क जा नाम, आख्यात, उपसर्ग, निपात या पाणिनीअ जा सुबन्त, तिडन्त, अध्यय.

इहे सभई वर्गीकरण कुझु भाषाउनि सां ई लागू आहिन. अहिड़ो को बि वर्गीकरणु कोन्हे, जेको संसार जे सभिनी भाषाउनि सां सवलाईअ सां लागू करे सघिजे.

(5) प्रयोग में परिवर्तनशीलता - अपरिवर्तनशीलता जे आधार ते शब्दनि जो वर्गीकरण - वाक्य में इस्तैमालु करण वक्ति के शब्द लिंग, वचन, पुरुष, काल, कारक वगेरह जे करे बदिलजी वेदा आहिन. जीअं : छोकियो (छोकिरी, छोकिरा), सुठो (सुठी, सुठा) वगेरह. अहिड़ा शब्द विकारी या परिवर्तनशील

हूँदा आहिन. नाम, सर्वनाम, विशेषण, क्रिया अहिड़ा ई शब्द हूँदा आहिन. पर के शब्द अहिड़ा हूँदा आहिन, जेके कड़हिं बि कोन बदिलजंदा आहिन. इन्हनि खे **अविकारी** शब्द चवंदा आहिन. जीअं : अजु, काल्ह, हाणे वगेरह. केतिराई क्रिया-विशेषण ऐं विस्मयादिबोधक तथा समुच्चयबोधक शब्द अहिड़े किस्म जा हूँदा आहिन.

मथे ज्ञाणायल वर्गीकरणनि खां सवाइ शब्दनि जा बिया बि किस्म थींदा आहिन.

शब्द-विचार (etymology) : व्याकरण जो उहो विभागु जंहिं में शब्द-भेद, रूपांतर ऐं व्युत्पत्ती वगेरह जो बयानु हूँदो आहे.

शब्द-विज्ञान (wordology) : ' शब्द-विज्ञानु ' भाषा-विज्ञान जी हिक शाखा आहे, जंहिं में शब्द जे स्वरूप वगेरह जो अभ्यासु कयो वेंदो आहे. इन में खास करे **शब्द** जी परिभाषा, शब्दनि जो वर्गीकरण, शब्द-समूह, नंविनि शब्दनि जो निर्माण, कोश-विज्ञान, व्युत्पत्ति शास्त्र वगेरह अचनि था. शब्द-विज्ञान में शब्दनि जो अभ्यासु वर्णनात्मक, तुलनात्मक ऐं ऐतिहासिक रूप में थी सघे थो.

शब्द-शक्ति/क्ती : शब्द जी उहा शक्ती, जंहिं द्वारा वाक्य जे भाव खे समुझो वेंदो आहे. यानी शब्द जे अर्थ जो बोधु कराइण वारी शक्ती ई ' शब्द-शक्ति ' आहे. इहो हिक किस्म जो शब्द ऐं अर्थ जो मेलापु आहे. आचार्य चिंतामणीअ लिखियो आहे - ' जो सुन पड़े सो शब्द है, समुझि परै सो अर्थ. ' शब्द ऐं अर्थ जे विच में सन्बुधु स्थापित कंदड़ कम ऐं उन में हूँदड़ शक्तीअ खे ' शब्द-शक्ति ' चवंदा आहिन. बीअ तरह चइजे त शब्द में अर्थु जाहिरु करण जी जेका शक्ती हूँदी आहे, उन खे ' शब्द-शक्ति ' चयो वेंदो आहे. शब्द जे अर्थ खे समुझण में सहायता कंदड़ शक्ती ई '**शब्द-शक्ति**' आहे. शब्द-शक्तियूं टे मजियूं वेऊं आहिन - अभिधा, लक्षणा ऐं व्यंजना शक्ति. इन्हनि जो बयानु कयो वजे थो -

(1) **अभिधा शक्ति/क्ती** - अभिधा-शक्ती 'वाचक' शब्द ते आधारियल हूँदी आहे. ' वाचक ' शब्दु मुख्य अर्थ जो बोधु कराईदड़ हूँदो आहे. शब्दकोश में शब्दनि जो मुख्य अर्थु डिनो वेंदो आहे. उहे ' वाचक ' हूँदा आहिन ऐं संकेतित या लफ्जी मानो बुधाईदा आहिन. ' वाचक ' शब्द जे अर्थ जो बोधु कराईदड़ शक्तीअ जो नालो '**अभिधा-शक्ति**' आहे. जीअं : ' गांइ ' शब्दु बुधण सां ई हिक खास पसूंअ जी आकृती/शिकिलि मन में उभिरी ईदी आहे. इहो मखूसु पसूं ' अर्थु ' आहे, मतिलबु आहे. इन अर्थ खे ' अभिधेय ' अर्थु यानी अभिधा शक्तीअ द्वारा हासिल थींदड़ु अर्थु चवंदा आहिन. 'गांइ' उन जो ' अभिधान ' या ' शब्दु ' आहे. बिन्ही जो सन्बुधु अभिधा शक्तीअ द्वारा काइमु थिए थो. हिते 'गांइ' इन सामान्य अर्थ में ' वाचक ' शब्दु आहे ऐं सामान्य अर्थ जो बोधु कराईदड़ शक्ती '**अभिधा शक्ति**' आहे. ' अभिधा शक्ति ' जिनि शब्दनि जो बोधु कराईदी आहे, उहे ' वाचक ' शब्द टिनि किस्मनि जा हूँदा आहिन - 1. रूढ़, 2. यौगिक ऐं 3. योगरूढ़. (1) **रूढ़ शब्द** - इन्हनि शब्दनि जो अर्थु व्युत्पत्तीअ द्वारा प्रापित कोन थी सघंदो आहे. अहिड़नि शब्दनि जो अर्थु रूढ़ि/रस्म/रिवाज ते ई आधारियलु हूँदो आहे. जीअं ' गांइ ' जे ' गां ' ऐं ' इ ' जी काई मानो नाहे. (2) **यौगिक शब्द** - अहिड़नि शब्दनि में प्रकृति-प्रत्यय/अर्थतत्त्व ऐं सन्बुधतत्त्व जो मेलु/योगु हूँदो आहे. इन योग द्वारा ई शब्द जे पूरे अर्थ जी ज्ञाण पवंदी आहे. जीअं : सुंदरता (सुंदर + ता), राष्ट्रपिता (राष्ट्र + पिता), महानता (महान + ता). (3) **योगरूढ़** - अहिड़नि शब्दनि में प्रकृति-प्रत्यय/अर्थतत्त्व-सन्बुधतत्त्व जो सार्थक नियोजनु ऐं रूढ़/रस्मीअ जो योगु/मेलु थियलु हूँदो आहे. बिन्ही जे (यौगिक + रूढ़) मेलाप जे आधार ते अर्थ जो बोधु

थींदो आहे. जीअं : 'राष्ट्रपिता'. 'माननीय मोदी जी राष्ट्रपिता जी समाधीअ ते हारु अर्पणु करण विया.' इन वाक्य में 'राष्ट्रपिता' शब्द जो यौगिक अर्थु आहे 'राष्ट्र जो पिता', ऐं रूढ/रस्मी अर्थु आहे महात्मा गांधी. इन वाक्य में बई अर्थ अची वजनि था, तंहिंकरे इहो 'योगरूढ' शब्दु आहे.

(2) लक्षणा शक्ति/क्ती - इहा शक्ती 'लक्षक' शब्द ते आधारियल हूंदी आहे. जंहिं शब्द द्वारा मुख्य अर्थ खां निरालो हूंदइ कंहिं बिए अर्थ जो बोधु थींदो आहे, उन खे 'लक्षक' शब्दु चवंदा आहिन. जीअं : 'तूं गडहु आहीं.' वाक्य में 'गडहु' शब्दु लक्षक आहे. हिते इन शब्द जो अर्थु 'चइनि टंगुनि वारो पसूं' न बल्कि 'मूर्खु' आहे. इन अर्थ जो बोधु कराईदइ शक्तीअ जो नालो 'लक्षणा शक्ति' आहे. कडहिं कडहिं कंहिं शब्द जे साधारण/आम अर्थ मां उन जो सही मतिलबु ज़ाहिर कोन थी सघंदो आहे. सही मतिलबु संदुसि आम/साधारण अर्थ खां कुझु अलगु/निरालो हूंदो आहे. शब्द जे जंहिं शक्तीअ द्वारा शब्द जो इहो निरालो ऐं सही अर्थु ज़ाहिर थींदो आहे, तंहिंखे 'लक्षणा शक्ति' चवंदा आहिन. इन शक्तीअ में शब्द जो मुख्य अर्थु खणी कोन सघिबो आहे, मुख्य अर्थ सां लागुपो रखंदडु कोई बियो अर्थु खंयो वेंदो आहे. 'लक्षणा' जा किस्म - लक्षणा - शक्तीअ जा बू भेद आहिन. 1. रूढि/निरूढ, 2. प्रयोजनवती. (1) रूढि/ढी लक्षणा - शब्दनि जा के अर्थ रूढ (रिवायती, रस्मी) थी विया आहिन. रिवायत अनुसार इन्हनि जो अर्थु ज़ाहिर थींदो आहे. जिते रूढीअ, रिवायत जे आधार ते मुख्य अर्थ खे छडे, उन सां वास्तेदार बियो अर्थु ग्रहणु कयो वेंदो आहे, उते 'रूढि लक्षणा' थींदी आहे. जीअं : 'महाराष्ट्रु बहादुर आहे.' इन जी मानों इहा नाहे त महाराष्ट्रु जा शहर, पहाड़ या नदियूं वगेरह बहादुर आहिन बल्कि महाराष्ट्रु जा निवासी बहादुरु आहिन. इहो इन वाक्य जो लाक्षणिक अर्थु आहे. महाराष्ट्रु जे निवासियुनि खे 'बहादुर' चवणु रूढी या रिवायत आहे. 'मुसीबत जो पहाड़ु मथां किरणु', 'अखि लड़णु', 'पेट में कूआ डोड़णु' अहिड़ा ई मिसाल आहिन. (2) प्रयोजनवती लक्षणा - मुख्य अर्थु न खणी सघण करे जडहिं कंहिं खास प्रयोजन/मक्सद सां लाक्षणिक अर्थु ग्रहणु कयो वेंदो आहे, तडहिं उते 'प्रयोजनवती लक्षणा' थींदी आहे. जीअं : 'फकीर जो पेटु पुठीअ सां लगलु हो.' इन वाक्य जी लफ्जी मानों खणी नथी सघिजे. छाकाणि त पेटु पुठीअ सां लगणु मुमकिन नाहे. इन करे 'लक्ष्यार्थ' /लाक्षणिक अर्थ जो सहारो वठी मतिलबु कडिणो पवंदो त फकीरु डाढो कमिज़ोरु ऐं बुखायलु आहे. पेटु एतिरो त अंदरि हलियो वियो अथसि जो पुठीअ सां वजी लगो आहे. प्रयोजनु आहे फकीर जे बेहदि बुखायल हुअण जो बयानु करणु. कंहिं खे 'गडहु', 'ढगो', 'भूकु' चवण पुठियां बि को न को प्रयोजनु हूंदो आहे. प्रयोजनवती लक्षणा जा 6 किस्म आहिन -

1. गौणी लक्षणा - जंहिं में मुख्य अर्थु खणण में रुकावट थियण करे उन सां लागुपेदारु बियो अर्थु समान गुण जे आधार ते खंयो वजे. जीअं : 'चंद्र-मुख को देख कर मन हो गया प्रफुल्ल'. इन गौणी प्रयोजनवती लक्षणा में उपमा ऐं उपमेय में गुण जी समानता जे करे लक्ष्यार्थु/लाक्षणिक अर्थु ग्रहणु कयो वेंदो आहे. रूपक अलंकार में इन ई लक्षणा जो योगु हूंदो आहे. 2. शुद्धा लक्षणा - शुद्धा लक्षणा में मुख्य अर्थु न खणी सघण करे हिकजहिड़ाइप जे लागुपे खां सवाइ बिए कंहिं सन्बंध द्वारा अर्थु जातो वेंदो आहे. जीअं : 'गुल मुस्कुराए रहिया आहिन.' में शुद्धा लक्षणा आहे. हिते 'मुस्कुराइणु' गुलनि जे 'टिड़णु' जे अर्थ में आयो आहे. यानी 'मुस्कुराइणु' पंहिंजे वजूद खे छडे 'टिड़णु' शब्द में समर्पित थी वियो आहे. (3) सरोपा लक्षणा - जिते उपमेय ऐं उपमान बई गडु हुजनि ऐं उपमेय ते उपमान जो आरोपु थियलु हूंदो आहे. जीअं : 'आंविरो जीवनु

आहे. ' इन वाक्य में ' आंवरो/आंवड़ो ' उपमेय आहे ऐं ' जीवन ' उपमान आहे. पर आंवरो जीवनु नथो थी सघे. बेई अलग अलग आहिन. लेकिन आंवरो ताकत वधाईदडु ऐं सिंहतबख्शु हुअण करे जीवनु/हयाती वडी करण वारो आहे. तंहिकरे इन अर्थ जो आंवरे ते आरोपु थियण करे ' सारोप लक्षणा ' आहे. 4. साध्यवासना - इन में उपमेय जो जिकिरु करण बिना ई उपमान द्वारा उपमेय जाहिर कयो वेदो आहे. जीअं : आंवरे लाइ चयो वजे - ' हीउ जीवनु आहे. ' हिते उपमेय (आंवरो) लिकी पियो आहे ऐं उपमान खे उपमेय जो नालो डिनो वियो आहे. (5) उपदान लक्षणा - इन में मुख्यु अर्थु जीअं जो तीअं रहंदे बि साणु साणु कोई बियो अर्थु या बिए कंहिंजो कारनामो बि जाहिर कयो वेदो आहे. उपादान लक्षणा में वाक्य जे अर्थ जे मेल लाइ बियो अर्थु हूंदे बि मूल अर्थु काइमु रहंदो आहे. जीअं : ' गर्दीअ में जोरदारु लठियूं हलियूं. ' इन वाक्य में → ' लठियुनि ' हलाइण वारे जो कारनामो ग्रहणु कयो आहे. 6. लक्षण - लक्षणा - जिते लक्ष्यार्थु/लाक्षणिक अर्थु वाच्यार्थु/लफ्जी मानों खे पूरीअ तरह छडे करे सिर्फु पंहिंजे पाण खे ई सूचित करे, उते इहा लक्षणा थीदी आहे. जीअं : ' तव्हां त साक्षात् बृहस्पतीअ जा अवतार आहियो. ' वाक्य में ' बृहस्पती ' शब्द जो अर्थु मूर्खु ई थींदो.

(3) व्यंजना - शक्ति/क्ती - इहा शक्ती ' व्यंजक ' शब्द ते आधारियल हूंदी आहे. जेको शब्दु वाच्यार्थ ऐं लक्ष्यार्थ खां अलगि बिए कंहिं निराले अर्थ जो बोधु कराईदो आहे, तंहिंखे ' व्यंजक ' शब्दु चयो वेदो आहे. जीअं : ' मुंहिंजो घरु रोड ते ई आहे. ' वाक्य में ' ते ' शब्दु द्वारा ' नजदीक ', ' वेझो ', ' भरिसां ' जो बोधु थिए थो. विच रोड ते घरु नथो थी सघे. हिते ' ते ' शब्दु व्यंजक आहे. शब्दु जे जंहिं शक्तीअ द्वारा अभिधा ऐं लक्षणा जी सीमा खां बाहिर हूंदड कंहिं नएं अर्थ जो बोधु थींदो आहे. तंहिंखे ' व्यंजना ' चवंदा आहिन. व्यंजना शक्तीअ द्वारा महसूस थींदड/मिलंदड अर्थु खे ' व्यंग्यार्थु ' चवंदा आहिन. व्यंग्यार्थु खे ई ' ध्वनि/ध्वनी ' चवंदा आहिन. इन खे ' ध्वनि ' इन करे चवंदा आहिन, जो इहो अर्थु ध्वनित थींदो आहे. जीअं घिंड खे धकु लगण सां पहिरीं जोर सां टंकार जो आवाजु थींदो आहे ऐं पोइ उन मां धीमी धीमी झंकार निकिरंदी आहे, जेका देरि ताई गुंजदी रहंदी आहे. सागीअ तरह शब्दु मां पहिरीं मुख्य अर्थ जो बोधु थींदो आहे ऐं पोइ वक्ता, श्रोता ऐं संदर्भ अनुसार बिया केतिराई अर्थु ध्वनित/व्यंजित थींदा आहिन. जीअं : ' सिजु लही वियो. ' वाक्य जा संदर्भ अनुसार केई अर्थ थी सघनि था - डींहुं पूरो थी वियो, घरि वापस वरण जो वक्तु थी वियो, बत्ती बारण जी वेल थी वेई, जिंदगी/हयाती पूरी थी वेई, सभु कुझु पूरो थी वियो वगेरह अर्थु ध्वनित थियनि था. व्यंजना जा किस्म - व्यंजना जा ब किस्म आहिन - 1. शाब्दी, 2. आर्थी. (1) शाब्दी व्यंजना - इन व्यंजना में शब्दु जी प्रधानता हूंदी आहे. इन व्यंजना में व्यंग्यार्थु/ध्वनित अर्थु शब्दु में ई समायलु हूंदो आहे. अनेक अर्थ वारनि शब्दुनि जे इस्तैमाल में शाब्दी व्यंजना हूंदी आहे. पर इन में शब्दार्थु नियंत्रित रहंदो आहे. इन में शब्दु जे परिवर्तन सां अर्थु बि बदिलजी वेदो आहे. जीअं : ' चिरजीवो जोरी जुरै क्यो न सनेह गंभीर, को घटि ये वृषभानुजा वे हलधर के वीर। ' (बिहारी) हिन दोहा छंद में वृषभानुजा यानी वृषभानूअ जी धीअ राधा ऐं हलधर यानी बलराम जे वीरु भाउ श्रीकृष्ण जी जोड़ी ठाही वेई आहे. पर व्यंग्यार्थु में ' वृषभानुजा ' जो अर्थु वृषभ + अनुजा = बैल जी भेण = गांइ ऐं ' हलधर ' यानी हरु धरींदडु = बैल जो भाउ यानी बैल जे अर्थ में गांइ ऐं बैल जी जोड़ी ठाही वेई आहे. इहो व्यंग्यार्थु हिन दोहे जी जानि आहे. हिन दोहे में ' वृषभानुजा ' ऐं ' हलधर ' शब्दु जा अनेक अर्थ आहिन पर हिते इहे अर्थु नियंत्रित थी करे सिलसिलेवार ' राधा ' ऐं ' कृष्ण ' जो ई अर्थु डियनि था. (2) आर्थी व्यंजना - जिते व्यंजना शक्तीअ द्वारा जाहिर थींदडु व्यंग्यार्थु सिर्फु अर्थु ते आधारु रखदंडु हूंदो आहे, उते ' आर्थी व्यंजना ' थींदी आहे. इन व्यंजना में साधारण बोल में बि अभिधा ऐं लक्षणा सां कोई व्यंजित/ध्वनित

अर्थु निकिरंदो आहे. जीअं : ' सिजु लही वियो. ' इन वाक्य मां अभिधा शक्तीअ द्वारा सिफु सिज जे लहण/शाम थियण जो बोधु थींदो, जेको इन जो मुख्यु अर्थु आहे. पर वक्ता, श्रोता या संदर्भ वगेरह जे लिहाजु खां अलग-अलग अर्थ थी सघनि था. जीअं - घरि वापस वरण जो वक्तु थी वियो, दीपक बारण जो समय थी वियो, कंहिं सा मिलण जो वक्तु थी वियो, कंहिंजे जीवन जी पछाड़ी थी वेई वगेरह. आर्थी व्यंजना अर्थ ते आधारियल हुअण करे इन में बदिलाइण खां पोइ बि व्यंग्यार्थ जो बोधु थींदो रहंदो आहे. आर्थी व्यंजना जा बि के किस्म थियनि था.

आचार्य आनंदवर्द्धन जे ' ध्वनि-सिद्धांत ' जो विकासु पिणु व्यंजना जे आधार ते कयो वियो आहे. व्यंग्यार्थ/व्यंजित अर्थ खे ई ' ध्वनि ' चयो वियो आहे. ' ध्वनि ' मुख्यतः बिनि किस्मनि जी हूंदी आहे - अभिधामूला ऐं लक्षणामूला ध्वनि.

शब्दशास्त्र/स्त्रु : (डि०) व्याकरण.

शब्द - संकेत (logogram) : अहिडियूं निशानियूं (चिह्न) या संकेत, जे हिक या वधीक शब्दनि जा प्रतीक (symbol) हुजनि. ' शार्ट हेंड में इन्हनि ई चिह्ननि जो इस्तैमालु कयो वेदो आहे.

शब्द - समूह/हु (vocabulary) : कंहिं भाषा, बोलीअ या पुस्तक में इस्तैमाल थियण शब्दनि जो समूहु, कटु, मेडु. शब्द-संग्रहु. शब्द-भंडारु. कंहिं भाषा जे शब्द भंडार जो पूरो अनुमानु करणु मुमकिन नाहे. छाकाणि त भाषा में सदाई परिवर्तनु थींदो रहंदो आहे. भाषा जो शब्द-समूहु पिणु बदिलजंदो रहंदो आहे. शब्द-समूह में परिवर्तनु थियण जा मुख्य ब कारण आहिन - (1) प्राचीन शब्दनि जो लोपु - प्राचीन काल में ' यज्ञ ' सां वास्तेदार अनेक शब्द अजु गुम थी विया आहिन. जीअं : अहीन, अभिप्लव, सुत्या, अनाय्य वगेरह. के प्राचीन शब्द बदिलजी विया आहिन. जीअं : धर्म → धम्म, क्रिया → कमु, वर्ष → वरिह्यु, चंद्र → चंडु. (2) नवनि शब्दनि जो समावेशु - सभ्याता जे विकास, बिनि जातियुनि जे माणहुनि सां संपर्क वगेरह जे करे भाषा में अनेक नवां शब्द जुडंदा वेदा आहिन. जीअं : अरबी-फारसी में अंग्रेजी वगेरह शब्द भारतीय भाषाउनि में अची विया आहिन - सिंधीअ में ई डिसो - अकुलु, सूफी, नसीहत, जाइजो, लफ़्जु, ज़मीरु वगेरह. अंग्रेजी → रेल, स्कूलु, क्लासु, स्टेशन वगेरह. अजाइब + घरु = अजाइबघरु, रेल + गाडी = रेलगाडी. संस्कृत मां → चैत्र > चेट्ट, श्रावण > सांवणु, भाद्रपद > बडो, पितृ > पितर, शिक्षा > सिख्या. अहिडीअ तरह सिंधीअ में हज़ारे शब्द अची वणण करे शब्द-समूहु वडो थी वियो आहे. के झूना शब्द अजु वहिंवारी सिंधीअ मां गुम थी विया आहिन.

शब्दानुक्रम/शब्द - अनुक्रमणिका/शब्दनि जो सिलसिलो (word - index / indexing) : शब्दनि जे सिलसिले जो इस्तैमालु केतिरनि ई हंधनि त कयो वेदो आहे. जिते इन जो वीचारु शब्द-विज्ञान या संदुसि शाखा कोश-विज्ञान (डि०) जे लिहाजु खां कयो वजे थो. कंहिं किताब, कोश वगेरह में इस्तैमालु थियल शब्द-समूह या संदुसि भाषा ते वीचारु करण लाइ या उन्हनि शब्दनि जो कोशु वगेरह ठाहिण लाइ उन किताब में इस्तैमालु शब्दनि जी ज़रूरत थींदी आहे. इन्हनि शब्दनि जो वर्णमाला या अखरनि जे सिलसिले अनुसार संकलनु करण/गडु करण खे ' शब्द-अनुक्रम ' या ' शब्द-अनुक्रमणिका ' चवंदा आहिन. इन 'इंडेक्स' में लेखक या ग्रंथ/पुस्तक में आयल जेतिरा बि शब्द हूदा आहिन, उन्हनि खे वर्णमाला जे वर्णनि/अखरनि अनुसार रखियो वेदो आहे. जीअं देवनागरी लिपीअ में रचियल किताब में ' अ, आ, इ ' खां वठी ' ह ' ताई शब्दनि जो क्रमु/सिलसिलो काइमु कयो वेदो आहे. शब्द-अनुक्रमणिका लाइ उन भाषा जी वर्णमाला आदर्शु या

‘स्टैंडर्ड’ हुआण ज़रूरी आहे. न त शब्द गोल्लहन में दिक्कत थीं दी ऐं भाषाई अभ्यासु करण में रुकावट पैदा थी वेंदी. शब्द-अनुक्रमणिका ते भारत में पहिरियों कमु ‘निघंटु’ में कयलु मिले थो. इहा सही अर्थ में वैज्ञानिक अनुक्रमणिका न हूंदे बि अहम आहे. भारतीय साहित्य में इन खेतर में कमु कंदड़ मैकडॉनेल ऐं कीथ नाले विद्वाननि जा नाला अहम आहिन, जिनि आधुनिक काल में, वीहीं सदीअ में, कमु कयो आहे. शब्द-अनुक्रमणिका ध्यान सां ठाहिणु ज़रूरी आहे. अरबी सिंधी लिपीअ जी वर्णमाला 15 नमूननि सां लिखी वेंदी आहे. तंहिकरे अरबी-सिंधी में शब्दकोश या बिया भाषाई कार्य पाठकनि ऐं अभ्यासु कंदड़नि लाइ दिक्कत पैदा कंदड़ आहिन.

शारदा लिपि/पी : कश्मीर जी अधिष्ठात्री देवी शारदा चई वेई आहे. इन आधार ते कश्मीर ‘शारदा मंडल’ ऐं उतां जी लिपीअ खे ‘शारदा लिपी’ चवंदा आहिन. शारदा लिपीअ जो विकासु 10 सदीअ धारे कुटिल लिपी (डि०)अ मां थियो आहे. इन जो प्रचारु कश्मीर ऐं पंजाब में थींदो रहियो. उन में परिवर्तनु थी हाणोकी शारदा लिपी ठही. अजु इन जो वहिंवारु तमामु घटि थींदो आहे.

शारीरिक ध्वनि-विज्ञान (physiological phonetics) : ध्वनि-विज्ञान जे इन भाडे में उचार करण में सहायता कंदड़ अवयवनि/उजिवनि ऐं उन्हनि जे कमनि जो बयानु कयो वेंदो आहे. इन भाडे खे समुझण लाइ पहिरीं ‘ध्वनि-यंत्र’ खे समुझण ज़रूरी आहे. शरीर जे जिनि अंगनि/उजिवनि सां भाषा-ध्वनियुनि जो उचारु कयो वेंदो आहे. उन्हनि खे ध्वनि-यंत्र, वाग्यंत्र या उच्चारण अवयव (organs of speech, vocal organs, mechanism of speech) चवंदा आहिन. हेठि ध्वनि-यंत्र जो चित्र डि०सो.

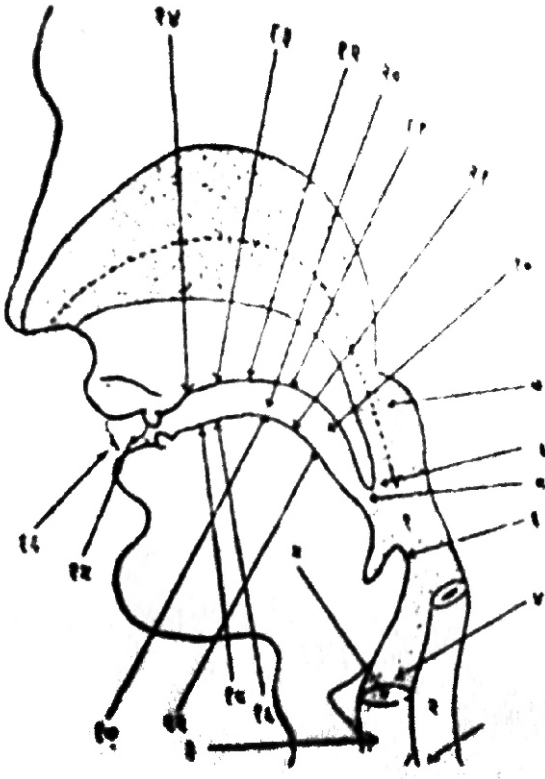

1. उपालिजिह्व (pharynx) गलबिल, कंठ मार्ग, निड़ीअ जो मथियों भाडे
2. भोजन-नलिका (gullet), 3. स्वर-यंत्र (कंठ-पिटक, ध्वनियंत्र, larynx).
4. स्वरयंत्र-मुख (काकल, glottis), कंठ-द्वार.
5. स्वर-यंत्र (ध्वनि-तंत्री, vocal chord)
6. स्वरयंत्र-मुख-आवरण (अभिकाकल, स्वर-यंत्रावरण, epiglottis), 7. नासिका-विवर (nasal cavity), 8. मुख-विवर (mouth cavity)
9. अलिजिह्व (कौवा, घंटी, शुडिका, uvula), काकिड़ो, 10. कंटु (guttur), निड़ी, 11. कोमल तालु/लू (soft palate)
12. मूर्छा (cerebral), मगजु
13. कठोर तालु/लू (hard -palate)
14. वर्त्स (alveola), 15. डुंद (teeth)
16. चप (lip), 17. जिह्वा मध्य (जिभ जी नोक middle of the tongue)
18. जिह्वनोक (tip of the tongue)
19. जिह्वाग्र (जिह्वापृष्ठ, पश्चजिह्व, back of thh tongue)
22. जिह्वामूल (root of the tongue)

उच्चार करण जा अवयव/उज्जिवा (articulator) : इन्सानी वाग्यंत्र जी भेट वीणा या बन्सीअ सां करे सघिजे थी. वीणा वगेरह साज्जनि में हिक पासे खां हवा ईदी आहे; उन खे कडहिं पूरीअ तरह त कडहिं अणपूरीअ तरह रोकियो वेदो आहे. कडहिं अलग-अलग हंधनि तां हवा बाहिर कठी जुदा जुदा आवाज या ध्वनियूं पैदा कयूं वेदियूं आहिन. उच्चार करण में मदद कंदड़ इन्हनि उज्जिवनि जो हेठि बयानु कयो वजे थो -

फिफिड़ (lungs) - ध्वनी या आवाजु पैदा करण लाइ हवा (वायू) जी ज़रूरत हूंदी आहे. इहा हवा मनुष खे फिफिड़नि द्वारा मिलंदी आहे. जीअण लाइ साहु खणण ऐं साहु बाहिर कठण (पसाह) जी प्रक्रिया सदाई जारी रहंदी आहे. फिफिड़ उच्चार करण में अहम भूमिका निभाईदा आहिन. उच्चारनि लाइ हवा फिफिड़नि द्वारा ई हासिल थींदी आहे. पसाहु या अंदिरां बाहिर निकिरंदड़ हवा ई ध्वनीअ या भाषा लाइ प्राणु या जीवनु आहे.

(1) **साह नली/श्वास नली (trachea / wind - pipe)** - इहा साह नली बाहिरीं हवा खे फिफिड़नि ताई पहुचाईदी आहे ऐं अंदिरीं हवा खे बाहिर आणण जो कमु कंदी आहे. बाहिर निकिरंदड़ इन हवा सां ई ध्वनियूं पैदा थींदियूं आहिन. (2) **गिरणि/खाधे जी नली (gullet)** - साह नलीअ सां समानान्तर भोजन-नली या खाधे जी नली हूंदी आहे, जंहिंखे गिरणि (ग्रसनी) चवंदा आहिन. इन जो ध्वनीअ सां कोई साख्यात सन्बंधु कोन हूंदो आहे. (3) **अभिकाकल/घंटिका/स्वरयंत्रमुख - आवरण (epiglottis)** - इहा हिक किस्म जी नंढिड़ी जिभ आहे, जा खाधे जे नलीअ जे खाल/बिर सां गडु साह-नलीअ तरफि झुकियल हूंदी आहे. इन उज्जिवे जो गाल्हाइण सां कोई सिधो सन्बंधु कोन्हे पर मौखिक संगीत में इहा कमु कंदी आहे. खाधो या पाणी साह-नलीअ में न वजे इन लाइ अभिकाकलु हेठि थी करे साह जे नलीअ खे बंदि करे छडींदो आहे ऐं खाधो या पाणी अगिते वधी करे साह जे नलीअ में हलियो वेदो आहे. (4) **स्वर-यंत्र (larynx), स्वर-यंत्र-मुख/कंठ-द्वारु/निडीअ जो मुहुं (glottis), स्वरतंत्री/ध्वनि तंत्री (vocal chord)** - साह-नलीअ जे मथिये हिसे में अभिकाकल खां थोरो हेठि ध्वनी/आवाजु पैदा करण वारो मुख्यु उज्जिवो हूंदो आहे, जंहिंखे ' स्वर-यंत्र ' या ' ध्वनि-यंत्र ' चवंदा आहिन. घणनि ई माणहुनि जे बाहिरिये गले में जेको उभिरियलु काकिड़ो (uvula) या नरघटु (Adams apple) नज़रि ईंदो आहे, उहो इहो ई ' स्वर-यंत्रु ' आहे. इन हंधं ते साह-नली कुझु थुल्ही हूंदी आहे. स्वर-यंत्र में सन्ढिड़ी झिल्ली (पर्दे) जा ठहियल बु लचीला ढक या पर्दा हूंदो आहिन, जिनि खे ' स्वर-तंत्री ' (vocal chord) चवंदा आहिन. इहे चपनि जहिड़ियूं हुअण करे इन्हनि खे ' स्वर-ओष्ठ ' चवणु वधीक ठीकु थींदो. इन्हनि स्वर-तंत्रियुनि जे विचे खुलियल भाडे खे **स्वर-यंत्र-मुख या कंठ-द्वारु/काकल/निडीअ जो मुहुं (glottis)** चवंदा आहिन. साहु खणण या गाल्हाइण वक्ति हवा इन हंधां ई अंदिर-बाहिर वेदी आहे. इन्हनि स्वर-तंत्रियुनि जे सहारे केतिरियूं ई ध्वनियूं पैदा कबियूं आहिन. इन लाइ कडहिं स्वर-तंत्रियुनि खे हिक बिए जे वेझो आंदो वेदो आहे या कडहिं परे रखणो पवंदो आहे. स्वर-तंत्रियुनि जे जुदा-जुदा स्थितियुनि अनुसार अनेक किस्मनि जूं ध्वनियूं पैदा थींदियूं आहिन. जीअं **घोष ऐं अघोष काकल्य स्पर्श (glottal stop / glottal catch), भुणिभुणि (murmur), अंतःस्फोट (implosive)** वगेरह अहिड़ियूं ध्वनियूं आहिन. (5) **मुख-विवर, नासिका-विवर (mouth / nasal cavity)** ऐं **काकिड़ो/कौवा (uvula)** - स्वर-यंत्र जे मथां संदुसि ढकणु/अभिकाकल (epiglottis) हूंदो आहे. उन जे मथां उहो स्थानु ईंदो आहे, जंहिंखे चौकु/चौराहो/

चौवाटो चई सघिजे थो. इन खाली जाइ तां चार रस्ता चइनि पासे वेंदा आहिन - 1. साह जी नली, 2. खाधे जी नली, 3. मुख-विवर/ वात जो खालु ऐं 4. नासिका-विवर ड़ांहुं. इन चौवाटे जे हेठा जीअं अभिकाकलु (epiglottis) हूंदो आहे, तीअं मथे जिभ जहिडो हिकु मास जो नंढिडो टुकरु उन जाइ ते हूंदो आहे, जितां मुख-विवर ऐं नासिका-विवर जा रस्ता फुटंदा आहिन. इन नंढिडो जिभ खे अलिजिहवा/कौवा/काकिडो (uvula) चवंदा आहिन. इन जो कमु बि कडहिं कडहिं कोमल तारुंअ सां गडु अभिकाकल वांगुरु रस्तो रोकणु आहे. इन अवस्था में के ध्वनियूं पैदा कयूं वेंदियूं आहिन. (6) तारूं, जिभ, ड़ंद ऐं चप - मुख-विवर में मथियें पासे तारूं (palata) हूंदो आहे, जंहिजे कंठ-स्थान ऐं ड़ंदनि जे विच में ४ भाडा थी सघनि था - 1. कोमल तारूं, 2. मूर्छा/मूर्धा/मगजु (cerebrum), 3. कठोर तारूं ऐं 4. वर्त्स (alveolus). इन्हनि भाडनि सां जिभ जे अलगि-अलगि हिसनि जो स्पर्शु/छुआउ कराए जुदा-जुदा ध्वनियूं उचारियूं वेंदियूं आहिन. मुख-विवर जे हेठियें भाडे में जिभ हूंदी आहे. उचार करण जे उजिवनि में जिभ सभिनी में मुख्यु हूंदी आहे. घणे भाडे सभिनी भाषाउनि जूं वधीक ध्वनियूं जिभ जी मदद सां ई गाल्हायूं वेंदियूं आहिन. आम अवस्था में, जिभ ढिली थियल अवस्था में हेठि पियल हूंदी आहे. गाल्हाइण वक्ति हवा खे रोकण या ख्वास किस्म जे गूंज वारो विवरु/खालु बणाइण लाइ असीं जिभ जो इस्तैमालु कंदा आहियूं. जिभ जा पंज हिसा आहिन - 1. मूलु, 2. पश्च/पछाडी, 3. मध्य/विचु, 4. अग्र/अगु ऐं 5. नोक/चुंहिंब. इन्हनि पंजनि ई जी ध्वनि-उचारण में अलगि अलगि अहमियत आहे. मुख-विवर में तारूं ऐं जिभ खां पोइ टियों मुख्यु उजिवो ड़ंदु/ड़ंद आहिन, जे खाधो खाइण खां सवाइ गाल्हाइण में बि असांजी मदद कंदा आहिन. ड़ंदनि जा बि 2 भाडा आहिन - मूल ऐं अग्र. ध्वनि-उचार में मथियां ड़ंद वधीक अहमु आहिन. इहे हेठियनि चपनि या जिभ मिली करे या नजदीक थी करे ध्वनि-निर्माणु कंदा आहिन.

शीत्कारी (sibilant) : (ङि०) ऊष्म.

शुद्ध भाषा : अहिडी भाषा, जेका व्याकरण जे लिहाज खां शुद्ध हुजे.

शैली विज्ञान (stylistics) : शैली विज्ञानु भाषा-विज्ञान जो ई हिकु अंगु आहे. ' शैलीविज्ञान ' शब्दु खिनि शब्दनि सां मिली करे ठहियो आहे - शैली ऐं विज्ञानु, जंहिजी लफ़्ज़ी मानो आहे ' शैलीअ जो विज्ञानु. ' यानी जंहिं विज्ञान में शैलीअ जो वैज्ञानिक ऐं सही सूरत में अभ्यासु कयो वेंदो आहे, उन खे ' शैली विज्ञान ' चवंदा आहिन. ' शैली ' शब्दु अंग्रेजी शब्द ' style ' जो रूपांतरु आहे, जंहिं खे अरबी-फ़ारसी-उर्दूअ में ' इबारत ' चवंदा आहिन. सागीअ तरह ' शैली विज्ञान ' लाइ अंग्रेजी शब्दु stylistics आहे. शैली वैज्ञानिक अभ्यास या आलोचना जे केंद्र में कंहिं रचना (काव्य, उपन्यास वग़ेरह) जी भाषा हूंदी आहे. हकीकत में शैली भाषा जो ई हिकु रूपु हूंदी आहे. शैलीअ जा साधन भाषा जा बाहिरियां उजिवा/अवयव हूंदे बि इन जो मुख्यु मक्सदु मख्सूस अर्थु या मतिलबु इजिहारणु आहे. तंहिंकरे शैली भाषा जे अंदिरियें या अर्थ वारे सतह ताई वेंदी आहे. आम अर्थ सां गडु लिकलु, निरालो अर्थु पिणु ध्वनित कंदी आहे. शैलीअ जी रचना भाषा जे सतह ते थियण करे भाषा-विज्ञान सां इन जो गहिरो नातो आहे. शैलीविज्ञान प्राथमिक/अवाइली सतह ते भाषा-विज्ञान जी ई शाखा आहे. भारत में शैली विज्ञान जो अध्ययनु/अभ्यासु आधुनिक युग जी देन आहे. शैलीविज्ञानु भाषा-विज्ञान ऐं साहित्य-शास्त्र (science of rhetorics) जी मदद वठंदो आहे. ऐं हिक तरफि भाषा शैलीअ जो अभ्यासु साहित्य-

शास्त्र जे सिद्धांतनि (रस, अलंकार, वक्रोक्ति, ध्वनि वगैरह) जे आधार ते कंदो आहे त बिए तरफि भाषा-शैलीअ जो अभ्यासु भाषा-विज्ञान जे सिद्धांतनि जे आधार ते कंदो आहे.

श्रावणिक ध्वनि-विज्ञान (acoustic phonetics) : इन जो सन्बुधु ध्वनीअ जे बुधण सां आहे. भाषा जो ग्रहणु ध्वनियूं/आवाज बुधण सां ई थींदो आहे. तंहिकरे इन जो सन्बुधु भाषा-विज्ञान सां आहे. इन में इहो अभ्यासु कयो वेंदो आहे त ध्वनी सुणण/बुधण में कीअं आहे. ध्वनीअ जो मखूसू किस्म जो हुअणु संदुसि सुर, pitch, volume, गूज वगैरह ते मदारु रखंदु हूंदो आहे. इन्हनि जे करे ई ध्वनी कडहिं मिठी, मधुर त कडहिं कर्कश, खहुरी वगैरह लगंदी आहे. इन्हनि सभिनी गाल्हियुनि जो अभ्यासु इन विज्ञान में कयो वेंदो आहे.

श्रुति/ती (glide) : डिठो वियो आहे त तकड़ि तकड़ि में लिखण वक्ति बिनि शब्दनि या अखरनि जे विच में हिक शब्द या अखर खां पोइ या बिएं जे आरंभ में झटि का बेमानों लीक अची वेंदी आहे. गाल्हाइण वक्ति बि कडहिं कडहिं हिक ध्वनीअ जे उचार खां पोइ बी का नई ऐं गैर जरूरी ध्वनी उचारण जी स्थिती पैदा थी वेंदी आहे, जेका उन शब्द जी न हूंदी आहे. अहिडी, अचानक अची वेंदड़ ध्वनीअ खे 'श्रुति' चवंदा आहिन. अहिडियूं ध्वनियूं सदाई बिनि ध्वनियुनि जे विच में ई न अची करे कडहिं कडहिं कंहिं ध्वनीअ जे मुंढ में बि अची वेंदियूं आहिन. मुंढ में ईदड़ ध्वनीअ खे पूर्व श्रुति (on - glide) चयो वेंदो आहे. जीअं : इस्कूलु, इस्टेशन, इश्नानु, इस्टार, इस्टोव, उल्लास > हुलास. मध्य/पोइवारी श्रुति (off - glide) उन खे चवंदा आहिन जा विच में ईदी आहे. जीअं : जिओ > जियो, लिए > लिये, हुआ > हुवा, थिए > थिये. परश्रुति उन खे चवंदा आहिन, जिते उहा पछाडीअ में हूंदी आहे. जीअं : आलस वारे या ढिले उचार में बुधण में ईदड़ 'अ' ध्वनी. ब्रह्म, स्वास्थ्य, रहस्य में पछाडीअ वारनि अखरनि में 'अ' जी ध्वनी आहे. इन्हनि श्रुतियुनि जो मूल कारणु आलसु या उचार जी सहंजाई आहे.

श्लिष्ट - योगात्मक (inflecting) : योगात्मक भाषा (डि०) जो हिकु किस्मु.

ष

षष्ठी : सन्बुध कारक लाइ संस्कृत में इस्तैमालु थींदडु हिकु नालो. इन जो प्रयोगु कडहिं कडहिं हिंदी, मराठी ऐं सिंधीअ में पिणु थींदी आहे. जीअं : 'छहीं विभक्ती'.

षष्ठी तत्पुरुष समास : (डि०) समास.

षष्ठी बहुव्रीहि समास : (डि०) समास.

स

संकेतवाद/दु : भाषा जे उत्पत्तीअ जो हिकु सिद्धांतु. इन खे 'निर्णय-सिद्धांत' पिणु चवंदा आहिन.

संक्षेप (abbreviation) : संक्षिप्त/नंढिडो/मुख्तसिर कयलु रूपु. जीअं : आधुनिक भारतीय आर्यभाषा → आ० भा० आ०/ आ भा आ., सिंधी भाषा जो इतिहासु → सिं० भा० इ०, दिल्ली यूनिवर्सिटी → DU/डी० यू०.

संगम/मु (juncture) : हिंदीअ में इन खे 'योजक' पिणु चवंदा आहिन. गाल्हाइण में हिक ध्वनीअ खां पोइ बी ध्वनी ईदी रहंदी आहे. गाल्हाइण वारो हिक ध्वनी पूरी करे बीअ जो उचारु कंदो आहे. हिक ध्वनीअ खां बी ध्वनीअ ताई वजणु बिनि किस्मनि जो हूंदो आहे. कडहिं असीं सिधो ई सिधो हलिया वेंदा आहियूं, बिनि ध्वनियुनि जे विच में कुझु कोन ईदो आहे. जीअं : हिंदी शब्द 'तुम्हारे' में 'म्' खां पोइ 'ह्' सिधो ई अची वजे थो. पर कडहिं हिक ध्वनीअ खां बीअ ध्वनीअ ताई वजणु इएं कोन थींदो आहे. जीअं : 'तुम् हारे' में ध्वनियूं त उहे ई आहिन पर 'म्' खां 'ह्' ताई वजणु 'तुम्हारे' जियां नाहे. हिते 'म्' ऐं 'ह्' जे विच में विरामु, बीहणु या मौन आहे. इन मौन या विराम खे **संगम, मौन** या **योजक/योजक मौन** चवंदा आहिन. इहो संगमु सार्थक/मानांखेज हूंदो आहे. अगर न हूंदो त 'तुम् हारे' जो मतिलबु 'तुम्हारे' थी पवंदो. संगम खे भाषा-विज्ञान में (+) निशानीअ सां जाहिर कयो वेंदो आहे. जीअं, तुम् + हारे. तंहिकरे इन खे plus juncture पिणु चवंदा आहिन. संगमु सदाई शब्दनि जे विच में ईदो आहे, वाक्य जा वाक्य-अंश जे पछाडीअ में कोन ईदो आहे. व्याकरणिक शब्दनि जे विच में अचण करे इन खे '**व्याकरणिक - संगम**' पिणु चवंदा आहिन. संगम जो हिकु किस्मु '**अखिरी संगम**' (syllabic juncture) बि आहे. जडहिं बिनि अखरनि जे विच में संगमु अचे त उन खे इहो नालो डिनो वेंदो आहे. जीअं : (1) नल्की (2) नल् की. इन्हनि बिन्ही में ब् अखर आहिन. (1) में 'नल्' ऐं 'की'. इन्हनि बिन्ही अखरनि जे विच में संगमु कोन्हे. पर बिएं में इन्हनि ई बिनि अखरनि जे विच में संगमु आहे. अखर-सीमा ते हुअण करे इहो संगमु 'अखिरी संगमु' आहे. संगमु अनेक भाषाउनि में कंहिं न कंहिं रूप में सार्थकु हूंदो आहे. के मिसाल डिसो - हिंदीअ में → नदी - न दी, नरम - न रम, सोना - सो ना के विद्वान भाषा जे विच में कहिडे बि किस्म जे मौन या टुटण (break) खे 'संगम' चवंदा आहिन. इन में थोरे दम या कौमा जो बि समावेशु थिए थो. जीअं : 'बीहु न, वजु' → 'बीहु, न वजु. ' ; 'तूं मुंहिंजी जाल, मां, तुंहिंजो मुड्सु, गडिजी घुमण हलूं था.' → 'तूं मुंहिंजी जाल, मां तुंहिंजो मुड्सु, गडिजी घुमण हलूं था.'

संघर्षी (fricative / spirent) : प्रयत्न/कोशिश जे आधार ते कयलु व्यंजननि जो हिकु भेदु/किस्मु. संघर्षी व्यंजन किनि बिनि उजिवनि जे नजदीक अचण सां उन्हनि जे विच मां हवा घर्षण/गहिके सां बाहिर निकिरंदी आहे. जीअं, स, ज़ फ वगेरह अहिडा व्यंजन आहिन.

संज्ञा/नाम (noun) : कंहिं वस्तुअ, प्राणीअ, गुण, कम या भाव वगेरह जे नाले खे 'संज्ञा' या 'नाम' चवंदा आहिन. अरबी सिंधी, उर्दू, फारसीअ में इन खे 'इस्मु' चयो वेंदो आहे. जीअं : कुर्सी, गांइ, घोडो, भलाई, खेती

वगेरह. अर्थ जे आधार ते संज्ञा/नाम जा 5 किस्म मजिया विया आहिन - (1) **व्यक्तिवाचक संज्ञा/नाम** (proper noun) - कंहिं खास शख्स या स्थान जो बोधु कराईदइ संज्ञा. जीअं : शीला, रमेश, मुंबई, गंगा, भारत. (2) **जातिवाचक संज्ञा/नाम** (common noun) - इन संज्ञा द्वारा हिक ई किस्म जे शयुनि या प्राणियुनि जे पूरी जातीअ जो बोधु थींदो आहे. जीअं : गांइ, घोड़ो, उटु, मनुषु, स्त्री, नदी, पुस्तकु वगेरह. (3) **पदार्थवाचक संज्ञा/नाम** (material noun) - जंहिं संज्ञा/नाम द्वारा कंहिं पदार्थ/जिन्स या धातूअ वगेरह जो बोधु थिए. जीअं : तेलु, चांवर, सोनु, चांदी, लोहु, मिटी, पाणी, खीरु वगेरह. (4) **समूहवाचक संज्ञा/नाम** (collective noun) - इन संज्ञा/नाम द्वारा पदार्थनि या प्राणियुनि जे समूह/मेड़ जो बोधु थींदो आहे. जीअं : गुल, सभा, सेना, फौज, संघु, मंडिली वगेरह. (5) **भाववाचक संज्ञा/नाम** (adstract noun) - इन संज्ञा सां कंहिं भाव, दशा, गुण या कार्य वगेरह जो बोधु थींदो आहे. जीअं : वीरता, सुंदरता, लोभु, बुढापु, सियाणप, मानवता, क्रोधु वगेरह.

संथाली : मुंडा परिवार जी मुख्य भाषा. इहा आसाम, झारखंड, उड़ीसा, बिहार, छत्तीसगढ़ में गाल्हाई वेंदी आहे.

संधि/धी : ' संधि ' शब्द जो अर्थु आहे मेलु/मेलापु. बिनि नजदीक वारियुनि ध्वनियुनि/वर्णनि जो पाण में मिलणु ' संधि ' आहे. बियनि शब्दनि में चइजे त नजदीक हूंदइ बिनि वर्णनि/अखरनि जे हिक बिए सां थींदइ मेल सां जेको विकारु या परिवर्तनु थींदो आहे, उन खे ' संधि/धी ' चयो वेंदो आहे. जीअं : सम् + तोष = संतोष, देव + इंद्र = देवेंद्र, गण + ईश = गणेश.

संधीअ जा किस्म - संधी टिनि किस्मनि जी थींदी आहे - 1. स्वर संधी, 2. व्यंजन संधी ऐं 3. विसर्ग संधी.

(1) **स्वर संधी** - बिनि स्वरनि जे मेलाप सां थींदइ अखर जे रूप-परिवर्तन खे ' स्वर संधी ' चवंदा आहिन. जीअं : विद्या+ आलय = विद्यालय. स्वर संधीअ जा ५ किस्म आहिन - (अ) **दीर्घ संधी** - जइहिन हिक ई स्वर जा ब रूप (ह्रस्व ऐं दीर्घ) हिक-बिए खां पोइ ईंदा आहिन, तइहिन ब्रई मिलण सां दीर्घ रूप वारो स्वरु थी पवंदो आहे. जीअं : (i) अ ऐं आ जी संधी - अ + अ = आ (धर्म + अर्थ = धर्मार्थ), अ + आ = आ (हिम + आलय = हिमालय), आ + अ = आ (विद्या + अर्थी = विद्यार्थी), आ + आ = आ (विद्या + आलय = विद्यालय). (ii) इ ऐं ई जी संधी - इ + इ = ई (रवि + इंद्र = रवींद्र), इ + ई = ई (गिरि + ईश = गिरीश), ई + इ = ई (मही + इंद्र = महींद्र), ई + ई = ई (मही + ईश = महीश). (iii) उ ऐं ऊ जी संधी - उ + उ = ऊ (भानु + उदय = भानूदय), उ + ऊ = ऊ (लघु + ऊर्मि = लघूर्मि), ऊ + उ = ऊ (वधू + उत्सव = वधूत्सव), ऊ + ऊ = ऊ (भू + ऊर्ध्व = भूर्ध्व). (आ) **गुण संधी** - इन संधीअ में अ, आ जो ए, ऐ सां मेलु थियण ते ऐ तथा अ, आ जो ओ, औ सां मेलु थियण ते औ थी पवंदो आहे. जीअं : (i) अ + इ = ए (नर + ईश = नरेश), आ + इ = ए (महा + इंद्र = महेंद्र), आ + ई = ए (महा + ईश = महेश). (ii) अ + उ = ओ (ज्ञान + उपदेश = ज्ञानोपदेश), आ + उ = ओ (महा + उत्सव = महोत्सव), अ + ऊ = ओ (जल + उर्मि = जलोर्मि), आ + ऊ = ओ (महा + ऊर्मि = महोर्मि). (iii) अ + ऋ = अर् (देव + ऋषि = देवर्षि). आ + ऋ = अर् (महा + ऋषि = महर्षि). (इ) **वृद्धि संधी** - इन में अ, आ जो ए, ऐ सां मेलु थियण ते ऐ तथा अ, आ जो ओ, औ सां मेलु थियण ते औ थी पवंदो आहे. जीअं : (i) अ + ए = ऐ (एक + एक = एकैक), अ + ऐ = ऐ (मत + ऐक्य = मतैक्य), आ + ए = ऐ (सदा + एव = सदैव), आ + ऐ

= ऐ (महा + ऐश्वर्य = महैश्वर्य). (ii) अ + ओ = औ (वन + औषधि = वनौषधि), आ + ओ = औ (महा + औषधि = महौषधि), अ + औ = औ (परम + औषधि = परमौषधि), आ + औ = औ (महा + औषधि = महौषधि). (ई) यण संधी - ह्रस्व या दीर्घ ' इ, उ, ऋ ' खां पोइ अगर कोई निरालो (असवर्ण) स्वरु अचे त इ जो य उ जो व ऐं ऋ जो र् थी पवंदो आहे. जीअं : इ + य = य (यदि + अपि = यद्यपि), इ + आ = या (अति + आनंद = अत्यानंद), इ + ए = ये (प्रति + एक = प्रत्येक), इ + उ = यु (प्रति + उत्तर = प्रत्युत्तर), उ + अ = व (अनु + अय = अन्वय), उ + आ = वा (सु + आगत = स्वागत), ऋ + आ = रा (पितृ + आज्ञा = पित्राज्ञा). (उ) अयादि संधी - इन संधीअ में ए, ऐ तथा ओ, औ खां पोइ कंहिं बि स्वर जे हुअण ते अय्, आय्, अव् ऐं आव् थी वेंदो आहे. जीअं : ए + अ = अय् (ने + अन = नयन), ऐ + अ = आय् (गै + अक = गायक), ओ + अ = अव् (पो + अन = पवन), ओ + इ = अव् (पो + इत्र = पवित्र), औ + अ = आव् (सौ + अन = सावन), औ + उ = आव् (भौ + उक = भावुक. (2) व्यंजन संधी - व्यंजन जो व्यंजन सां या कंहिं स्वर सां मेलापु थियण ते जेको परिवर्तनु थींदो आहे, तंहिं खे ' व्यंजन संधी ' चवंदा आहिन. जीअं : शरत् + चंद्र = शरच्चंद्र. (i) जडहिन कंहिं वर्ण खां पहिरीं व्यंजन खां पोइ कंहिं व्यंजन-वर्ण जो पंजो वर्णु अचे त पहिरिएं व्यंजन-वर्ण जो परिवर्तनु उन ई वर्ण जे पंजें वर्ण सां थिए थो. जीअं : जगत् + नाथ = जगन्नाथ, वाक् + मय = वाङ्मय. (ii) ' म ' खां पोइ कंहिं स्पर्श वर्ण जे अचण ते ' म ' अनुस्वार में बदिलजी वेंदो आहे. जीअं : अहम् + कार = अहंकार. (iii) अगर ' म ' खां पोइ य, र, ल, व अचनि था ऐं श, ष, स, ह इहे ऊष्म वर्ण हुजनि त ' म् ' अनुस्वार में बदिलजी वेंदो आहे. जीअं : सम् + शय = संशय, सम् + आर = संसार. (iv) अगर ' त् ' या ' द् ' खां पोइ ' ह ' हुजे त ' त ' या ' द् ' जो ' द् ' थी वेंदो ऐं ' ह ' जो परिवर्तनु ' ध ' में थी वेंदो आहे. जीअं : उत् + हरण = उद्धरण/उद्धरण, तत् + हित = तद्धित/तिद्धित. (v) अगर ' त् ' या ' द् ' खां पोइ ' च ' या ' छ ' हुजे त ' ज् ' या ' हन् ', ' ट ' या ' ठ ' ऐं ' ड् ' या ' द् ' हुजे त सिलसिलेवार ' च् ', ' ज् ', ' ट ' ऐं ' ड् ' थी वेंदो आहे. जीअं : उत् + डयन = उड्डयन/उड्डयन, उत् + चारण = उच्चारण, सत् + जन = सज्जन, यावत् + जीवन = यावज्जीवन. (vi) अगर ' च ' या ' ज ' खां पोइ ' न ' अचे त बिन्ही जे जाइ ते ' ज्ञ ' ईंदो आहे. जीअं : यज् + न = यज्ञ. (vii) ' ष् ' खां पोइ ' त् ' ऐं ' थ् ' अचे थो त ' त् ' जो ' ट ' ऐं ' थ ' जो ' ठ ' थी पवंदो आहे. जीअं : पृष् + थ = पृष्ठ, उत्कृष् + त = उत्कृष्ट, वरिष् + थ = वरिष्ठ. (viii) ' त् ' खां पोइ ' ल् ' अचे त ' त् ' जो ' ल् ' थी पवंदो आहे. जीअं : तत् + लीन = तल्लीन, उत् + लेख = उल्लेख. (ix) ' त् ' या ' द् ' खां पोइ ' श ' हुजे त ' त् - या ' द् ' जो ' छ ' थी वेंदो आहे. जीअं : उत् + शिष्ट = उच्छिष्ट. (x) अगर स्वर खां पोइ ' छ ' हुजे त ' छ ' खां पहिरीं ' च ' जुड़िजी वेंदो आहे. जीअं : परि + छेद = परिच्छेद, अनु + छेद = अनुच्छेद. (xi) अगर व्यंजन-वर्ण जे पहिरियें वर्ण खां पोइ कोई स्वरु हुजे या कंहिं व्यंजन-वर्ण जो टियों, चोथो व्यंजनु हुजे या ' य ', ' र ', ' ल ' मां कोई वर्णु अचे त वर्ण जे पहिरियें वर्ण जे जाइ ते टियों वर्णु थी वेंदो आहे. जीअं : सत् + गति = सद्गति, सत् + गुरु = सद्गुरु, वाक् + दंत = वाग्दंत. (3) विसर्ग संधी - संस्कृत, हिंदी, मराठी वगैरह भाषाअनि में इस्तैमालु थींदइ विसर्ग (:) सां गडु स्वर या व्यंजन जे मेलाप सां उत्पन्न विकार/परिवर्तन खे ' विसर्ग संधी ' चवंदा आहिन. जीअं : मनः + रथ = मनोरथ, निः + चय = निश्चय, सरः + वर = सरोवर,

सर : + ज = सरोज, मनः + हर = मनोहर, निः + बल = निर्बल, निः + मल = निर्मल, सः + अहम् = सोऽहम्, मनः + ज = मनोज.

संघियुनि जा बिया बि किस्म थियनि था. अजुकल्ह भाषा-विज्ञान में माफो फोनीमिक्स में जिनि परिवर्तननि जो वीचारु कयो वेंदो आहे, उहे बि हिक तरह सां 'संधी' ई आहिन.

संघ्वनि (allophone) : कहीं मख्सूस भाषा में इस्तैमाल थीदड़ यथार्थ ध्वनियुनि लाइ हिकु नालो. इहे हिक ध्वनिग्राम (डि०) में ईदियूं आहिन.

सन्बंधसूचक अव्यय : नाम/संज्ञा या नाम जियां इस्तैमाल थीदड़ सर्वनाम, क्रिया, विशेषण ऐं क्रिया-विशेषण शब्दनि सां गडु जेकी अव्यय लाग्गपो डेखारण लाइ ईदा आहिन, उन्हनि खे 'सन्बंधसूचक' या 'सन्बंधबोधक अव्यय' चवंदा आहिन. जीअं : डे/डांहुं, खे, में, वटि, बिना वगेरह. इन्हनि नामनि या सर्वनामनि खां पोइ ईदड़ सन्बंधसूचक अव्ययनि खे 'परसर्ग' (postposition) पिणु चवंदा आहिन. इन्हनि खे 'कारक - चिह्न' या 'विभक्ति-चिह्न' पिणु चयो वेंदो आहे. जीअं घर डांहुं, मूं लाइ, राम खे, तो बिना, घर में. थुल्हा अखर परसर्ग या सन्बंधसूचक अव्यय आहिन.

अंग्रेजी भाषा में सन्बंधसूचक अव्यय नाम, सर्वनाम वगेरह शब्दनि खां पहिरी ईदा आहिन. तंहिकरे उन्हनि खे **preposition** (पूर्वसर्ग) चवंदा आहिन. जीअं : to, from वगेरह. सन्बंधसूचक अव्ययनि जा केतिराई किस्म थियनि था, जिनि में इस्तैमाल अनुसार, अर्थ अनुसार ऐं व्युत्पत्तीअ अनुसार सन्बंधसूचक अव्यय मुख्य आहिन.

संयुक्त/ गडियल ध्वनी (compound sound) : बिनि मूल ध्वनियुनि सां मेल सां ठहियल ध्वनी. जीअं : क्त, प्त, क्त, स्र, व्य वगेरह

संयुक्त व्यंजन : अहिड़ा व्यंजन, जे हिक खां वधीक व्यंजननि जे योग/मेलाप सां ठहियल हुजनि. जीअं : ल्य, प्र, क्त, व्र, ट्र वगेरह. इन्हनि जे उबतड़ि 'द्वित्व' व्यंजन हूदा आहिन, जिनि में हिक जहिड़ा ब व्यंजन गडियल हूदा आहिन. जीअं : क्क, त्त, प्प, ट्ट, च्च.

संयुक्त स्वर : (डि०) ध्वनियुनि जे वर्गीकरण में स्वरनि जो वर्गीकरणु.

संयोगात्मक भाषा (synthetic language) : अहिडीअ भाषा खे 'संयोगात्मक' चयो वेंदो आहे, जंहिं में व्याकरणिक सन्बंध आज्जाद शब्दनि (जीअं परसर्ग, पूर्वसर्ग, सहायक क्रिया) द्वारा ज़ाहिर न थी करे संयोगात्मक रूपनि (जीअं संस्कृत में - राम, रामस्य, गच्छति वगेरह) द्वारा ज़ाहिर कया वजनि. संस्कृत, ग्रीक, लैटिन वगेरह प्राचीन भाषाऊं 'संयोगात्मक' हुयूं. इन्हनि खे 'योगात्मक' या 'संश्लेषणात्मक' भाषा पिणु चवंदा आहिन.

संवृत : 'संवृत' जी लफ़्ज़ी मानो आहे 'ढकियलु' या 'सोढो'. (1) संस्कृत व्याकरण में संवृत हिकु अंदिरियो जतनु/प्रयत्नु आहे. (2) आधुनिक काल में स्वरनि जे प्रसंग में इन शब्द जो इस्तैमालु थीदो आहे.

संश्लेषण (synthesis) : बिनि या बिनि खां वधीक भाषाई इकाइयुनि खे मिलाए करे का हिक इकाई (खास करे रूपु) ठाहिणु.

संस्कृत : भारत जी हिक प्राचीन भाषा ऐं अनेक भारतीय भाषाउनि जी जननी.

सकर्मक क्रिया : (ङि०) क्रिया.

सतम् : भारोपीय परिवार जी हिक शाखा.

सप्तमी : सर्ती विभक्ती. (ङि०) कारक.

समध्वनि - लोप (haplology) : हिक किस्म जो लोपु. कंहिं शब्द में अगर ब हिक जहिड़ियूं ध्वनियूं (स्वर या व्यंजन) या अखर वेझो वेझो हुजनि त हिक ध्वनि छडिजी वेंदी आहे. जीअं मूल शब्दु हुओ ' खरीदार ' पर हाणे थी वियो आहे ' खरीदार '. यानी भरिसां भरिसां हूंदड़ बिनि ' द ' मां हिक ' द ' जो लोपु थी वियो आहे. ' नक कटा ' जो ' नकटा ' थियणु इन किस्म जो आहे. इन लाइ उचार जी सहंजाई या तकड़ि वगेरह कारण आहिन.

समास (compound / compound words) : संस्कृत जे ' सम् + अस् ' धातूअ मां ' समास ' जो अर्थु आहे ' गडु करणु ' ; ' बिनि या वधीक शब्दनि खे नजदीक रखणु. ' बीअ तरह चई सधिजे थो त अलगि-अलगि अर्थ हूंदड़ शब्दनि जो हिकिडो अर्थु थी वजणु. जीअं : ' डहीवडो ' मानों डहीअ में पियलु वडो. हिते ' डही ' ऐं ' वडो ' शब्दनि खे नजदीक आंदो वियो आहे. बिन्ही जे विच वारा ' में पियलु ' शब्द अलूपु थी विया आहिन. बिनि शब्दनि खे नजदीक आणे ठाहियल यौगिक शब्द खे ' समास पद ' या ' समासयुक्त शब्दु ' चवंदा आहिन. इन्हनि गडियल शब्दनि खे अलगि अलगि करण जे रीति खे ' विग्रह ' चवंदा आहिन. जीअं : ' रेलगाडी ' शब्द जो विग्रह थीदो - ' रेल ते हलंदड़ गाडी. ' (रेल = लोह जा पटा). ' समास ' जणु भाषाई किफायत आहे, जंहिं जे इस्तैमाल सां भाषा में संक्षिप्तता, थोर अखिराई ईदी आहे.

समास जा किस्म - समास जा मुख्य चार किस्म मजिया विया आहिन - (1) अव्ययीभाव समास, (2) तत्पुरुष समास, (3) द्वन्द्व समास ऐं (४) बहुव्रीहि समास. (1) **अव्ययीभाव समास (adverbial compound)** - ' अव्ययीभाव ' जी लफ़्ज़ी मानों आहे ' जेको अव्यय (indeclinable) कोन हो, तंहिंजो अव्यय थी वजणु. ' हिन समास में पहिरियों शब्दु मुख्यु हूंदो आहे. पहिरियों ऐं बियों शब्दु मिली करे ' अव्यय ' बणिजी वेंदा आहिन या अव्यय जो कमु कंदा आहिन. हिंदी, सिंधी, मराठीअ में इन समास में पहिरियों शब्दु घणे भाडे नामु/संज्ञा (noun) या विशेषणु (adjective) वगेरह हूंदो आहे. जीअं : धीरे-धीरे, वरी-वरी, हथोंहथि, बेशक, बखूबी, बेकार, बेफाइदे, आमरण वगेरह. (2) **तत्पुरुष समास (determinative compound)** - इन में बियों शब्दु या उन जो अर्थु मुख्यु हूंदो आहे. जीअं : ' राजपुत्र ' शब्द में बियों ' पुत्र ' शब्दु प्रधानु आहे. पहिरियों शब्दु ' राज ' (राजा, राजा जो) विशेषण जो कमु थो करे. तत्पुरुष समास जी बनावत में बिनि शब्दनि जे विच वारे कारक-चिह्न जो लोपु थी वेंदो आहे. यानी ' जो, जी, सां, द्वारा, लाइ ' वगेरह अलूपु थी वेंदा आहिन. तत्पुरुष समाज जा छह किस्म थियनि था - (i) **कर्म तत्पुरुष** - बीं विभक्तीअ जो लोपु. जीअं : काठ खे टुकींदडु/कटींदडु = काठकुटो (पखी). (ii) **करण तत्पुरुष** - जंहिं में ' सां ' ; ' द्वारा ' कारक पछाडियुनि जो लोपु थियलु हुजे. जीअं : तुलसीदास द्वारा रचियलु = तुलसीकृत. (iii) **सम्प्रदान तत्पुरुष** - इन में सम्प्रदान जी विभक्ती ' लाइ, जे लाइ ' जो लोपु थियलु हूंदो आहे. जीअं : आराम जे लाइ कुर्सी = आरामकुर्सी. (iv) **अपादान तत्पुरुष** - इन में अपादान कारक जे विभक्ती-चिह्न ' खां ' जो लोपु

थियलु हूंदो आहे. जीअं : देश खां नेकाली = देशनेकाली. (v) सन्बंध तत्पुरुष - इन में ' जो ', ' जी ' विभक्ती चिह्न जो लोपु थियलु हूंदो आहे. जीअं : चरित्र जो चित्रणु = चरित्र-चित्रण. (vi) अधिकरण तत्पुरुष - इन में ' ते, मंझि, में, अंदरि ' विभक्ती चिह्ननि जो लोपु थियलु हूंदो आहे. जीअं : पुरुषनि में उत्तमु = पुरुषोत्तमु. अधिकरण तत्पुरुष समास जा बि टे किस्म थियनि था - (अ) अलुक् समास - ' अलुक् ' जो अर्थु आहे ' अलोप ' या ' लोप जो अभावु. ' इन में पहिरियें शब्द/पद जो लोपु थियलु हूंदो आहे. जीअं : युधि (युधि में) स्थिर = युधिष्ठिर. (आ) उपपद समास - इन में पहिरियों शब्दु नामु/संज्ञा या अव्यय हूंदो आहे. ऐ बियों शब्दु कृदन्त (participle) हूंदो आहे, जंहिंजो इस्तैमालु अलगि कोन थींदो आहे. इन में पहिरियें शब्दु खे ' उपपद ' चवंदा आहिन. जीअं : घोड़े ते सुवारु थींदु = घोड़ेसुवारु. (इ) नञ समास - जडहिं अभाव या निषेध/इनकार वगेरह जे अर्थ में पहिरियों शब्दु ' अ ', ' न ' वगेरह हुजे ऐ बियों शब्दु नामु (noun) या विशेषणु हुजे. जीअं : न धर्मु/ धर्म जो अभावु = अधर्मु, न न्याउ = अन्याउ, न लाइकु = नालाइकु.

(3) द्वन्द्व समास (copulative compound) - द्वन्द्व समास में बई पद/शब्द मुख्यु हूंदो आहिन ऐं उहे बई नाम/संज्ञा (noun) हूंदो आहिन. हिते बिनि शब्दनि जे विच वारे ' ऐं ' जो लोपु थियलु हूंदो आहे. 'द्वन्द्व' जो मतिलबु आहे ' जोड़ो ', बिनि शब्दनि जो जोड़ो. जीअं : सीता-राम (सीता ऐं रामु), दाणो-पाणी (दाणो ऐं पाणी), राजा-राणी (राजा ऐं राणी), राधाकृष्ण (राधा ऐं कृष्ण). द्वन्द्व समास में कडहिं कडहिं टे शब्द बि प्रधानु हूंदो आहिन. जीअं : तनु-मनु-धनु, रोटी-कपिड़ो-मकानु. द्वन्द्व समास जा टे किस्म आहिन - 1. इतरेतर द्वन्द्व समास - जीअं : माता-पिता (माता ऐं पिता). 2. समाहार द्वन्द्व समास - जीअं : धनु-दौलत (धनु ऐं दौलत). 3. वैकल्पिक द्वन्द्व समास - जीअं : पापु-पुञु (पापु ऐं पुञु). (4) बहुव्रीहि समास (dttributive compound) - जडहिं बु शब्द समास वारा हूंदे कंहिं टिएं शब्द जो विशेषणु बणिजी वजनि, तडहिं इहो समासु थींदो आहे. हिन समास में बई शब्द अप्रधान हूंदो आहिन यानी बई शब्द अहमियत वारा कोन हूंदो आहिन. बई शब्द मिली करे कंहिं टिएं शब्द जो विशेषणु बणिजी वियल हूंदो आहिन. जीअं : 'चतुर्भुज' शब्द जो अर्थु न चार आहे न ई भुजा (बांहं) आहे, बल्कि 'विष्णू' भगवान आहे, जंहिंखे चार बांहं आहिन. बिया मिसाल डिसो - गजानन (जंहिंजो मुंहं गज/हाथीअ जहिड़ो आहे. = गणेश), नीलकंठ = शकर, दशानन = रावण, बारहंसिडो = बारहंसिडो (stag) नाले हिकु जानवरु. बहुव्रीहि समास जा बि अनेक किस्म थियनि था.

समास जे इन्हनि चइनि मुख्य किस्मनि खां सवाइ बिया बु किस्म ही आहिन - (1) कर्मधारय समास (appositional compound) - हिन समास में बई पद/शब्द मुख्यु हूंदो आहिन. हिन में हिकु विशेषणु (adjective) विशेष्य (a noun which is qualified by an adjective) जी विशेषता बुधाईंदो आहे. जीअं : 'नीलगाय' में ' नील ' शब्दु ' गाय ' खे अनेक रंगनिवारियुनि आम गांयुनि खां अलगि करे रहियो आहे. चंद्रमुख, श्यामसुंदर, राजर्षि, अंधविश्वास वगेरह इन समास जा मिसाल आहिन. (2) द्विगु समास (numeral appsoitional compound) - जंहिं समास में पहिरियों शब्दु संख्यावाची हुजे ऐं पूरो समासु समूह जो बोधु कराए, उन खे ' द्विगु समास ' चवंदा आहिन. जीअं : नवरत्न (9 रत्ननि जो समूह), त्रिभुवन (टिनि भुवननि जो समूह), सप्तसिंधु (सतनि नदियुनि जो समूह), त्रिफला (टिनि फलनि जो समूह).

समीकरण (assimilation) : हिक किस्म जो ध्वनि-परिवर्तनु. (ङि०) ध्वनि-परिवर्तन जूं दिशाऊं. समीकरण में हिक ध्वनी बीअ ध्वनीअ खे प्रभावित करे पहिंजी सूरत डेई छडीं दी आहे. जीअं : संस्कृत शब्द 'चक्र' मां प्राकृत में ' चक्क ' थी वियो आहे. इन में ' क् ' ध्वनीअ ' र् ' ध्वनीअ खे प्रभावित करे ' क् ' बणाए छडियो आहे.

समुच्चयबोधक अव्यय (conjunction) : जेकी अव्यय बिनि शब्दनि, वाक्यनि या वाक्य-अंशनि खे गुंठीदा/जोडींदा आहिन, उन्हनि खे ' समुच्चयबोधक ' चवंदा आहिन. जीअं : ' राम ऐं लछमण राजा दशरथ जा पुट हुआ. ' इन वाक्य में ' राम ', ' लछमण ' जे विच में ' ऐं ' अचण सां ' राम ऐं लछमण ' जो समुच्चय (जोडु, कटु, सटु) थी वियो आहे. हिते 'ऐं' शब्दु समुच्चयबोधक अव्यय आहे. समुच्चयबोधक खे 'उभयान्वयी' या 'योजक' अव्यय पिणु चवंदा आहिन.

समुच्चयबोधक जा किस्म - इन जा मुख्य बू किस्म आहिन - 1. समानाधिकरण, 2. व्याधिकरण. (1)

समानाधिकरण - जेकी समुच्चयबोधक बिनि मुख्य वाक्यनि या शब्दनि खे गुंठीदा आहिन, उन्हनि खे 'समानाधिकरण समुच्चयबोधक' चवंदा आहिन. जीअं : ' लता वेई ऐं अंब खणी आई. ' समानाधिकरण जा चार किस्म आहिन. (अ) **संयोजक (copulative)** - बिनि शब्दनि या वाक्यनि खे जोड़ण वारा अव्यय. जीअं :

: ऐं, तथा, वरी, व, और. (आ) **वियोजक या विभाजक (alternative)** - हीउ अव्यय संयोजक - अव्यय जे उबतड़ि आहे. हिननि अव्ययनि में बिनि या वधीक शब्दनि मां हिक या वधीक जो त्यागु हूंदो आहे.

जीअं : ' या रामु या मोहनु ' ' न सीता वेंदी न गीता. ' (इ) **विरोधदर्शक (adversative)** - इहे अव्यय बिनि वाक्यनि में पहिरियं वाक्य जो बिएं वाक्य द्वारा निषेधु कंदा आहिन या उन जी घटिताई कंदा आहिन. जीअं : ' चमिड़ी वजे पर दमिड़ी न वजे. ', ' न सिर्फु खाओ बल्कि सुठो खाओ. ' (ई)

परिणामदर्शक (illative / inferential) - पहिरियें वाक्य में कारण बुधाए उन्हनि द्वारा बिएं वाक्य में परिणामु या नतीजो डेखारियो वेंदो आहे. जीअं : ' मम्मी अची वेई आहे, तंहिकरे तूं न वजु. ' (2)

व्यधिकरण - जेकी समुच्चयबोधक मुख्य वाक्य सां हिक या वधीक गौण (secondary) वाक्य गुंठीदा आहिन, उन्हनि खे ' व्यधिकरण समुच्चयबोधक ' चवंदा आहिन. इन जा पिणु चार किस्म आहिन - (अ)

कारणवाचक (causative) - जडहिं मुख्य वाक्य में परिणामु या नतीजो बुधाए गौण (secondary) वाक्य में उन जो कारणु/सबबु बुधायो वजे त बिन्ही खे जोड़णवारो समुच्चयबोधकु ' कारणवाचक ' चयो वेंदो आहे. जीअं : ' मां तव्हां खां पैसा कोन वठंदुसि छाकाणि त तव्हां मुंहिंजा गुरु आहियो. ' (आ) **उद्देश्यवाचक**

- इन वर्ग जे समुच्चयबोधक खां पोइ अचण वारो वाक्यु पहिरियें जो उद्देश्यु/मक्सदु सूचित कंदो आहे. जीअं : ' सुठी पढ़ाई करि जीअं पास थी वजी. ', ' किताबु पढ़ी डिसु त अखियूं खुली वेंदइ. ' (इ) **संकेतवाचक/**

सन्बंधवाचक (corelative) - इहे समुच्चयबोधक सर्वनाम वांगुरु साणु ईदा आहिन. पहिरीं गौण (secondary) वाक्यु ईदो आहे. इन सां शर्त, इशारे, सन्बंध वगेरह जो बोधु थीदो आहे. जीअं : ' अगर पास थियणु चार्हीं तो त चडीअ तरह पढ़ाई करि. ' (ई) **स्वरूपवाचक (descriptive)** - इहे समुच्चयबोधक

अव्यय पहिरीं चयल गाल्हि जी समुझाणी डींदा आहिन या बयानु कंदा आहिन. जीअं : ' छबलदास चयो त मां वेंदुसि. ', ' माण्हू न हो जणु शींहुं हो. '

सर्वनाम/मु (pronoun) : सर्वनामु उन शब्द खे चवंदा आहिन, जेको कहिडे बि नाम (संज्ञा, noun) जे जाइ ते ईदो आहे. जीअं : तूं, मां, असीं, हू, कोई. सर्वनामु नाम/संज्ञा जे स्थान ते ईदो आहे. संस्कृत में ' नाम ' या ' नामन् ' जो अर्थु आहे ' संज्ञा ' (noun) ऐं ' सर्व ' जो अर्थु आहे ' सभु '. यानी ' नाम ' उहो शब्दु आहे, जेको सभिनी संज्ञाउनि/नामनि लाइ अची सघे. इणं बि चई सघिजे थो त ' सर्वनामु उहो आहे, जेको सभिनी जो नामु हुजे. ' (सर्वेषाम् नामा). सर्वनाम जो इस्तैमालु वाक्य में नाम/संज्ञा जे दुहिराव खे टारण लाइ कयो वेंदो आहे. सर्वनाम जी इहा ख्रासियत आहे त उन सां उन ई नाम/संज्ञा जो बोधु थींदो आहे, जंहिंजो उहो नामु आहे. जीअं : ' गांइ ' चवण सां सिफुं गांइ जो ई बोधु थींदो आहे, बैल, बकिरी, किताब वगेरह जो न. पर ' हू ' चवण सां पहिरीं वारे सन्बंध अनुसार ई नाम जी जाण पवंदी आहे. जीअं : ' महेन्द्र चयो त मां ईदुसि. ' इन वाक्य में 'मां' सर्वनामु आहे. सर्वनाम खे अरबी, फ़ारसी, उर्दू ऐं अरबी सिंधीअ में ' जमीर ' चवंदा आहिन.

सर्वनाम जा किस्म - अर्थ जे लिहाज खां सर्वनाम जा मुख्य छह किस्म आहिन - 1. पुरुषवाचक, 2.

निश्चयवाचक, 3. अनिश्चयवाचक, 4. निजवाचक, 5. सन्बंधवाचक ऐं 6. प्रश्नवाचक. (1) **पुरुषवाचक**

सर्वनाम (personal pronoun) - जेको सर्वनामु गाल्हाइणवारे, बुधणवारे या बिए कंहिं माण्हूअ/पदार्थ

(जंहिंजे बारे में कुझु चयो वजे थो) जो बोधु कराए थो, तंहिंखे ' पुरुषवाचक सर्वनाम ' चवंदा आहिन. जीअं :

'मूखे' (गाल्हाइणवारो), ' तूं ' (बुधणवारो), ' हुन ' (जंहिंजे बारेमें गाल्हायो वजे थो.) इहे पुरुषवाचक

सर्वनाम आहिन, जे ख्रास या निजीअ तरह माण्हुनि सां लागू आहिन. इन्हनि टिन्ही जे आधार ते पुरुषवाचक

सर्वनाम जा टे किस्म थियनि था - (अ) **उत्तम पुरुष/पहिरियों पुरुष** (first person) - जेको सर्वनामु

गाल्हाईदइ जे बदिरां कमु अचे थो, तंहिंखे उत्तम पुरुष चवंदा आहिन. गाल्हाईदइ या वक्ता पंहिंजे लाइ ' मां ' या

' असीं ' / ' असां ' शब्दनि जो इस्तैमालु कंदा आहिन. तंहिंकरे ' मां, मूं, असीं, असां, आंउं ' उत्तम पुरुष

सर्वनाम ' आहिन. (आ) **मध्यम पुरुष/बियों पुरुष** (second person) - गाल्हाइणवारो जंहिंसां

गाल्हाए रहियो आहे, उन लाइ जंहिं सर्वनाम जो इस्तैमालु कंदो आहे, तंहिंखे ' मध्यम पुरुष सर्वनाम ' चवंदा

आहिन. जीअं : तूं, तव्हां, तोखे, तो, तव्हांजो, अव्हांजो. (इ) **अन्य पुरुष/टियों पुरुष** (third person)

- गाल्हाईदइ जंहिं सर्वनाम जो इस्तैमालु बिए कंहिं शख्स लाइ कंदो आहे, तंहिंखे ' अन्य पुरुष सर्वनाम ' चवंदा

आहिन. जंहिंजे बारे में गाल्हाइजे थो, उहो टियाकुडु हूंदो आहे, गाइबु हूंदो आहे. यानी सामुहूं कोन हूंदो आहे.

जीअं : हू, उहो, उहे, को, कोई, कुझु, जो, केरु.

(2) **निश्चयवाचक सर्वनाम** (demonstrative pronoun) - जंहिं सर्वनाम द्वारा कंहिं निश्चित

शख्स या वस्तूअ जो बोधु थिए थो, तंहिंखे ' निश्चयवाचक सर्वनाम ' चवंदा आहिन. अहिडा सर्वनाम नाम/संज्ञा

डांहुं इशारो कंदा आहिन, तंहिंकरे इन्हनि खे ' संकेतवाचक ' सर्वनाम पिणु चवंदा आहिन. जीअं : हीउ (हीउ

मुंहिंजो घरु आहे); हीअ (हीअ मुंहिंजी कन्या आहे); निश्चयवाचक सर्वनाम जा ब किस्म आहिन - (अ)

वेझो निश्चयवाचक सर्वनाम - इहे सर्वनाम वेझीअ वस्तूअ डांहुं संकेतु/इशारो कंदा आहिन. जीअं : हीउ

(हीउ मुंहिंजो मोबाईलु आहे); हिन (हिन दबे मां छा आहे ?); हीअ (हीअ छोकिरी केर आहे ? ; हिननि

(हिननि माण्हुनि खे छा खपे ?) (आ) **दूरि निश्चयवाचक सर्वनाम** - इहे दूरि या परे हूंदइ वस्तूअ/

माण्हूअ डे इशारो कंदा आहिन. जीअं : हू (हू सुरेश जो घरु आहे.); (हू माण्हू छा था कनि ?); हूअ (हूअ

मुंहिंजी कारि आहे.) (3) अनिश्चयवाचक सर्वनाम (indefinite pronoun) - अहिडा सर्वनाम जिनि मां का खबर कान पवे त उहे कहिडे नाम/संज्ञा जे बदिरां कमु आया आहिन, तिनि खे ' अनिश्चयवाचक सर्वनाम ' चइबो आहे. जीअं : को, कोई, (को अंदरि आयो थो डिसिजे. तोखे कोई सडे रहियो आहे.) कंहिं, किनि (मां कंहिंखे चवां ? किनि माणहुनि खे पंहिंजीअ लिपीअ जी जाण कान हूंदी आहे.) का (का गाल्हि गरी आहे.) (4) निजवाचक सर्वनाम (reflex pronoun) - जेको सर्वनाम पंहिंजे या निज रूप जो बोधु कराईदु हूंदो आहे, तंहिंखे ' निजवाचक सर्वनाम ' चवंदा आहिन. जीअं : ' रमेश पाण खे चयो. ' पाण, खुदि, पिंदु शब्द निजवाचक सर्वनाम आहिन. (आंउ पाण ईदुसि. मूं हुन खे खुदि चयो.) (5) प्रश्नवाचक सर्वनाम (interrogative pronoun) - प्रश्नवाचक सर्वनाम उहो शब्दु आहे, जेको सुवालु पुछण लाइ कमु अचे थो. जीअं : केरु, केर, केरि, कहिडो, छा, केही वगेरह. (तूं केरु/केर आहीं?, छा थो करीं?, कोहु जाणा?). (6) सन्बंधवाचक सर्वनाम (relative pronoun) - उहो शब्दु जेको नाम/संज्ञा जे बदिरां कमु अचे थो ऐं सागिए वक्ति बिनि वाक्यनि खे गंढे थो, तंहिंखे ' सन्बंधवाचक सर्वनाम ' चइबो आहे. जीअं : ' जो कंदो, सो भरींदो. ', ' जंहिं नामु खटियो, तंहिं खटियो. ', ' जेको पढंदो, सो पास थींदो. ' अहिडीअ तरह जेको, जंहिं, सो, सा, जेका, जा वगेरह सन्बंधबोधक सर्वनाम आहिन.

सर्वनामनि जे इन्हनि छहनि किस्मनि खां सवाइ हिकु बियो सर्वनाम पिणु आहे, जेको फकति सिंधी भाषा में मिले थो (शायद!). अहिडनि सर्वनामनि खे गडियल सर्वनाम/सार्वनामिक प्रत्यय (pronominal suffixes) चवंदा आहिन. जहिडीअ तरह नाम/संज्ञा जो दुहिराउ दूरि करण लाइ सर्वनाम जो इस्तैमालु कयो वेंदो आहे, तहिडीअ तरह सर्वनाम जो दुहिराउ न थिए, इन लाइ सर्वनामनि जे बदिरां के पछाडियूं (प्रत्यय) इस्तैमालु थींदियूं आहिन. इहे प्रत्यय या पछाडियूं सिंधी भाषा जी खास विशेषता आहे. इहे सार्वनामिक प्रत्यय नाम, क्रिया ऐं सन्बंधसूचक शब्दनि जे पुठियां लगंदा आहिन. मिसाल डिसो -

प्र०पु०ए०व०

डाडुमि = मुंहिंजो डाडो

भेणमि = मुंहिंजी भेण

ससुणमि = मुंहिंजी ससु

सहुरमि = मुंहिंजो सहुरो

मारियोमांसि = मूं हुन खे मारियो.

खारायोमांसि = मूं हुन खे खारायो.

पैसा वठींसि = तूं हुन खां पैसा वटु.

म०पु०ए०व०

डाडइ/हिं = तुंहिंजो डाडो

भेणे = तुंहिंजी भेण

ससुणे = तुंहिंजी ससु

सहुरे = तुंहिंजे सहुरे

मारियाइमि = हुन मूंखें मारियो.

चयुमि = मूं चयो

पुटमि ! = हे मुंहिंजा पुट !

अ०पु०ए०व०

डाडसि = हुन जो डाडो

भेणसि = हुन जी भेण

ससुणसि = हुन जी ससु

सहुरसि = हुन जे सहुरे

सादृश्य (analogy) : सादृश्य जो मतिलबु आहे हिकजहिडाई. भाषा-विज्ञान में नवां शब्द ठाहिन या किनि शब्दनि में परिवर्तनु थियण जे आधार खे ' सादृश्य ' चवंदा आहिन. इन्सानु सुभावीक तौर सरलता जो प्रेमी हूंदो आहे. हुन जो इहो सुभाउ भाषा में बि कमु कंदो आहे. हू कंहिं पुराणे शब्द खे कंहिं पुराणे शब्द जे वज्जन ते संदुसि शिकिलि/आकृतीअ जे साँचे में घडे छडींदो आहे. ऐं पोइ अहिडीअ तरह बई शब्द रूप जे लिहाज खां हिकजहिडा थी वेंदा आहिन या बिन्ही में हिकजहिडाई/साग्याइप थी पवंदी आहे. जीअं : संस्कृत में ' द्वादश ' जे वज्जन ते

संस्कृतवारनि ' एकदश ' खे ' एकादश ' बणाए छडियो. हिंदीअ जे ' उत्रीस ' शब्द जे हिकजहिडीअ अनुसार सिंधीअ में ' ऊणीह ' (उणिवीह) शब्दु ठही वियो आहे. व्याकरण जे लिहाज खां भाषा जे शुरूआती दौर में घणाई रूप रहिया हूंदा. धीरे-धीरे सादृश्य जे आधार ते ई रूपनि जो फरकु घटिजंदो या लहंदो वियो थो डिसण में अचे. इन प्रक्रिया में सुविधा/सहंजाई पिणु कमु करे थी.

सामान्य भाषा (general language) : अहिडी भाषा, जेका समाज जा सभई या आम माणहू समुझी सघनि. इन सामान्य भाषा जे विरुद्ध आहे 'गुप्त भाषा ' (डि०), जेका आम माणहू समुझी कोन सघंदा आहिन.

सामी परिवार : सेमेटिक परिवार (डि०) जो हिकु बियो नालो.

सामी लिपि/पी : सामी लिपी संसार जी प्राचीनतम ध्वन्यात्मक लिपी आहे. सामी लिपीअ जा बू रूप मिलनि था-
1. उत्तर वारी सामी लिपी ऐं 2. डुखण वारी सामी लिपी. उत्तर वारी सामी लिपीअ जो इस्तैमालु सीरिया ऐं फिलीस्तीन में थीदो हो ऐं डुखण वारी सामी लिपीअ जो इस्तैमालु अरबस्तान वगेरह में. मूल सामी लिपीअ जो कालु ई० स० खां अगु 1900 जे आसपास आहे. इहा सामी लिपी बेबिलॉन, मिस्त्र, क्रीट वगेरह जुदा जुदा लिपियुनि ऐं आसपास जे बियनि चित्र ऐं लिपियुनि जे आधार ते ठही हुई. मूल सामी लिपी जी मूल वारिस उत्तर वारी सामी लिपी हुई, जंहींजो कालु 1200 ई० स० खां अगु आहे. उत्तर वारी सामीअ मां ई अगिते हली **कैनानाईट** ऐं **आरमेइक** लिपीअ जो विकासु थियो. वक्त पुजाणा इन कैनानाईट लिपीअ मां ई प्राचीन **हिब्रू** लिपी ऐं **फोनेशियन** लिपीअ जो विकासु थियो. आरमेइक लिपीअ मां पोई वारियूं **हिब्रू**, **अरबी** ऐं **पहलवी** वगेरह लिपियूं निकित्यूं. **ग्रीक** जो सन्बुंधु पिणु उत्तर वारी सामीअ सां आहे. ग्रीक मां एत्रुस्कन ऐं उन मां **लैटिन** लिपीअ जो विकासु थियो. अहिडीअ तरह सामी लिपीअ जे वंश वारियुनि लिपियुनि जो अजु विश्व में सभिनी हंधि प्रचारु आहे. बुनियादी तौर सामी व्यंजनात्मक लिपी हुई.

सार्थक : जंहींजो कोई हुजे. जीअं ' सार्थक शब्द '. इन जे उबतडि ' निरर्थक ' उन खे चवंदा आहिन, जंहींजो कोई अर्थ न हुजे.

साहित्यिक भाषा (literary language) : अहिडी भाषा, जंहींजो प्रयोगु साहित्य में थिए.

सिंध बलोची : पूरबी बलोची हिक बोली आहे, जेका ओभर बिलोचिस्तान में गाल्हाई वेंदी हुई. सिंध बलोची उन पूरबी बलोचीअ जो हिकु मिश्रित/गाडुडु रूप आहे, जेको सिंधु में गाल्हायो वेंदो हो. ग्रियर्सन जे भाषा-सर्वेक्षण अनुसार इन बोलीअ जे गाल्हाइण वारनि जी संख्या अटिकल डेढु लखु हुई. इन में लसबेले ऐं बहावलपुर जे बलोची बोली गाल्हाईदड बि शामिल हुआ.

सिंधी भाषा : सिंधी भाषा भारतीय आर्य-भाषाउनि जे ओलह-ओभर समूह ऐं भारत-पाकिस्तान उपमहाद्वीप जी हिक मुख्य साहित्यिक भाषा आहे. सिंधी भाषा जी उत्पत्ती संस्कृत-प्राकृत जी ब्राचड अपभ्रंश मां थी आहे. सिंधी हिक अभिजात, ' क्लासिकल ' ऐं शाहूकार भाषा आहे, जा संस्कृतनिष्ठ आहे, जंहीं में 70% खां बि वधीक संस्कृत-प्राकृत जा शब्द मिलनि था. वेद सप्तसिंधू नदीअ जे किनारे ते रचिया विया, जे संस्कृत भाषा में हुआ. सिंधी भाषा जी उत्पत्ती वेदनि जे लेखन या शायद उन खां बि पहिरीं सिंध खेतर में गाल्हाई वेंदड हिक प्राचीन

भारतीय आर्य भाषा या प्राथमिक/अवाइली प्राकृत मां थी आहे. वक्त अनुसार संस्कृत भाषा पंहिजे पंडिताई वारे रूप मां बदिलजी पाली ऐं प्राकृत वारियुनि मंजिलुनि ते पहुती. अगिते हली अपभ्रंश रूप में अनेक बोलियूं वहिंवार में आयूं. यारहीं सदीअ में 'ब्राचड़/ब्राचड़ अपभ्रंश' मां सिंधी भाषा पंहिजे हाणोको रूपु धारणु कयो. सिंधी भाषा जो बुणु ब्राचड़/ब्राचड़ (ब्राच्वड़) जाणायलु आहे. (सिन्धुदेशोद्भवो ब्राचडोडपभ्रंशः प्राकृत सर्व० पाद-10 । सू. 01) इहा गाल्हि अजु खां अटिकल हिकु हज़ार साल पुराणी आहे. मशहूर विद्वान डॉ० सुनीतिकुमार चटर्जीअ पंहिजे हिक आलिमाणे लेख 'सिंध की महाभारत कथा का एक प्राचीन अरबी रूपांतर तथा प्राचीन सिंधी साहित्य और संस्कृति' में इन जो वर्णनु विस्तार कयो आहे - " और वैसे ही कुछ अन्य रूप प्रगट करते हैं कि महाभारत कथा के अरबी भाषा में रूपांतरित नामों के मूल रूप उस में थे, जिसे प्राचीन सिंधी भाषा कहा जा सकता है। " यह तथ्य स्वयं इस बता का पर्याप्त संकेत है कि 712 ई० और 1000 ई० के बीच इस प्रकार का साहित्य प्राचीन सिंधी भाषा में था। मैं समझता हूँ कि हम यह कहने की अवस्था में हैं कि सिंधी का साहित्य आज से 1000 ई० पूर्व तक भली प्रकार ले जाया जा सकता है। " ('नागरी प्रचारिणी पत्रिका', काशी - वर्ष, 63, अंक - 3-4) इतिहास में इन जो बि ज़िकिरु मिले थो त गौतम बुद्ध सिंधु में वियो हो. ऐं उते सिंधीअ में प्रवचनु कयो हुआई. यानी अजु खां अटिकल 2500 साल अगु वारी सिंधी बोलीअ में, जेका ज़रूरु अजोकी सिंधीअ खां कुझु/घणो फिरियल हूदी.

सिंधी भाषा जो वैदिक संस्कृत सां सन्बुंधु आहे. के मिसाल डिसो - जूर्णः (वैदिक संस्कृत) > झूनो (सिंधी), गूळ्हं (वै० सं०) > गूळं (सं०) > गूळो (सिंधी), भल (वै० सं०) > भलो (सिंधी), नासः (वै० सं०) > नास (= नकु, सिंधीअ में), महो अर्ण सरस्वती (वै० सं०) > अर्णः = आपः (सं०) > महाराण (= दरियाहु, सिंधी), सिंधी भाषा जे महान विद्वान ऐं खोजनीक पं० किशिनचंद जैतली साहिब लिखनि था, " (हिंदुनि जे) नाएं महिने खे संस्कृत में 'मार्गशीर्ष' चइजे थो ऐं इन खे सिंधीअ में 'नाहिरी' चवंदा आहिन. 'नाहिरी' शब्द जो बुनियादु छ आहे ? अजु खां अठ हज़ार साल अगु, असां जो नओं सालु चेट (चैत्र) जे बदिरां नाहिरी (मार्गशीर्ष) महिने खां शुरू थींदो हुआओ. वैदिक समय में नाएं साल जे पहिरिएं डीह (वर्ष प्रतिपदा) ते वैदिक आर्य फसुल जे नाएं अन्न सां (जंहिंखे हाणे रबीअ जो फसुलु चइजे थो ऐं जेको चेट-वेसाख में लुणिबो आहे) यज्ञ हवन करे पहिरीं अग्नि-देवता खे डेई पोइ पाण वापुराईदा हुआ. इन्हीअ खे 'नव-अन्न' या 'नव-आहार' चयो वेंदो हो. इन्हीअ जो नंढिडो शब्दु आहे नाहार - नाहरो. ऐं जंहिं महिने में नओं अन्नु खाइजे थो, उन खे 'नाहिरी' चयो वियो. हीउ शब्दु सिंधीअ खां सवाइ बीअ कंहिं बि भाषा में कोन्हे. असांजी सिंधी भाषा जो बुनियादु घटि में घटि अठ हज़ार साल अगु जो आहे. " ('सिंधी शब्द महाराणु' - पं० किशिनचंद जैतली) सिंधी लोक वैदिक संस्कृतीअ जा वारिस आहिन. वेद संस्कृत में, संदसि देवनागरी लिपीअ में रचिया विया हुआ. सिंधु जो इहो दुर्भागु आहे, जो सिंधु ते सदाई विदेशी लोकनि जा हमला थींदा रहिया, जंहिंजे करे सिंधी भाषा ऐं संस्कृतीअ जा अनेक प्रमाण (साबित्युं/सबूत) वगेरह नष्टु थी विया आहिन. बचियो आहे मूअनि जो दड़ो/मोहन जो दड़ो! इन मां लधल मुहिरुं ऐं बियूं शयूं पिणु साबिती डेई रहियूं आहिन त उन वक्त जी लिखावट देवनागरीअ जी अवाइली सूरत आहे.

मशहूर भाषाविज्ञानी भेरूमल महरचंद आडवाणी लिखे थो, 'सिंधीअ जो बुनियादु संस्कृत मां आहे. संस्कृत मां

अवलि पाली ऐं के प्राकृत बोलियूं पैदा थियूं, जे भारत जे जुदा जुदा भाडनि में गाल्हाइण में ईदियूं हुयूं. समे पाए, वक्त पुजाणा उहे सभेई ' अपभ्रंश ' थियूं यानी बिगिड़ियूं. उहे बिगिड़ियल प्राकृत बोलियूं फिरी हाणोकियूं हिंदी, मराठी, गुजराती वगेरह बोलियूं थियूं आहिन. सिंधु में जेका शौरसेनी प्राकृत जे नमूने बोली चालू हुई, सा वधीक बिगिड़ियल हुई, तंहिकरे उहा ' ब्राचड़ अपभ्रंश ' या घणो बिगिड़ियल सडिजण में आई ऐं इहा, जा अटिकल ई० स० 1100 खां वठी धार बोली थी कम में अचण लगी. सिंधी हिंदी, मराठी, गुजराती वगेरह अटिकल रूड सागिए साल में पैदा थियूं. तंहिकरे इहे सभु पाण में जाड़ियूं भेनरूं चडबियूं. इहे सभु संस्कृत मां पैदा थियूं आहिन ऐं संस्कृत जो नातो ईरानी ऐं केतिरियुनि यूरोपी बोलियुनि सां आहे. इहे सभेई गाल्हियूं गणे चडबो त सिंधी का छिनी छोरी बोली कान्हे पर निहायत बुणाइती आहे. इन जो नसुलु उन्हीअ आलों खानदान सां वजी लगे थो, जंहिंजूं लामूं हिंदुस्तान, ईरान, विच एशिया ऐं यूरोप जे भाडे में खुतल आहिन, जंहिंखे ' इंडो यूरोपियन खानदान सडिजे थो. ' (' सिंधी बोलीअ जी तारीख़ ' - 1941 ई०) सिंधु में ई० स० 1050 खां वठी ई० स० 1350 ताई सूमरनि जी हुकूमत हुई. सूमरा असुल में हिंदू राजपूत हुआ. संदनि साहिबीअ में ई० स० 1100 धारे ब्राचड़ अपभ्रंश फिरी हाणोकी सिंधी बोली थी. उन वक्त जो हिकिड़ो बि सिंधी किताबु अजु मौजूद कोन्हे. सिंधु में ईस्ट इंडिया कंपनीअ जी हुकूमत ई० स० 1843 खां शुरू थी. तंहिं वक्त जे आफिसरनि में कैप्टन जॉर्ज स्टैक ऐं ट्रम्प भाषा-विज्ञान जा ज्ञाणू हुआ. हुननि अभ्यासु करे डिठो त **सिंधी भाषा जो बुनियादु संस्कृत ऐं प्राकृत भाषाऊं आहिन.** कैप्टन जॉर्ज स्टैक सिंधी भाषा लाइ देवनागरी लिपीअ खे अहमियत डेई तंहिं में 'सिंधी ग्रामर ' ऐं शब्दकोश छपाए पधिरा कया. ट्रम्प पंहिंजे ' सिंधी ग्रामर ' जे मुहागु में लिखे थो. ' The Sindhi is a pure sanskritical language, more free from persian elements than any other of the North Indian vernaculars. It is much more closely related to the old Prakrit than the Marathi, Hindi, Punjabi and Bengali of our days and it has preserved an exuberance of grammatical forms for which all its sisters may well envy it. ' (Grammar of Sindhi language - Dr. E. Trumpp. 1872).

सिराज अल् हक् नाले सिंधु जे विद्वान जो रायो आहे त ' सिंधी जेकडहिं संस्कृत लफ़्ज़नि जी मरहून मिन्नत आहे त संस्कृत ते बि सिंधीअ जो इन खां बि वडो कर्जु आहे. संस्कृत त हिक तरह सां सिंधीअ जी जाई आहे, सिंधी तरह न सही, अण सिंधीअ तरह सही. ' (सिंधी बोली - 1964). सिंधी विद्वान श्री. प्रेम तनवाणीअ जो बि इहो ई रायो आहे, जंहिं संस्कृत ऐं हिंदीअ खे सिंधीअ में निकितल ज्ञाणायो आहे. डॉ० गुलाम अली अलाना (सिंधु) जो रायो त ' सिंधी बोली आर्यनि जे अचण खां अगु मोहन जे दडे वारी कदीम तहज़ीब जी बोली हुई, जंहिते पहिरीं दारदी ऐं ईरानी सरहदुनि वारियुनि बोलियुनि जो असरु पियो ऐं उन खां पोइ संस्कृत जो, पोइ पालीअ जो. ' (सिंधी बोलीअ जो बुणु बुनियादु - 1974) हाणे वरी 2014 जे हिक टीवी इंटरव्यूअ में अलाना साहिबु चवे थो त सिंधी बोलीअ जो संस्कृत सां कतई नातो नाहे !!

मथे जाणायल रायनि मां मतिलबु कढंदे हिक गाल्हि चई सधिजे थी त सिंधी चाहे संस्कृत मां निकिती हुजे या संस्कृत भाषा सिंधीअ मां, पर सिंधीअ जी लिपी देवनागरी ई थी बीहे ! इहा ई **सिंधी लिपी (डि०)** आहे.

सिंधी भाषा जूं चार बोलियूं/उपभाषाऊं आहिन - **सिराइकी (डि०), विचोली (डि०), लाड़ी (डि०)**

ऐं कच्छी (डि०). इन्हनि मां पहिरियूं टे सिंधु जे भौगोलिक भाडनि सां वास्तेदारु आहिन. सिंधी भाषा संस्कृत-प्राकृत मां निकितल हुअण करे सिंधीअ जो मराठी, हिंदी, गुजराती, राजस्थानी, पंजाबी, कन्नड़ वगेरह सां नातो आहे. खास करे मराठी (डि०) भाषा सिंधीअ सां वधीक मुशाहिबत रखंदइ आहे. मराठी ऐं सिंधीअ खे सगियूं /जाड़ियूं भेनरुं चई सधिजे थो. सिंधी भाषा जूं ब सूरतूं आहिन - देवनागरी सिंधी ऐं अरबी सिंधी. सिंधी भाषा गाल्हाईदइ ब मुख्य समाज आहिन - हिंदू सिंधी ऐं मुस्लमान सिंधी. सिंधी भाषा ऐं संदसि ब लिपियूं भारत जे संविधान/जोड़जक में मान्यता प्राप्त आहिन. भारत में साहित्य-सृजन बिन्ही लिपियुनि में थी रहियो आहे. पर आम माणहू सिंधी भाषा, सिंधी तइलीम ऐं साहित्य खां परे वजी रहिया आहिन, सिंधी भाषा गिरावट डांहुं वधी रही आहे.

सिंधी लिपी : सिंधी भाषा (डि०) बिनि लिपियुनि में लिखी वेंदी आहे - देवनागरी लिपी ऐं अरबी लिपी.

सिंधीअ जी मूल लिपी नागरी/देवनागरी आहे ऐं इन खे ई ' सिंधी लिपी ' चवणु घुरिजे. छाकाणि त सिंधु में हजरें साल अगु प्राचीन नागरी लिपीअ जो प्रचारु हुओ. सम्राट डाहर/डाहरसेन खां पोइ सिंधु में मुसलमाननि जी संख्या वधंदी वेई ऐं आधुनिक काल में ब्रिटिश सरकार सिंधियुनि मथां ' अरबी ' लिपी मढी.

प्राचीन काल में भाषा जी मौखिक परंपरा हुई. पोइ लिपीअ/लिपियुनि जो जनमु थियो. भारत जी झूने में झूनी लिपी सिंधु संस्कृतीअ जी चित्रलिपी आहे. भारतीय लिपी हिक अहम ऐं अनेक खासियतुनि वारी खोजना मजी वेई आहे; संसार में इन जो कोई सानी नाहे. अगिते हली व्याकरण जे विद्वाननि काबिलियत सां चिह्न/निशानियूं गोल्हे उन जरीए ध्वनियूं जाहिर करण जी शास्त्रीय रचना-पद्धति गोल्हे कढी. विद्वान ब्युहलर (Buhler) जे शब्दनि में, " ध्वनिशास्त्र (phonetics) ऐं व्याकरण जा नियम जाणंदइ ब्राह्मण विद्वाननि ब्राह्मी लिपी गोल्हे कढी. खाबे खां साजे पासे लिखी वेंदइ ब्राह्मी लिपीअ जे उतर वारी शैलीअ मंझां गुप्त लिपीअ जो विकासु थियो ऐं गुप्त लिपीअ मां कुटिल लिपी ठही. कुटिल लिपीअ मां अटिकल 8 सदीअ धारे प्राचीन देवनागरी लिपीअ जो विकासु थियो. इन प्राचीन देवनागरी लिपीअ मां ई आधुनिक नागरी, गुजराती, महाजनी, मराठी, बंगाली, सिंधी, असमिया ऐं उड़िया वगेरह लिपियुनि जो विकासु थियो आहे. इन देवनागरी लिपीअ खे नागरी लिपी, संस्कृत लिपी, हिंदी लिपी पिणु चवंदा आहिन ऐं इन खे ई सिंधी लिपी चवणु घुरिजे ऐं चयो बि वियो आहे. वेद जडहिं लिखियत सूरत में आया, तडहिं इन नागरी लिपी लिपीअ जो अवाइली रूपु अपनायो वियो हो.

सिंधी भाषा ऐं लिपीअ जा केतिराई सबूत विदेशी आक्रमणनि जे करे नष्टु थी विया आहिन. मोहन जे दडे वारी अवाइली लिपी पिणु ब्राह्मी ऐं देवनागरी सां थोरी हिकजहिडाइप रखंदइ आहे. समय अनुसार सिंधु में अनेक लिपियुनि जो वाहिपो थियण लगे, जिनि जूं सूरतूं/शिकिल्यूं अलगि अलगि हुयूं. विदेशी हाकमनि जे राज में सिंधु जा लोक वापुराईदा हुआ, उहे हुयूं हटवाणिकी (डि०) या हिंदू-सिंधी लिपी, जेका फकति के वापारी लिख-पढ ऐं वहियूं वगेरह लिखण में वापुराईदा हुआ. हटवाणिकीअ जा ब इलाइकी फरक आहिन, जाहिं में हिकु नमूनो आहे 'ख्वाजिकी लिपी'. इस्माईली पंथ जा ख्वाजा मुसलमान पंहुंजनि धर्मी ग्रंथनि खे इन्हीअ लिपीअ में लिखंदा हुआ. सिंधी बोलीअ जी झूने में झूनी ऐं निजु लिखावट ' सिंधी लिपी ' ई आहे. (डि० 'सिंधी बोलीअ जो सिरिस्तो' - डॉ० मुरलीधर जैतली). डॉ० मुरलीधर जैतली साहिब जे शब्दनि में , " सिंधी

लिपीअ जो जेकडहिं बारीकीअ सां अभ्यासु कयो वजे त इन्हीअ में चडियूं ई निशानियूं अहिडियूं मिलंदियूं, जेके मोहन जे दड़े, ब्राह्मी ऐं खरोष्ठी लिपियुनि जे निशानियुनि सां मिलंदइ आहिन सिंधी लिपीअ जो जनमु ब्राह्मी लिपीअ मंझां थियो आहे ऐं इन सिलसिले में सिंधी (हटवाणिकाई) अखरनि जो आगाटो लाग्गो मोहन जे दड़े जे लिपीअ सां पिणु आहे. हिन वक्ति भारत में जेके जुदा जुदा लिपियूं मुर्वजु (चालू) आहिन, उन्हनि जो जनमु ब्राह्मी लिपीअ मां थियो आहे, जंहिंकरे उन्हनि जे घणनि ई वर्णनि (हर्फनि) में हिकजहिडाई नजरि अचे थी. सागी हालत सिंधी लिपीअ सां बि लागू आहे. हिन वक्ति जुदा जुदा लिपियुनि में, सिंधु में, जेको थोरो घणो फरकु नजरि अचे थो, उहो इलाइकी फरक जे करे या बियुनि बोलियुनि जे लिपियुनि जे असर करे नजरि अचे थो. असांजी **सिंधी लिपी** एतिरी त आगाटी आहे जो उन जो मूलु मोहन जे दड़े जे लिपीअ सां वजी थो दंगु करे. सिंधी लिपीअ जा कुझु नमूना असांखे भंभोर ऐं ब्राह्मणाबाद मां मिलियल ठिकिरियुनि ते लिखियल लिखावट में मिलनि था. इन्हीअ लिखावट जे अखरनि खे किनि आलिमनि 'प्रोटो-नागरी अखर' (नागरी अखरनि जो आगाटो रूपु) सडियो आहे, जेके ब्राह्मी लिपीअ मां निकितल आहिन. ई० स० 712 में जडहिं महमद बिन कासिम जे अगुवानीअ हेठि अरब फौजुनि सिंधु जे किनि हिसनि ते कब्जो कयो, तडहिं पिणु सिंधी बोली लिखण लाइ **सिंधी लिपीअ** जो इस्तैमालु कायमु हुओ. प्रोटो-नागरी अखरनि जो वाहिपो संस्कृत भाषा लिखण लाइ बि थीदो हो. इन्हीअ जी साबिती असांखे उन जमाने जे शिलालेखनि ऐं सिक्कनि वगेरह मां मिले थी. " (' सिंधी बोलीअ जो सिरिश्तो ' - 1999)

मथे जिनि लिपियुनि जो जिकिरु कयो वियो आहे, उन्हनि खे गडे **सिंधी लिपी, सैंधवी लिपी, शास्त्री लिपी** या **नागरी/देवनागरी लिपी** चवण में कोई हर्जु कोन्हे ऐं इन सिंधी लिपीअ जो बुण-बुनियद जे लिहाज् खां अरबी लिपीअ सां कोई सन्बुंधु नाहे. सिंधी भाषा संस्कृत-प्राकृत मां निकिती आहे या संस्कृत भाषा सिंधीअ मां निकिती आहे चवण सां बि सिंधीअ जी लिपी नागरी/देवनागरी ई थी साबित थिए ऐं इहा ई आहे **सिंधी लिपी**.

सिंधु में अरबनि राज् काइम थियण खां पोइ सिंधी भाषा जा पुराणा सबूत मिटाया विया था डिसजनि. सिंधु जे सीमाउनि अंदरि पंधरहीं ईसवीअ खां अगु वारे दौर जूं नागरी या मकानी सिंधी लिपीअ में लिखियल घणियूं लिखियतूं न मिली सधियूं आहिन. पर बिए तरफि डिसिजे त सिंधु सां लग्गोलागि भारत जे गुजरात ऐं राजस्थान वारियुनि एराजियुनि में ब्राह्मी ऐं प्रोटो-नागरी अखरनि में चडियूं लिखियतूं/पांडुलिपियूं हथि आयूं आहिन. उन्हनि हंधनि तां प्राकृत, अपभ्रंश ऐं देवनागरी लिपीअ में लिखियलु झूनो साहितु पिणु झझे अंदाज् में रोशनीअ में अची चुको आहे, जंहिं में असीं आसानीअ सां झूनी सिंधी भाषा जो अक्सु पसी सधूं था. ई० स० जे 16 हीं सदीअ जे सूफी कवी **काजी कादन** (1465 - 1551) जो लिखियलु घणो कलामु **देवनागरी लिपीअ** में मिल्यो आहे, जेको पुराणियुनि पोथियुनि में संग्रहु कयलु हो ऐं हरियाणा ऐं राजस्थान जे दादूपंथी मठनि में महिफूजु रखियल हुआ. सागीअ तरह राजस्थान जे संत कवी दादू दयाल (1544-1603) जा सिंधीअ में चयल के दोहा ऐं पद बि रोशिनीअ में आया आहिन, जेके नागरी अखरनि में लिखियल आहिन. (डॉ० मुरलीधर जैतली, ' बोलीअ जो सिरिश्तो ऐं लिखावट ')

सिंधी भाषा लाइ अरबी लिपी छो वापुराई वेई ? जवाब में इतिहास जी सचाई बयानु करे सधिये थी. सिंधु ते

राजु काइमु थियण खां पोइ सिंधीअ में तइलीम डियण जो सुवालु पैदा थियो. सिंधु में रहंदइ हिंदू ऐं मुसलमान सिंधियुनि खे कहिड़ीअ लिपीअ में तइलीम डिनी वजे ? कैप्टन जॉर्ज स्टैक ऐं ट्रम्प सरकार खे सलाह डिनी त हिंदुनि खे संदुनि देवनागरीअ में तइलीम डिनी वजे ऐं मुसलमाननि खे अरबी-फ़ारसी लिपीअ में. पर हुननि जी गाल्हि कान मजी वेई. सरकार हिक कामेटी विहारी. उन कामेटीअ में हिकिड़ो बि भाषा विज्ञानी कोन हो. कामेटीअ में मुसलमान वधीक हुआ. उन्हनि अरबी-फ़ारसी लिपीअ जे आधार ते हिक नई लिपी ठाही. उहा लिपी जेतोणीकि सिंधी भाषा जूं ज़रूरतू पूरियूं नथी करे सधी तइहिं बि उहा सरकार वटि पेशि कई वेई. अंग्रेज़नि पंहिंजी भेद-नीतीअ जो उपयोगु कयो. ईस्ट इंडिया कंपनीअ ई० स० 1853 में उहा अरबी-फ़ारसी लिपी मंजूर कई. अहिड़े नमूने ' अरबी सिंधी लिपी ' सिंधी समाज मथां मढ़ी वेई, जेका अजु ताई हलंदी आई आहे. अरबी-फ़ारसी लिपी गाडुडु/ hybrid ऐं ऐबाइती/दोषपूर्ण हुआण जे करे अणपूरी आहे तथा सिंधी भाषा लिखण जूं ज़रूरतू पूरियूं करे सघण में असमरथु आहे. इन अरबी लिपीअ करे सिंधी भाषा खे वडो गाटे भगो धकु लगो आहे. अरबी लिपीअ द्वारा अनेक अहम भाषाई कम करे सघणु कठिन आहे. सिंधी भाषा जो भाषाई विकासु या वाधारो करे सघण में अरबी लिपी समरथु नाहे. खास करे भारतीय सिंधी समाज लाइ त हाणे समुझण खां बि परे थी रही आहे. मशहूर भाषाविज्ञानी स्व० भेरूमल महरंचद आडवाणीअ पंहिंजे हिक लेख में लिखियो आहे, "हाणोकी अरबी सिंधी आईवेटा खे अरबी समुंड में बोड़े वडीअ दिल सां देवनागरी अखर वापुराइणु घुरिजनि." ('अरबी लिपीअ मां नुक्सान' - 'सिंधू पत्रिका, 1934). दुर्भागु सां अजु सिंधी भाषा जो व्याकरणु बि अरबी-सिंधी लिपीअ जी ५२ अखरनि वारी वर्णमाला बि 15-16 नमूननि सां हली रही आहे - हिंदु ऐं सिंधु में. डेढ सौ सालनि खां पोइ बि संदुसि मानकीकरणु कोन थी सधियो आहे.

इन्हनि सभिनी गाल्हियुनि जे चवण जो तत्परजु इहो आहे त जुदा जुदा रूपनि में नालनि वारी देवनागरी ई सिंधी भाषा जी मूल लिपी आहे, जेका हर पहलूअ सिंधी भाषा लाइ जोगी लिपी आहे.

सिंधू माथिरीअ जी लिपी : सिंधू माथिरीअ वारी सभ्यता (300-1700 ईसवी अगु) विश्व जे प्राचीन सभ्यताउनि में मुख्य मजी वेई आहे. इहा सिंधू-सरस्वती सभ्यता ऐं हड़प्पा जे नाले सां बि सुजाती वजे थी. इन सभ्यता जा केन्द्र हुआ मोहन जो दड़ो/मूअनि जो दड़ो, लोथल, धोलावीरा ऐं हड़प्पा वगेरह. सिंधू सभ्यता जे लोकनि पिणु लेखन-कला जी खोजना कई हुई. मोहन जे दड़े ऐं हड़प्पा मां लिपीअ जा नमूना मिलनि था. इहा गाल्हि सभेई मजिनि था त भारत जी झूने में झूनी लिपी सिंधू संस्कृतीअ वारी **चित्रलिपी** आहे. इहा लिपी हड़प्पा ऐं सिंधु जे मोहन जे दड़े जे खोटाईअ मां हथि आयल मुहुरुनि वगेरह ते उकिरियल/लिखियल मिले थी. प्रो० लॉडन जे राये अनुसार सिंधू सभ्यता-संस्कृतीअ वारी लिपी बंदि अखरलिपी (closed syllabary) हुई. जी० आर० हंटर जो रायो आहे त इहे मुहिरुं ' चित्र- चिहनात्मक ' ऐं ' कल्पना चिहनात्मक ' आहिन. इहा लिपी ध्वनिसापेक्ष आहे. सिंधूलिपी हिटाइट, हेरीओग्लिफिक लेखन-पद्धतीअ सां मेलापु खाईदड़ आहे. हंटर जो इहो बि चवणु आहे त, सिंधू लिपीअ मंझां ई फिनिशियन, सबियन (sabeian) ऐं सायप्रस जूं लिपियूं निकित्यूं आहिन. सिंधूलिपी इजिप्शियन, सुमेरियन, मेसोपोटेमियन लिपियुनि सां बि वास्तेदार आहे.

सुधांशु कुमार रे नाले विद्वान जो चवणु आहे त सिंधूलिपी निधर्मी ब्राह्मी ऐं भारतीय भाषाउनि जे पितृस्थान ते आहे. परंपरागत भारतीय लिपियूं सिंधूलिपीअ मां ई निकित्यूं आहिन. ब्राह्मी लिपी मौर्य राजाउनि जे

दौर वक्ति धर्मी ऐं राजनीतिक कार्यनि लाइ ठाही वेई हुई. परंपरागत भारतीय लिपी ब्राह्मणनि बचाई हुई. हिन विद्वान इहो बि चयो आहे त सिंधूलिपीअ जे मुहरुनि वारा प्राणियुनि जा चित्र प्राणियुनि/साहवारनि जूं जुदा जुदा मनोवृत्तियूं डेखारीदड़ आहिन. इहे मुहिरूं जणु सिख्या जा साधन आहिन. इन्हनि जो उपयोगु व्याकरणु सेखारण लाइ कयो वेंदो हो. रे जो रायो आहे त सिंधूलिपीअ जी लेखन-पद्धति अजु वारी रोमन लिपीअ जे वर्ण-लेखन (spelling)- पद्धतीअ वांगुरु हुई. फिनिशियन लिपीअ जो बुनियाद पिणु सिंधूलिपीअ में आहे ऐं अजु जे अनेक लिपियुनि जो बुनियादु सिंधू मुहरुनि में समायलु आहे. हिन 21 हीं सदीअ में थियल खोजनाउनि जरीए चयो वने थो त सिंधू माथिरीअ या मोहन जे दड़े वारी लिपी. देवनागरीअ जी अवाइली सूरत आहे. महाराष्ट्र जे श्री. कुलकर्णी नाले हिक विद्वान पंहिजे मराठी किताब में ई० स० 2010 में इन जो विस्तार सां वर्णनु कयो आहे.

सिंहली भाषा : इहा भाषा श्रीलंका में गाल्हाई वेंदड़ उतां जी सभ खां वडी भाषा आहे. इहा भारोपीय परिवार जी भाषा आहे. सिंहलीअ जो लाग्गो सौराष्ट्र जे पाली या पालीअ खां पहिरीं वारी भाषा सां आहे. बुद्ध धर्म जे करे श्रीलंका जो सन्बुधु मगध सां थी वियो, जंहिंकरे इन ते पाली ऐं प्राकृत जो असरु थियो. सिंहली प्राकृत भारतीय प्राकृत जियां श्रीलंका देश जी प्राकृत आहे. **सिंहली लिपी** श्रीलंका में वापुराई वेंदी आहे. इहा लिपी भारतीय ब्राह्मी लिपी जो ई विकसित रूपु आहे.

सिराइकी : 'सिरो' मानों मथाहों. सिराइकी मानों मथाहें भाडे वारी, ऊंची भूमीअ वारी भाषा/बोली. 'सिराइकी' शब्द जो लाग्गो सिंधी, लहंदा, मुलतानी वगेरह नालनि सां जुड़ियलु आहे. जॉर्ज ग्रियर्सन जे 'लिंग्विस्टिक सर्वे ऑफ इंडिया' अनुसार, भारत जे उत्तर-ओलह भाडे में सिंधी, लहंदा ऐं मुलतानी बोलियूं अचनि थियूं. मुलतानी ओलह पंजाब जी भाषा आहे. 'लहंदा' शब्द जो मूलु आहे 'उल्हंदो' यानी ओलह दिशा जी भाषा. इन मुलतान जे एराजीअ में हिक बी बोली उभिरी, जंहिंखे '**सिराइकी**' सडिजे थो. सिराइकी बोलीअ जो वधीक विकासु वरी सिंधु में थियो, छो जो लडपडाणि सबबि लखें सिराइकी भाषा/बोली गाल्हाईदड़ पंहिजे मूल आस्थाननि में लडे बहावलपुर रस्ते सिंधु जे कश्मोर, उत्तर जेकबाबाद ऐं उत्तर सखर (घोटिकी, उबावडे ऐं मीरपुर माथेलो) में अची रहिया. सणाओ माहोलु मिलण कारणि उन्हनि सिंधी भाषाई खेतरनि में, सराइकी भाषा ऐं साहित्य भरपूरु विकासु कयो. सचल सरमस्त ऐं बियनि सूफी कवियुनि त आकी बाकी सिराइकी भाषा/बोलीअ खे आलों दरुजो हासिल कयो. इन करे सिराइकीअ जा मूल गाल्हाईदड़ लगभग इहो विसारे वेठा त को सिराइकी बोलीअ जो असलु वतनु मुलतान जे भरिसां आहे. (डि०) **सिराइकी सिंधी**.

सिराइकी लहंदा/सिराइकी हिंदकी : लहंदा (डि०) भाषा जे मुलतानी (डि०) बोलीअ जी हिक सूरत, जेका सिंधु जे 'सिरे' यानी मथाहें भाडे में इस्तैमाल थीदी आहे. 'लहंदो' शब्दु असल में आहे 'उलहंदो'. मख्सूस मानों अथसि 'पंजाब जो उलहंदो तर्फु'. उते जी भाषा आहे 'लहंदा.' इहा भाषा/बोली मुलतान डे मुलतानी, बहावलपुर डे बहावलपुरी ऐं सिंधु में 'सिराइकी' सडिजे थी.

सिराइकी सिंधी : सिंधी भाषा जी हिक उपभाषा या बोली (dialect). सिंधु जे 'सिरे' यानी मथाहें भाडे में गाल्हाई वेंदड़ बोली **सिराइकी** (डि०) आहे. सिराइकी बोलीअ जो नेपाजु ऐं विकासु सिंधु में थियो. तंहिंकरे इहो सुभावीक आहे त सिराइकी बोलीअ ते सिंधी भाषा जा केतिरा ई असर जरूर थिया हूदा. इन हिसाब सां सिराइकीअ जा ब लहिजा मजी सघिजनि था - (1) मुलतानी सिराइकी, (2) सिंधी सिराइकी. पर

वहिवार में घणो करे सिंधी सिराइकीअ खे ई 'सिराइकी' चइजे थो. 'सिराइकी सिंधी बोली मानां सिंधु तोड़े सिंधु नदीअ जे 'सिरे' यानी मथाहें भाडे वारी बोली. सिंधु जो 'सिरो' या उत्तर वारो पासो (जेकबाबाद तरफि) बरोचिको मुल्कु/प्रदेशु आहे. तंहिकरे इहा 'बरोचिकी' बोली बि सडिजे थी. सिंधु में रहंदड़ जत (ओठी, उठ कार्हीदड़) अक्सर इहा बोली गाल्हाईदा आहिन. तंहिकरे इन खे 'जतिकी' बोली बि चयो वेंदो आहे.

सिराइकीअ जो बियो नमूनो आहे 'उभे जी बोली' पंजाब जो डाखिणो भाडो, बहावलपुर जे हद खां वठी उत्तर वारे भाडे (उबावड़े ऐं घोटिकीअ तरफ) ताई 'उभो' सडिजे थो. 'उभो' मानां मथियो पासो (दरियाह जे वहक जो). इन जे उबतड़ि शब्दु आहे 'लमो' मानां हेठियो या डाखिणो भाडो. उभे जी बोली उबावड़े, घोटिकी ऐं मीरपुर माथेले तरिफ गाल्हाई वजे थी. उभे जी बोली सिराइकी सिंधीअ खां कुझु कदुरु फिरियल आहे. सिराइकी ऐं उभे जी बोलीअ जो जिगिरी नातो पंजाब जे 'लहंदा' भाषा सां आहे. इहे सभु दारदिक बुनियाद जूं, 'दरद' (डि०) जूं बोलियूं आहिन, जे पिशाच लोकनि जे पैशाची (डि०) प्राकृत मां पैदा थियल आहिन. तंहिकरे सिंधी भाषा सां इन्हनि बोलियुनि जो जिगिरी नातो आहे. पर 'लहंदा' ऐं सिंधी बेई हिन्दुस्तान जे बिनह उत्तर-ओलह तरफि चालू आहिन ऐं रुगो इन्हीअ सबबि उन्हनि जो हिकु यको वर्गु लेखियो अथनि.

स्व० भेरूमल महरचंद आडवाणी पंहिजे किताब 'सिंधी बोलीअ जी तारीख' (ई० स० 1941) में लिखे थो - 'सिराइकी बोली जणु त विचो डाको या विच वारी कड़ी आहे, जा सिंधीअ खे पंजाबीअ सां गुंठे थी ऐं पंजाबी बोली उत्तर डे कश्मीरीअ सां वजी गडी आहे. इन्हीअ रीति सिंधु खां वठी कश्मीर ताई बोलियुनि जो पाण में कड़ो कड़े सा गुंठियो पियो आहे. आगाटा पिशाच लोक कश्मीर खां पंजाब ऐं बहावलपुर में बैठकूं विझंदा पोइ सिंधु में पंहिजा मागु जोड़े अची वेठा हुआ. सिंधीअ में गु, ज, ड, ऐं ब इहे चार निजु सिंधी अखर लेखिया वजनि था. (जीअं : जज, गुंठु, डाढो, बकिरी) इहे न संस्कृत में आहिन ऐं न प्राकृत में. त पोइ किथां आया ? पधिरो पियो आहे त सिराइकी गाल्हाईदड़नि सां निहायत कदीम जमाने खां वठी वेंदे कल्होड़नि ऐं मीरनि जे साहिबियुनि ताई, घणो लडूह विचुड़ में अचण करे खांउनि सिखिया आहियूं. सिराइकीअ में इहे चारई अखर आहिन. जीअं : 'डाढा फिराक लगिड़ा, बिरह बाहि इन बालियां' (बेकस). 'दम दम असां डे दिल ते सजणा दा गाल्हायां.' बिया के मिसाल डिसो - :

हिंदी	सिराइकी	सिंधी : हिंदी	सिराइकी	सिंधी
देना	डेवण	डियणु : गाड़ी	को डी	गाड़ी
दाँत	डुंद	डुंद : मेरा, तेरा	मेडा, तेडा	मुंहिंजो, तुंहिंजो
देखना	डेखण	डिसणु खाना	खावण	खाइण

सार्वनामिक प्रत्यय (जमीरी पछाड़ियूं) रुगो कश्मीरी, लहंदा, सिराइकी ऐं सिंधी भाषा में आहिन. जीअं : मारियुमि = मूं मारियो. खंयुमि = मूं खंयो. आयुसि = मां आयुसि. इहे पछाड़ियूं/प्रत्यय इन्हनि भाषाउनि खां सवाइ बीअ कांहें बि भाषा में कीन्हनि पर ईरानी बोलियुनि में आहिन. चई सघिजे थो त हिक सिंधी भाषा हिकु गुंठीदंडु कड़ो आहे, जा भारत जे भाषाउनि खे ईरानी बोलियुनि सां बि गुंठे बीठी आहे.

सिराइकी बोली जाई निपिनी सिंधु में. तंहिकरे सिंधीअ ते उन जो असरु घणो ई थियो आहे. सराइकीअ में 'जुलु' मानां 'हलु' ऐं 'धनु' मानां 'वठु'. इहे शब्द शाह करीम ऐं बियनि घणनि ई कवियुनि कमु आंदा

आहिन. जीअं : ' अठई पहर अंदर में नांउ साईअ दा धनु. ' (सामी). सरहद सिंधु वारो पासो बरोचिको मुल्कु आहे, जिते सिराइकी आम आहे. कल्होड़ा ऐं मीर बि रवाजी तरह सिराइकी गाल्हाईदा हुआ. जहिकरे हिंदू कामोरा (सरकारी कर्मचारी या अधिकारी) पिणु इहा बोली गाल्हाईदा हुआ. सिराइकी पहाका बि सिंधीअ में आम मिलनि था. जीअं : (1) अपनी घोटि त नशा थेवेई. (2) आप न पाले, पाले डूं. (3) भौंक मेडे कुते, मैं निंड नाल सुती. (4) बिलीअ शेर पढ़ाया, फेर बिलीअ नूं खावण आया.

सिंधी भाषा जे मध्यकालीन ऐं पोइ वारनि अनेक कवियुनि जी कविता सिराइकी/सराइकी सिंधीअ में मिले थी. इन्हनि में सचल सरमस्त, नानिक, यूसिफ, बेकस, रोहल, दलपत वगेरह नाला मशहूर आहिन. सचल जो कलामु ' नंगिड़ा निमाणी दा, जीवें तीवें पालिणा ' सराइकी सिंधीअ जो आहे.

सिंधु में, सिंधीअ खां पोइ बी घणे वाहिपे वारी बोली सिराइकी हुई.

सिरेली बोली : सिंधी भाषा जूं जेके उपभाषाऊं या बोलियूं आहिन, उन्हनि मां सिरेली पिणु हिक बोली आहे. भूगोल जे लिहाज खां सिंधु जे सिरे (जेकबाबाद, सखर ऐं शिकारपुर) जी **सिरेली**, डखण सिंधु जी **लाड़ी**, ओभर सिंधु जी **थरेली**, विच सिंधु वारी **विचोली**, कच्छ जी **कच्छी** ऐं सिंधु जे ओलह में सरहदी बोली **लासी**, इहे छह बोलियूं लेखियूं वजनि थियूं. किनि विद्वाननि सिरेली बोलीअ खे ई ' सिराइकी ' बोली करे समुझियो आहे. पर इहा गाल्हि ठीकु नथी लगे. बिन्ही में फरकु आहे. फरकु हूंदे बि सिरेलीअ ते सिराइकीअ जो असरु डिसण में अचे थो.

'सिरु' मानों 'मथो' ऐं 'सिरो' मानों 'मथु' या मथियों भाडो. सिंधु जो उत्तर वारो पासो सिंधु जो, तोडे सिंधु नदीअ जे वहक जो, मथियों भाडो आहे. इन्हनि बिनि कारणनि करे इहो 'सिरो' सडिजे थो. बीअ तरह चइजे त खैरपुर रियासत खां वठी वेंदे उबावडे तालुके जे छेडे ताई, ऐं सेव्हण-दादूअ खां वठी सजो लाइकाणो जिलो तोडे शहदाद कोट ऐं जेकबाबाद वारो पासो, कश्मोर तालुके जे छेडे ताई 'सिरो' आहे ऐं उते जी बोली 'सिरेली' सडिजे थी.

सिरेलीअ जा उचार चिटा/स्पष्ट आहिन. सिरेलीअ वारी **शिकारपुरी** बोली मिठी मजी वेई आहे, जा सुपक, सुवादी ऐं रसीली पिणु आहे. इन्हीअ बोलीअ सां सिंधु जे बिए कहिडे बि हंध जी बोली मेठाज में मटु पइजी कीन सधंदी. शिकारपुर जी बोली रस ऐं जस में सरसु आहे. शिकारपुरी लफ़्ज जे उचार ज़ोरु डेई अहिड़ीअ तरह डिघो कनि था जो क्या बात ! जीअं : शिकारपुरी चवनि ' उथु नी ', ' हलु नी ', ' वेहु नी ' यानी ' न ' जे नंढिडे उचार खे वधाए दीर्घ कनि था. सुरेलीअ जे ग्रामर जूं अलहिदियूं गाल्हियूं हिन रीति आहिन - (1) सिंधीअ में ' खारिक ' जो बहुवचन थींदो ' खारिकूं ' ऐं ' ज़ाल ' जो ' ज़ालूं ', पर सिरेलीअ में, खास करे शिकारपुर पासो चवनि - ' **खारिकां** ' ऐं ' **ज़ालां** '. इहे बेई नमूना सही आहिन पर वधीक सही सिरेलीअ वारा आहिन. शिकारपुर वारो नमूनो निहायत आगाटो आहे. इहो नमूनो बियुनि बोलियुनि में बि आहे. जीअं हिंदीअ में, ' मोरी **अखियां** फरकन लागीं. ' पंजाबी - ' बिरह बाहियां बालियां. ' पेर- पेरों, डीहं - डीहां. (2) ' मांखे घणी रतु निकिती आहे. ' (' रतु ' स्त्रीलिंग). (3) सिरे में चवनि ' आयुमि ', बियुनि हंधि चवनि ' आयुसि '. (4) ' मां छा करियां ' लाइ सिरेलीअ में चवनि ' मां छा कयां '. (5) ' हुन रागु गातो ' बदिरां चवनि ' हुन रागु गायो '. (6) ' हूं टंगूं टेडे पियो आहे ' बदिरां चवनि ' हूं टंगां टेरियूं पियो आहे '.

सुमेरियन : हिक गुम थी वियल भाषा. इहा सुमेरी लोकनि जी भाषा हूंदी हुई. 4000 ई० स० पूर्व खां वठी ई० स. 3 सदीअ ताई इहा भाषा इस्तैमाल थींदी हुई.

सुर-विज्ञान/नु (tonetics) : भाषा जे 'सुर' जो अभ्यासु इन विज्ञान में कयो वेंदो आहे. इहा ध्वनि-विज्ञान जी शाखा आहे. (डि०) आघात.

सूडान भाषा-परिवार-वर्गु : आफ्रीका जे किनि भाषा-परिवारनि जो हिकु वर्गु.

सूत्र/त्रु : हिक अहिडी शैलीअ वारी रचना, जंहिं में सांकेतिक ढंग सां कंहिं विषय जे बारे में का गाल्हि बिना कंहिं शक जे चई वेई हुजे. व्याकरण ऐं दर्शनशास्त्र में सूत्रनि द्वारा विषय जे विवेचन जी परंपरा भारत में प्राचीन काल खां वठी मिले थी.

सूत्र-लिपि/पी : हिकु प्राचीन तरीको, जंहिंजे द्वारा लिपीअ जो कमु वरितो वेंदो हो. इन जी परंपरा प्राचीन काल खां अजु ताई कंहिं न कंहिं रूप में हलंदी आई आहे. जीअं, याद रखण लाइ के माण्हू रूमाल, एए वगेरह में गुंढि बधी छडींदा आहिन. प्राचीन समय में इहो कमु सूत्र (धागो) या नोडीअ वगेरह खां वरितो वेंदो हो. का गाल्हि सूत्र (डि०) जे सूरत में याद रखी वेंदी हुई. जीअं, व्याकरण ऐं दर्शन शास्त्र वगेरह जा सूत्र. सूत्र खे अजु formula चई सधिजे थो.

सेमितिक परिवार : उत्तर आफ्रीका ऐं पछिमी ड़ाखिणे एशिया जो हिकु भाषा-परिवार. इन खे सामी परिवार पिणु चवंदा आहिन. सेमितिक या सामी परिवार जा खेत्र एशिया में आहिन - अरब, ईराक, फिलिस्तीन, सीरिया वगेरह ऐं आफ्रीका में आहिन मिस्त्र, इथियोपिया, तुनिसिया, अलजीरिया ऐं मोरक्को वगेरह. बाइबल जी हिक कथा आहे, जंहिं मूजिब हज़रत नूह (नौह) खे बु पुट हुआ - सेम ऐं हेम. वडो पुटु सेम अरब, असीरिया ऐं सीरिया वगेरह जे रहाकुनि/निवासियुनि जो आदि-पुरुष जो. बियो पुटु हेम आफ्रीका जे मिस्त्र ऐं इथियोपियन वगेरह लोकनि जो आदि-पुरुष हो. इन्हनि बिन्ही भाउरनि जे नाले सां इन्हनि बिन्ही भाषा-परिवारनि जो नालो सामी (सेमितिक) ऐं हामी (हैमितिक) थियो आहे. सेमितिक/सामी परिवार जी मुख्य भाषा अरबी आहे, जा एशिया खां सवाइ आफ्रीका जे उत्तर वारे भाडे में फहिलियल आहे. मोरक्को खां वठी स्वेज़ ताई इन जो राजु आहे. केतिराई विद्वान सेमितिक ऐं हैमितिक परिवार खे हिक ई परिवार हैमितिक जा बु उप-परिवार था लेखिनि. छाकाणि त बिन्ही में के समानताऊं मिलनि थियूं. जीअं, बेई शिलष्ट योगात्मक आहिन. बिन्ही में सन्बंध-तत्त्व घणे भाडे धातूअ जे अंदरि ई स्वरनि जे परिवर्तन सां सूचित कया वेंदा आहिन. शुरूअ ; विच ऐं पछाडीअ में बि प्रत्यय लगंदा आहिन. बिन्ही में बहुवचन इसींदइ प्रत्ययनि जे आधारु हिकु ई आहे. सेमितिक/सामी परिवार जूं मुख्य विशेषताऊं ही आहिन - 1. धातू टिनि व्यंजन वारा आहिन. जीअं : कृत्ब, कृत्ल्, सृज्द्, सल्म्. 2. धातूअ जे विच में स्वरु मिलाए शब्द ठाहिया वेंदा आहिन. जीअं : कृ, तृ, बृ > किताब, कुतुब, कातिब. स् ल् म् > सलीम, इस्लाम, मुस्लिम. 3. समीअ में समास जो अभावु आहे. 4. प्राचीन सामी संयोगात्मक हुई. पर हाणे वियोगात्मक थी वेई आहे. वियोगात्मक ऐं हिब्रू मुख्य भाषा आहे. 5. सभिनी सामी/सेमितिक भाषाउनि में 'व्यंजन' अर्थ-तत्त्व आहे में 'स्वर' सन्बंध-तत्त्व हूंदो आहे.

सेमितिक परिवार जे जुदा जुदा शाखाउनि में पाण में तमामु घटि फ़रकु आहे. इन परिवार जी अरबी भाषा घणी मालामालु आहे. धर्म, जोतिष, गणित, दर्शन शास्त्र, साहित्य ऐं रसायन शास्त्र वगेरह सभिनी खेतरनि में अरबीअ जो हथु आहे. अरबी साहित्य फ़ारसी, तुर्की, उर्दू, बांगला, हिंदी, सिंधी, मराठी, गुजराती वगेरह

भाषाउनि खे प्रभावित कयो आहे. अंग्रेजी, स्पैनिश ऐं फ्रेंच जहिडियूं भाषाऊं बि पंहिंजे शब्द-भंडार में अरबीअ जे असर खां बची न सघियूं आहिन.

सेमितिक परिवार जूं भाषाऊं

सैंधवी : (1) सिंधी लिपीअ (डि०) जो हिकु नालो. देवनागरी लिपी. (2) सैंधवी/सिंधू संस्कृती.

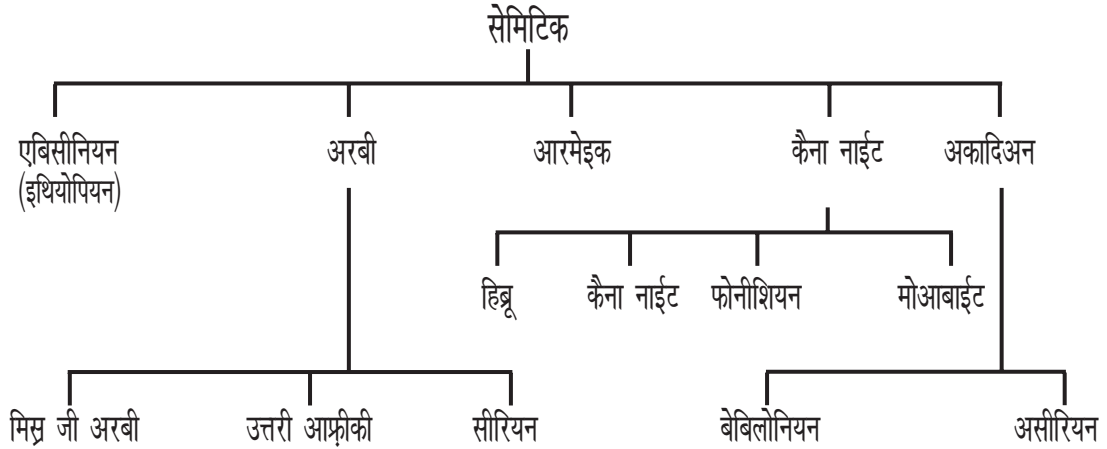

स्त्रीलिंग : (डि०) लिंग.

स्थानीय बोली : अहिडी बोली, जेका बिल्कुल नंढे स्थान में महदूदु हुजे, इन जो खेतरु बोलीअ खां बि नंढो हूंदो आहे. यानी कांहें हिक बोलीअ में केई स्थानीय/मकानी बोलियूं या उन बोलीअ जा मकानी रूप हूंदा आहिन.

स्पर्श (stop, mute, explosive, occlusive) : प्रयत्न (डि०) जे आधार ते कयो वियलु व्यंजननि जो हिकु किस्मु. इन में मुंहं/वात जो हिकु उजिवो बिए खे छुहंदो आहे, स्पर्शु कंदो आहे.

स्पर्श-संघर्षी (affricate) : प्रयत्न (डि०) जे आधार ते कयो वियलु ध्वनियुनि जो हिकु किस्मु. स्पर्श-संघर्षी उन्हनि ध्वनियुनि खे चयो वेंदो आहे, जिनि जे उचार जो आरंभु स्पर्श/छुहाअ सां थिए ऐं स्फोटु झटिके सां थिए या धीरे-धीरे थिए. इन हालत में हवा गहिके सां, घर्षणु कंदे बाहिर निकिरंदी आहे. जीअं हिंदी, सिंधी, मराठीअ में च, छ, ज, झ स्पर्श-संघर्षी ध्वनियूं आहिन.

स्पैनिश : स्पेन देश जी मुख्य भाषा. इहा भारोपीय भाषा-परिवार जी रोमान्स शाखा में ईदड़ भाषा आहे, जा संसार में वधीक गाल्हायूं वेंदड़ भाषाउनि में शुमारु कई वजे थी. अटिकल 50 किरोड लोक हिक देशीय भाषा जे रूप में स्पैनिश गाल्हाईन था. स्पैनिश भाषा स्पेन, अर्जेन्टीना, चिली, पनामा, पेरागुए, पेरू, मेक्सिको, कोस्टारीका, एल सैलवाडोर, क्यूबा, उरुग्वे, वेनेजुएला वगैरह देशनि जी राजभाषा आहे. स्पैनिश संयुक्त राष्ट्र (UN) जे आधिकारिक भाषाउनि मां हिक आहे.

स्फोटवाद : व्याकरण ऐं दर्शनशास्त्र जो हिकु सिद्धांतु. इन सिद्धांत अनुसार ' स्फोट ' ई वीचार जो वाहक (bearer) आहे. ध्वनी या शब्दु बुधण ते जेका प्रतिक्रिया (रदिअमलु) मन में उभिरंदी आहे, उहा ई ' स्फोटु ' आहे. ' स्फोट ' जी लफ़्जी मानो आहे फुटणु, टुटणु, भजी पवणु. यानी बुधण जी क्रिया पूरी थियण ते मन में

वीचार या भाव फुटंदा आहिन, पैदा थींदा आहिन. अहिडे फुटल, निर्माणु थियल भाव/वीचार खे 'स्फोट' चयो वियो आहे. 'मीमांसा' में 'नित्य शब्द' खे 'स्फोट' चयो वियो आहे. 'मीमांसा' जे अनुसार इहो 'नित्य शब्द' ई विश्व जो कारणु आहे. इन मत खे 'स्फोटवाद' चवंदा आहिन. इन वाद जो द्रष्टा महर्षी पतंजलि/ली आहे.

स्लाविक (slavic) : भारोपीय परिवार जे सतम् शाखा जी हिक उपशाखा या हिकु वर्गु. हीउ तमामु घणो फहिलियलु वर्गु आहे. कडहिं कडहिं इन खे बाल्टो सां मिलाए बाल्टो-स्लाविक पिणु चवंदा आहिन. स्लाविक में ही भाषाऊं अची वजनि थियूं - (अ) पूरबी - महा रूसी, श्वेत रूसी ऐं लघु रूसी या रूथेनी. महारूसी रशिया/रूस जी मुख्य भाषा आहे. श्वेत रूसी रूस जे डाखिणे भाडे में गाल्हाई वेंदी आहे. लघु रूसीअ खे युक्रेनियन पिणु चवंदा आहिन. जंहिंजी बोली रूथेनियन आहे. (आ) पछिमी - जेक (Czech), पोलिश ऐं स्लोवाकी. इन शाखा जी प्रधान भाषा जेक आहे. पोलिश भाषा जो मूल खेतरु पोलंड आहे. (इ) डाखिणी - बल्गेरी, सर्बो-क्रोटी. इन शाखा जी मुख्य भाषा बल्गेरियन आहे. सर्बोक्रोटीअ जे गाल्हाइण वारा सर्बिया, युगोस्लाविया, ड्रखण हंगरी ऐं स्लैवोनिया वगेरह स्थाननि में आहिन.

स्वनिम : ध्वनिग्राम (डि०) जो हिक नालो.

स्वरु (vowel) : हिक किस्म जी ध्वनि/नी या आवाजु. 'स्वरु' उहा ध्वनी आहे, जंहिंजो उचारु करण वक्ति हवा बिना कंहिं रुकावट जे मुख मां बाहिर निकिरी वेंदी आहे. सिंधी वर्णमाला में 'अ' खां वठी 'औ' ताई ड्रह स्वर आहिन.

स्वर-तंत्री (vocal chord) : स्वरयंत्र (डि०) जे मुख ते स्थित आहे तंत्रियूं (तंदूं), जिनि सां घोष ऐं अघोष तथा जपित (भुण्के वारियूं) ध्वनियूं पैदा कयूं वेंदियूं आहिन (डि०) शारीरिक ध्वनि-विज्ञान.

स्वर-भंग/गु (vowel fracture) : पासे वारियुनि ध्वनियुनि जे असर सां मूल स्वर जो संयुक्त स्वरु थी वजणु.

स्वर-यंत्र/ध्वनि-यंत्र (larynx) : गले में हूंदडु हिकु उजिवो, जंहिंसां गाल्हाइण में घणी मदद मिलंदी आहे. (डि०) शारीरिक ध्वनि-विज्ञान.

स्वरीकरण (vocalization) : कंहिं व्यंजन जो स्वरु थी वजणु.

स्वैडिश : भारोपीय परिवार जे जर्मनिक (डि०) उपशाखा जे उत्तर वारी शाखा जी हिक भाषा. इन जो मुख्यु खेतरु स्वीडन आहे.

ह

हंसपद/दु/काकपद : हिक किस्म जी निशानी, जंहिंजो इस्तैमालु लिखण वक्ति छडिजी/रहिजी वियल कंहिं

शब्द लाइ कयो वेंदो आहे - (^).

हटवाणिकी लिपी : 'हटवाणिकी' शब्द मां ई ज़ाहिर आहे त इहा हट/दुकान हलाईदड़नि यानी वाणियनि, व्यापारियुनि जी लिपी आहे. यानी इहा सिंधु जे व्यापारियुनि वग़ेरह जे वही खातनि में वापुराई वेंदड़ लिपी हूंदी हुई. सिंधी वापारी पंहिंजे हिसाब-किताब लाइ हटवाणिकी इस्तैमालु कंदा हुआ. जीअं भारत जे हिंदी प्रदेश में 'महाजनी' लिपी उतां जा वापारी वापुराईदा हुआ. हटवाणिकी तमामु पुराणी लिपी आहे. हटवाणिकी लिपीअ जहिड़ी नज़रि ईदड़ मराठीअ जी हिक लिपी 'मोड़ी' (डि०) आहे, जेका 15 हीं सदीअ खां मिले थी ऐं इहा पुराणी देवनागरी लिपीअ मां निकितल मजी वेई आहे. इहा पत्रव्यवहार लाइ कम में ईंदी हुई.

किनि सिंधी विद्वाननि हटवाणिकी लिपीअ खे 'सिंधी लिपी' नालो ड़ेई संदुसि नातो मोहन जे दड़े वारी लिपीअ सां जोड़ियो आहे. इहो नातो थी सघे थो या इहो नातो मज़ण में कोई ऐतिराजु कोन्हे पर हटवाणिकीअ खे 'सिंधी लिपी' चवणु या इन खे सिंधी भाषा जी मूल लिपी चवणु वैज्ञानिक नाहे. छाकाणि त वेझिड़ाईअ में, 21 हीं सदीअ में, जेका खोजना थी आहे, उन मूजिब मोहन जे दड़े वारी लिपी देवनागरीअ जो अवाइली रूपु आहे, इन जो नातो देवनागरीअ सां आहे. लिपी कंहिं सूरत में ठहण खां पोइ वहिंवार में आई हूंदी. हटवाणिकी उन जी ई हिक सूरत हूंदी, जा हिक विशेष वर्ग, वापारी वर्ग ताई महिदूदु थी वेई हूंदी. यानी इहा सारे सिंधी समाज जे आम तौर लिखण जी लिपी कान हूंदी. न त उन वक्त जे लिपीअ ते नालो ई 'हटवाणिकी' पड़जी वजे हा. ऐं पोइ अगिते हली 'शास्त्री' 'ख्वाजिकी' वग़ेरह नाला न पवनि हा. मोहनजे दड़े वारी लिपी 'सिंधू माथिरीअ वारी लिपी' या 'चित्र-लिपीअ' मिलंदड़ लिपीअ जे नाले सां मशहूरु आहे, जंहिं लाइ बियनि विद्वाननि या भाषा-विज्ञानियुनि 'हटवाणिकी' नालो कम में कोन आंदो आहे.

दरअसल मूल लिपीअ मां के बियूं लिपियूं ठही निकिरंदयूं आहिन ऐं पोइ स्थान-विशेष वग़ेरह जे कारणि उन्हनि ते जुदा जुदा/पंहिंजा पंहिंजा नाला पड़जी वेंदा आहिन. भारतीय भाषाउनि जूं लिपियूं घणे भाडे ब्राह्मी लिपीअ मां निकितयूं आहिन. ब्राह्मीअ मां वरी गुप्त लिपी ऐं कुटिल लिपीअ जो विकासु थियो आहे ऐं कुटिल लिपीअ मां वरी देवनागरी लिपी विकसित थी आहे. हिंदी, मराठी, नेपाली वग़ेरह भाषाउनि जे लिपीअ जो नालो देवनागरी आहे, न कि मोड़ी, महाजनी वग़ेरह. सागीअ तरह सिंधी भाषा जे लिपीअ जो नालो देवनागरी ई सही आहे. हटवाणिकीअ खे देवनागरीअ जो हिकु रूपु समुझणु घुरिजे, जंहिंजी जड़ या मूलु सिंधी माथिरीअ वारी, मोहन जे दड़े वारी, चित्रलिपी ऐं भाव-लिपीअ जे विच वारी लिपी आहे.

हरियाणी : पछिमी हिंदीअ जी बोली बांगरूअ जो, पंजाब जे हिसार ज़िले जे ओभर वारे भाडे ऐं उन जे आसपास इस्तैमालु थीदड़ हिकु रूपु. इन खेतर जो नालो हरियाणा (हाणे हिकु अलगि प्रदेशु) हुअण करे इतां जी बोली/भाषा 'हरियाणी' चई वेंदी आहे.

हल् : व्याकरण में 'हल्' हिक निशानी आहे (्), जा व्यंजन जे हेठां डिनी वेंदी आहे. हल् जी निशानी उन व्यंजन खे स्वर-रहित हुअण जी ज़ाण ड़िंदड़ हूंदी आहे. यानी इहो ज़ाणाईदी आहे त इहो व्यंजनु शुद्ध रूप में व्यंजनु ई आहे. देवनागरीअ जे व्यंजन-चिह्ननि में उन्हनि खे अ-विहीन करण लाइ 'हल्' जी निशानी लगाई वेंदी आहे. जीअं : क्, प्, ट्, ज्, म् वग़ेरह. 'हल्' शब्द मां ई 'हलंत' शब्दु ठहियो आहे. 'हलंत' जो मतिलबु आहे जंहिंजे अंत/पछाड़ीअ में 'हल्' चिह्नु या 'व्यंजनु' हुजे. जीअं : तेजस्, सम्राट्, जगत्, महान्, विद्युत्,

भगवन्, प्राक् वगेरह.

हामी परिवार : (ङि०) हेमिटिक/हैमिटिक परिवार.

हिंदवी : हिंद या हिंदुस्तान जी भाषा. हिंदवी आधुनिक हिंदी भाषा जो पुराणो नालो आहे. इन लाइ **हिंदुवी**, **हिंदुई** नाला पिणु इस्तैमाल थिया आहिन. थुल्हे लेखे चई सघिजे थो त दिल्लीअ जे आसपास जी बोली देहलवी या उन ते आधारियल साहित्यिक भाषाउनि लाइ इन '**हिंदवी**' नाले जो इस्तैमालु थींदो रहियो आहे. इन सूरत में इहा हिंदू तोड़े मुसलमाननि जी भाषा रही आहे. पर मूल रूप में इहा हिंदुनि जी भाषा रही आहे ऐं इन लाइ ई 'हिंदवी' नालो इस्तैमालु थींदो रहियो आहे. अमीर खुसरो नाले कवी हिंदवीअ जो मशहूर कवी आहे.

हिंदी : भारत जे संविधान अनुसार हिंदी राजभाषा ऐं भारत में सभ खां वधीक गाल्हाई ऐं समुझी वेंदड़ भाषा आहे. चीनी भाषा खां पोइ विश्व जी सभ खां वधीक गाल्हाई वेंदड़ भाषा हिंदी ई आहे. हिंदी ऐं संदुसि बोलियूं उत्तर ऐं मध्य भारत जे जुदा जुदा प्रदेशनि में गाल्हायूं वेंदियूं आहिन. चई सघिजे थो त हिन वक्ति भारत ऐं बियनि देशनि में 70 किरोड लोक हिंदी भाषा गाल्हाईदा पढंदा ऐं लिखंदा आहिन. नेपाल, फिजी, मॉरीशस, सूरीनाम ऐं गयाना में पिणु हिंदी गाल्हाई वेंदी आहे. हिंदी राष्ट्रभाषा, राजभाषा, सम्पर्क भाषा, जनभाषा जा डाका चढंदे अजु विश्वभाषा बणिजण लाइ अगिते वधी रही आहे. ईदड़ समय में हिंदी विश्व जे अहम अंतरराष्ट्रीय भाषाउनि में पंहिंजो विशेष स्थानु अवसि वालाइण जी पूरी आशा आहे.

'हिंदी' शब्द जो सन्बुधु 'सिंधु' सां जोड़ियो वियो आहे - 'सिंधु' सिंधू नदीअ जो नालो आहे. इहो शब्दु ईरानी भाषा में वजी 'हिंदू' ऐं पोइ 'हिंदी' ऐं पोइ 'हिंद' थी वयो. अगिते हली 'हिंद' शब्दु पूरे भारत जो नालो बणिजी वयो. इन शब्द में ईरानीअ जो 'ईक' प्रत्यय लगण सां (हिंद + ईक) 'हिंदीक' बणियो, जंहिंजो मतिलबु आहे 'हिंद का' / हिंदु जो. यूनानी शब्दु 'इंदिका' या अंग्रेजी शब्दु 'इंडिया' वगेरह इन 'हिंदीक' शब्द जा ई विकसित रूप आहिन. अरबी ऐं फारसी साहित्य में हिंदीअ में गाल्हाई वेंदड़ भाषाउनि लाइ 'ज़बान-ए-हिंद', 'हिंदी जुबान' या 'हिंदी' शब्दनि जो इस्तैमालु दिल्ली-आगरा जे चइनी पासनि खां गाल्हाई वेंदड़ भाषा जे अर्थ में कयो आहे.

'हिंदी' शब्द जे व्युत्पत्तीअ जे बारे में चयो वजे थो त ईरान देश जी प्राचीन भाषा अवेस्ता ऐं 'स्' ध्वनी कोन गाल्हाई वेंदी हुई. 'स्' खे 'ह' जे सूरत में उचारियो वेंदो हो. जीअं, संस्कृत जे 'असुर' शब्द जो उचारु 'अहुर' कयो वेंदो हो. अफ़ग़ानिस्तान खां पोइ सिंधू नदीअ जे हिन भरि वारे हिंदुस्तान जे पूरे इलाके खे प्राचीन फारसी साहित्य में बि 'हिंद', 'हिंदुश' नालनि सां सडियो वियो आहे. हितां जे कंहिं पदार्थ, भाषा या वीचार वगेरह खे विशेषण/सिफ़त जे सूरत में 'हिंदीक' चयो वियो आहे, जंहिंजो मतिलबु आहे 'हिंद जो'. इहो ई 'हिंदीक' शब्दु अरबीअ मां थींदो ग्रीक में 'इंदिके', 'इंडिका', लैटिन में 'इंदिया' ऐं अंग्रेजीअ में 'इंडिया' बणिजी वयो. अरबी ऐं फारसी साहित्य में हिंदीअ में गाल्हायूं वेंदड़ भाषाउनि लाइ 'ज़बान-ए-हिंद' शब्दनि जो इस्तैमालु थियो आहे. भारत में अचण खां पोइ मुसलमाननि 'ज़बान-ए-हिंद', 'हिंदी-जुबान' या '**हिंदी**' शब्द जो इस्तैमालु दिल्ली-आगरा जे असापास गाल्हाई वेंदड़ भाषा लाइ कयो आहे.

हिंदी भारोपीय भाषा-परिवार में शुमारु कयल भाषा आहे. इहा हिंद-ईरान शाखा जी हिंद-आर्य उपशाखा में अचे थी. हिंद-आर्य भाषाऊं संस्कृत मां निर्माणु थियूं आहिन. मराठी, सिंधी, पंजाबी, कश्मीरी, गुजराती, उर्दू,

बंगाली वगैरह हिंद-आर्य भाषाऊं आहिन. हिंदी भाषा जो स्वरूपु शौरसेनी ऐं अर्धमागधी अपभ्रंश भाषाउनि मां विकसित थियो आहे. 1000 ई० खां वठी हिंदीअ जी आज्ञाद सत्ता डिसण में अचे थी. उन वक्ति अपभ्रंश भाषाऊं साहित्यिक संदर्भ में इस्तैमालु थी रहियूं हुयूं. उहे भाषाऊं विकसित थी करे आर्य-भाषाउनि जे रूप में मशहूर थियूं. भाषा जा जाणू हिंदी ऐं उर्दूअ खे हिक ई भाषा समुझनि था. फरकु सिर्फु लिपीअ ऐं शब्दावलीअ जो आहे. हिंदी देवनागरीअ में लिखी वेंदी आहे ऐं शब्दावलीअ जे सतह ते घणे भाडे संस्कृत शब्दनि जो इस्तैमालु कंदी आहे. उर्दू फारसी लिपीअ में लिखी वेंदी आहे ऐं शब्दावलीअ जे सतह ते इन ते अरबी-फारसी भाषाउनि जो असरु वधीक आहे. व्याकरणु बिन्ही भाषाउनि जो लग-भग सागियो आहे. हिंदी ऐं उर्दूअ खे 'खड़ी बोली' (डि०)अ जूं ब शैलियूं चई सघिजे थो.

हिंदीअ जूं 5 उप-भाषाऊं ऐं 17 उप-बोलियूं मजियूं वयूं आहिन - (क) राजस्थानी उपभाषा - इन जूं 4 बोलियूं आहिन - (1) मेवाती-अहीरवाटी, (2) मालवी, (3) जयपुरी-हाड़ौती, (4) मारवाड़ी-मेवाड़ी. (ख) पश्चिमी हिंदी उपभाषा - इन जूं ५ बोलियूं आहिन - (1) हरियानी या बांगरु, (2) खड़ी बोली, (3) ब्रज, (4) कनौजी, (5) बुंदेली. (ग) पहाड़ी - इन जे बोलियुनि जा ब वर्ग आहिन - (1) पश्चिमी पहाड़ी, (2) माध्यमिक पहाड़ी. (घ) पूर्वी हिंदी - इन जूं टे बोलियूं आहिन - (1) अवधी, (2) बघेली, (3) छत्तीसगढ़ी. (ङ) बिहारी - इन जूं टे बोलियूं आहिन - (1) भोजपुरी, (2) मगही, (3) मैथिली.

हिंदी भाषा जो साहितु बेहद समृद्ध ऐं ऊच दर्जे जो आहे. संत तुलसीदास, सूरदास, नंददास, जायसी, भारतेंद्र हरिश्चंद्र, मैथिलीशरण गुप्त, सुमित्रानंदन पंत, महादेवी वर्मा ऐं रामधारीसिंह दिनकर वगैरह कवी तथा अज्ञेय, जैनेंद्रकुमार, यशपाल, प्रेमचंद जहिड़ा साहित्यकार हिंदी भाषा ऐं साहित्य जो शानु आहिन. हिंदी साहित्यु सभिनी साहित्यिक विधाउनि सां मालामालु थियलु आहे. हिंदी साहित्य जो इतिहासु गौरवशाली आहे.

अजु, 21 हीं सदीअ वारी हिंदी भाषा जूं अनेक विशेषताऊं बुधाए सघिजनि थियूं - (1) विश्व जे ऊच ऐं दर्जेदार श्रेष्ठ भाषाउनि में हिंदी सभिनी में वधीक तरतीब वारी (organized) भाषा आहे. (2) हिंदी वधीक आसान भाषा आहे. (3) सभ खां वधीक लचीली भाषा आहे. (4) हिंदी हिक अहिड़ी भाषा आहे, जंहिंजा नियम घणे भाडे अपवादरहित आहिन. (5) हिंदीअ में विश्वभाषा बणिजी सघण जा गुण मौजूद आहिन. (6) हिंदीअ जी देवनागरी लिपी बेहद वैज्ञानिक आहे. (7) हिंदीअ खे संस्कृत जा हजारे शब्दनि वर्से में मित्या आहिन. साणु-साणु हुन बियुनि भाषाउनि जे हजारे शब्दनि खे पाण में समाए छडियो आहे. (8) हिंदी गाल्हाइण ऐं समुझण वारा लोक 50 किलोडनि वधीक आहिन. (9) हिंदीअ जो सृजनात्मक साहितु, तकनीकी साहितु, कोश-साहितु, बाल-साहितु वगैरह बेहद समृद्ध आहे. (10) हिंदी जनता सां ऐं जनता हिंदी भाषा सां जुड़ियल आहे. (11) हिंदी भारत जी संपर्क भाषा आहे. (12) हिंदी भारत जी राजभाषा आहे, सरकारी कारोबार जी भाषा आहे. (13) हिंदी जेतोणीकि संविधान अनुसार ' राष्ट्रभाषा ' नाहे, पर भारतीय जनता जे मानस अनुसार राष्ट्रभाषा ई आहे. हिंदीअ में राष्ट्रभाषा हुअण जूं सभु विशेषताऊं मौजूद आहिन.

हिंदुस्तानी : भाषा जे अर्थ में ' हिंदुस्तानी ' शब्द जो प्राचीनतम प्रयोग ' हिंदी 'अ जे अर्थ में थियो आहे. पोइ 18 हीं सदीअ जे पछाड़ीअ में इहा मुसलमाननि जी (सिर्फु डखण ऐं उत्तर पासे वारनि जी) भाषा जे अर्थ में इहो

शब्दु इस्तैमालु थियण लगो. इन सूरत में इहो ' उर्दू ' जो हम मानों शब्दु बणिजी वयो. 20 हीं सदीअ जे टिएं डहाके में हिंदू-मुस्लिम संघर्ष जे परिणाम - स्वरूप, उर्दू-हिंदीअ जे बहिस खां बचण लाइ ' हिंदुस्तानी 'अ खे हिकु नओं अर्थु डिनो वयो. इन में मुख्यु हथु महात्मा गांधीअ जो हो. अहिड़ीअ तरह ' हिंदुस्तानी ' हिंदी ऐं उर्दूअ जे विच वारी भाषा बणिजी वेई, जंहीं में बिन्ही भाषाउनि जी सामान्य/आम शब्दावली हुई तथा जंहीं में अरबी, फ़ारसी ऐं संस्कृत जे कठिन शब्दनि लाइ काई जगह कान हुई. मौजूदह वक्त में सरल कथा-साहित्य, फिल्मिनि या टीवी सीरियल वारी हिंदी या उर्दू ' हिंदुस्तानी ' भाषा जे वेझो आहे.

हिक ध्वनी-व्यंजक वर्ण : (ड़ि०) एक ध्वनि-व्यंजक वर्ण.

हिती/ हित्ताइट (Hittite) : हिक प्राचीन भाषा. इहा भाषा ई० स० 2000 पहिरीं खां 1500 ई० स० पहिरीं वानी मजी वई आहे. हिती या हित्ताइट/हिटाइट भाषा जा अभिलेख विश्व में सभ खां पुराणा मजिया वजनि था. प्रो० ह्राज़्नी (Hrozney) 1917 ई० में इहो सिद्ध कयो त हिती भारोपीय परिवार जी भाषा आहे. इहो बि साबित थियो त हिटाइट ऐं तोखारी भाषाऊं जेतोणीकि शतम् वर्ग जूं आहिन, तइहिं बि इहे केंटुम् वर्ग जूं भाषाऊं आहिन. प्रो० स्टुर्टवेंट (E. H. Sturtevent) हिटाइट खे भारोपीय परिवार जी पुत्री/कन्या न मजी करे भेण मजियो आहे ऐं भारोपीय परिवार खे ' भारत-हिती ' परिवारु चवणु वधीक मुनासिब समुझो आहे. **हिती/ हित्ताइट जूं विशेषताऊं -**

(1) हिताइट में नाम, सर्वनाम ऐं विशेषणनि लाइ सिफु ब लिंग आहिन - पुल्लिंग ऐं नपुंसकलिंग. इन में स्त्रीलिंग कोन्हे. (2) हिताइट में 6 कारक आहिन. अधिकरण (सप्तमी) कोन्हे. (3) सर्वनाम भारोपीय परिवार सां घणी मुशाहिबत रखनि था, खास करे लैटिन सां. जीअं :

हिटाइट	लैटिन	संस्कृत	अर्थु
उक (उग)	एगो	अहम्	माँ
क्विस्/क्विद्	क्विस्/क्विद्	चिद्	केरु
क्विस्क्वि	क्विस्क्विम	कश्चेद्	कोई
क्विसा	क्विस्क	कस्कः	कोई बि

(4) क्रियारूप सरल आहिन. काल ब आहिन - वर्तमान ऐं भूतकाल. वृत्तियूं (mood) ब आहिन - निश्चयार्थ ऐं आज्ञार्थ. (5) वचन टे आहिन. द्विवचन जो इस्तैमालु घटि आहे. (6) हिटाइट में योगात्मकता सां गडु अयोगात्मकता जा बि उहिजाण मिलनि था. (7) वैदिक देवताउनि जा नाला थोरे फ़रक सां हितीअ में मिलनि था. जीअं : मरुतश् (संस्कृत में मरुतः), शुरियश् (सं० सूर्यः), ईन्दर (सं० इन्द्रः), उरुवन (सं० वरुणः). (८) नाम (noun) शब्दनि में बि समानता मिले थी. जीअं : लमन् (सं० नामन्), केमन्ज (सं० हेमन्त).

हिती लिपीअ खे ' हिट्टाइट लिपी ' चवंदा आहिन. इहा मूल रूप में चित्रात्मक हुई पर पोइ कंहीं हद ताई भावात्मक ऐं कुझु अंशनि में ध्वन्यात्मक थी वई हुई. इन लिपीअ में कइहिं खाबे खां साजे पासे त कइहिं साजे खां खाबे पासे लिखियो वेंदो हो.

हिब्रू : हिब्रू (इब्रानी) भाषा सामी-हामी परिवार जे सामी शाखा में ईदड़ हिक भाषा आहे. इहा हिब्रू लोकनि जी भाषा आहे. हिब्रू इस्राइल देश जी मुख्य ऐं राष्ट्रभाषा आहे. इन जो प्राचीन रूपु **बिब्लिकल इब्रानी** यहूदी धर्म

जी धर्मभाषा आहे. बाइबल जा पुराना नियम इन ई भाषा में लिखिया वया हुआ. हिब्रू इब्रानी लिपीअ में साजे खां खाबे पासे लिखी वेंदी आहे.

हिब्रू हिक प्राचीन भाषा आहे. 'हिब्रू' शब्दु बुनियादी तौर मिस्र जी भाषा जे 'एपिरू' शब्द मां ठहियो आहे, जंहिंजो मतिलबु आहे मिस्री समाज जो हिकु वर्गु, जेको खास किस्म जा कम कंदो आहे. अगिते हली इहो शब्दु उन भाषा लाइ रूढ थी वयो, जंहिंखे अरब 'इब्रानी' चवंदा हुआ. इन भाषा जूं कुझु खासियतूं अरबी ऐं आरमाइक भाषा सां मिलंदइ जुलंदइ आहिन. मथे जिकिरु करण अनुसार हिब्रू भाषा बाइबल में त महिफूज थी वर्ई पर अनेक कारणनि करे सामाजिक जीवन मां गाइबु थीं दी वेई. आधुनिक युग में विसारियल हिब्रू भाषा खे वरी जीआरण जी इच्छा जंहिं शरूख में जागी, तंहिंजो नालो आहे **एलिज़र बेन यहूदा**. हुन हिब्रू खे जणु जीअरो कयो. अजु इहा भाषा ओज ते आहे. विश्व में फहिलियल सभिनी यहूदियुनि जी भाषा हिब्रू बणिजी वेई आहे. हिब्रूअ में साहित्य-सृजन करणु गौरव ऐं सन्मान जी गाल्हि समुझी वेई आहे.

हीरोग्लाइफिक लिपी (Hieroglyphic writing) : हिक प्राचीन लिपीअ जो नालो. इन खे पहिरीं **हीरो ग्लाइफिक ग्रामेटा (Hierose = पवित्र, glyphein = उकेरणु, grammata = अखर)** नालो यूनानियुनि द्वारा डिनो वयो. प्राचीन काल में मंदरनि जे दीवारुनि ते लेख उकेरण लाइ इन लिपीअ जो इस्तैमालु थींदो हो. इन आधार ते इन लिपीअ जो इहो नालो रखियो वियो. विद्वाननि जे राये अनुसार इहा लिपी ई० स० खां 4000 साल अगु इस्तैमाल में आई हुई. शुरुअ में इहा चित्रलिपी हुई, पोइ भावमूलक थी वर्ई ऐं अगिते हली अक्षरात्मक बणिजी वेई. इन लिपीअ जो प्रयोगु प्राचीन मिस्र देश में थींदो हो, तंहिकरे इन खे **मिस्री हीरोग्लाइफिक** पिणु चवंदा आहिन.

हेमिटिक/हैमिटिक परिवार : आफ्रीका जो हिकु भाषा-परिवारु. इन खे **हामी** परिवारु पिणु चवंदा आहिन. इंजील जे पौराणिक कथा मूजिब नौह जो बियों पुटु आफ्रीका जे किनि लोकनि जो आदि पुरुष मजियो वेंदो आहे. हुन जे नाले ते इन कुल जो नालो 'हैमिटिक' थियो आहे. इन परिवार जूं घणियूं ई भाषाऊं हाणे नष्टु थी वेऊं आहिन. हाणे उन्हनि खेतरनि में सेमिटिक परिवार जे भाषाउनि पंहिंजो राजु काइम करे छडियो आहे. हैमिटिक परिवार ऐं **सेमिटिक परिवार (डि०)** में घणी हिकजहिड़ाई मिले थी. हैमिटिक परिवार जे किनि भाषाउनि में धार्मिक साहितु ऐं शिलालेख मिलनि था. हौसा मध्य आफ्रीका जी राष्ट्रभाषा आहे. हैमिटिक या हामी उत्तर आफ्रीका जे लीबिया, सोमाली लैंड ऐं इथियोपिया प्रदेशनि में फहिलियल आहे. इन भाषा जा गाल्हाण वारा आफ्रीका जे डखण ऐं मध्य भागु में पिणु फहिलियल आहिन. **हैमिटिक/हामी परिवार जूं मुख्य विशेषताऊं** - (1) इन परिवार जूं भाषाऊं श्लिष्ट योगात्मक आहिन. (2) पद ठाहिण लाइ इन्हनि भाषाउनि में प्रत्यय ऐं उपसर्ग बई लगाइणा पवंदा आहिन. नाम/संज्ञा में प्रत्यय ई लगाइणा पवंदा आहिन. (3) इन्हनि भाषाउनि में स्वर-परिवर्तनु थियण सां अर्थ-परिवर्तनु थी वेंदो आहे. जीअं : 'गल्' जो मतिलबु आहे 'अंदरि वजणु', पर 'गेलि' जो मतिलबु थींदो आहे 'अंदरि रखणु'. (4) लिंग जो फैसिलो पुरुषत्व या स्त्रीत्व अनुसार कोन थींदो आहे, बल्कि सबलता - निर्बलता या नंढे-वडे वगेरह अनुसार थींदो आहे. जीअं : **पुल्लिंग** (सबलु या वडो) - हाथी, तलवार, चट्टान/छिप्प, पहाडु. **स्त्रीलिंग** (निर्बलु या नंढो) - चाकूं, सहो/खरगोश, पथरु. (5) वचन जो बोधु केतिरनि ई नमूननि सां करायो वेंदो आहे. 'नम' नाले भाषा में द्विवचन पिणु आहे. बहुवचन

बिनि किस्मनि जो आहे - 1. केवल बहुवचन, 2. समूहात्मक. जीअं : लिसा (आंसू/गोढो), लिस् (गोढा/आंसू), लिसने (गोढनि जी धारा). (6) वचन-भेद सां लिंग-भेदु थियणु हामी परिवार जी अजीब गाल्हि आहे. सोमाली भाषा में बहुवचन थियण शर्ति पुल्लिंग शब्दु स्त्रीलिंग थी वेंदो ऐं स्त्रीलिंग शब्दु पुल्लिंग थी वेंदो ! इन नियम खे law of polarity चवंदा आहिन. जीअं :

एकवचन

होयो-दि (माता, स्त्रीलिंग)

लिबह-हि (शींहं, पुल्लिंग)

बहुवचन

होयिन-कि (माता-पुल्लिंग)

लिबह-ह्यो-दि (केई शींहं-स्त्री०)

हैमिटो – सेमिटिक : हिकु भाषा-परिवारु. इन जूं बू शाखाऊं आहिन - **हैमिटिक** ऐं **सेमिटिक**. अगे इन्हनि बिन्ही जा अलग-अलग परिवार लेखिया वेंदा हुआ. पर हाणे इन्हनि खे हिक ई परिवार जूं बू शाखाऊं या ' उप-परिवार ' मजियो वेंदो आहे. इन परिवार खे **हामी-सामी** पिणु चयो वेंदो आहे. (डि०) **सेमिटिक, हैमिटिक परिवार.**

हौसा : मध्य आफ्रीका (नाइजीरिया जे भरिसां) जी हिक भाषा. इन खे के माण्हू हैमिटिक परिवार जी भाषा लेखींदा आहिन त के सूडान वर्ग जी. इहा हिक मिश्रित/गाडुडु भाषा आहे. पंहिजे खेतर जी इहा हिक वापारी भाषा हुआण करे काफ़ी माण्हू इहा जाणंदा आहिन. बुनियादी तौर इहा ' हौसा ' नाले नीग्रो जातीअ पारां गाल्हार्ई वेंदी आहे.

हरस्व : अहिड़ी ध्वनी, जंहिजे उचार में (दीर्घ जे भेट में) घटि वक्तु लगे. अ, इ, उ वगेरह हरस्व (ह्रस्व) ध्वनियूं आहिन.

हरस्व मात्रा : हिक किस्म जी मात्रा (डि०).

हरस्व स्वरु (short vowel) : अहिड़ो स्वरु, जंहिजे उचार करण में थोरो वक्तु लगे. जीअं : अ, इ, उ वगेरह.

सिंधी-अंग्रेजी पारिभाषिक शब्दावली

अ

अंतःस्फोटात्मक, चूसिणा	-implosive	अनिश्चयवाचक सर्वनाम	-indefinite pronoun
अंत्य-अक्षर बलाघात	-terminal stress	अनुनासिक, नक वारा	-nasal
अंत्य-अक्षर लोप	-apocope	अनुनासिक चिहनु	-tilde
अंत्याघाती	-oxytone	अनुनासिकीकरण	-nasalization
अंदिरुनी भाषा	-inner speech	अनुप्रास	-alliteration
अकर्मक	-intransitive	अनुवाद-आगत शब्द	-loan translation
अक्षर, अखरु	-syllable	अनेक वचन, बहुवचन	-plural number
अखिरी संगम	-syllabic juncture	अनेकार्थी शब्द	-polysemic word
अघोष	-voiceless	अन्य पुरुष, टियों पुरुषु	-third person
अघोषीकरण	-devocalization	अन्वय	-prose order, agreement
अचिरज जी निशानी	-exclamation mark	अपवाद/दु	-exception
अधिकरण कारक	-locative case	अपश्रुति/ती	-ablaut
अधीन/आश्रित उपवाक्य	-dependent / subordinate clause	अपादान कारक	-ablative case
अध्याहार	-ellipsis	अपिनिहिति	-epenthesis
अनिश्चयवाचक	-indefinite	अपूर्ण कालु	-imperfect tense
अनिश्चयवाचक उपपद	-indefinite article	अपूर्ण कृदंत	-imperfect participle
अनिश्चय संख्यावाचक	-indefinite number	अपूर्ण भूतकालु	-past imperfect
		अप्रचलित	-absolute
		अप्रधान/ गौण मान स्वर	-secondary

आदर्श भाषा	-standard language
आदि, आदिम	-initial
आदि अक्षर/ स्वर-लोप	-aphesis
आदिम	-primitive
आधार, आधार भाषा	-substratum
आधार सिद्धांत	-substratum theory
आप्रवासी भाषा	-immigrant language
आवाज, ध्वनि/नी	-sound

इ

इस्तिलाहु, मुहावरो	-idiom
--------------------	--------

उ

उचारु/ उच्चारण	-pronunciation
उच्च, ऊचो	-high
उच्चारण-अवयव	-vocal organ
उत्क्षिप्त	-flapped
उत्तम/ पहिरियों पुरुष	-first person
उदासीन स्वरु	-neutral vowel
उप-बोली	-sub - dialect
उप-भाषा, बोली	-dialect
उप-शाखा	-sub - branch

उपसर्ग/गुं	-suffix
उपालिजिह्व, निड़ी	-pharyngeal
उपालिजिह्वीय	-pharyngeal
उभयलिंग, द्विलिंग	-epicene

ऊ

ऊष्म, सीत्कारी	-sibilant
ऊष्मीकरण	-assibilant

ए

एककरण	-homo - organic
एक ध्वनीय शब्द, समध्वनि	-monophone
एक मूलीय शब्द	-cognate word
एकवचन	-singular number
एकाक्षर/री	-monosyllabic
एकाक्षरी भाषा	-monosyllabic language

ओ

ओष्ठ, चप/पु	-lip
ओष्ठ्य, चपनि वारा	-labial

औ

औचारणिक भाषा-विज्ञान	-genetic phonetics
----------------------	--------------------

क

कंठु/ निड़ी	-gutter
कंठ तालवी	-guttero - palatal
कंठ-द्वारु, काकल	-glottis
कंठय	-gutteral
कंठयौष्ठय	-guttero - labial
कठोर तारुं/लू	-hard palate
कथ्य भाषा	-primary language
करण	-articulator
करण कारक	-instrumental case
कर्ता	-subject
कर्ता कारक	-nominative case
कर्म/मुं	-object
कर्म कारक	-accusative case
कर्मधारय समास	-appositional compound
कर्मवाच्य	-passive voice
कर्मणि कृदंत	-passive participle
कर्मणि प्रयोग	-passive use
काकल, कंठद्वारु	-glottis
काकिड़ो, कौवा, अलिजिह्व	-uvula

कारक	-case
कारणवाचक अव्यय	-causative conjunction
काल/लु	-tense
कालक्रम	-chronology
कालवाचक विशेषण	-adjective of time
कृत् प्रत्यय	-primary suffix
कृत्रिम/ हथरादू भाषा	-artificial language
कृदंत	-participle
कोमल तालवी/व्य	-soft palatal
कोमल तालूं/रुं	-soft palate
कोश-कला, कोश-रचना	-lexicography
कोशकार/रु	-lexicographer
कोश-विज्ञान	-lexicology
क्रिया	-verb
क्रियापक्ष/क्षु	-verb aspect
क्रिया-प्रधान भाषा	-verb language
क्रिया-प्रधान वाक्य, क्रिया वाक्य	-verb sentence
क्रिया मूल	-verb stem
क्रिया विशेषण	-adverb
गुणवाचक विशेषण	-adjective of

ग

गुप्त भाषा	quality -secret language
गौण	-secondary

घ

घोष	-voiced
घोषत्व	-voicing, voiceness
घोषीकरण	-vocalization

च

चतुर्वचन	-quatrial number
चप, ओठ	-lip
चित्रलिपि/पी	-pictograph
चिह्न/चिन्ह	-sign

ज

जपित ध्वनि/नी	-whispered sound
जाति भाषा	-cast language
जातिवाचक नाम	-common noun
जिभ, जिह्वा, भाषा	-tongue
जिह्वा, जिभ, भाषा	-tongue
जिह्वाघात	-tongue flap
जिह्वा मूल	-root of the tongue

जीवित भाषा	-living language
जुजो, अवयव	-constituent

त

तत्पुरुष समास	-determinative compound
तत्सम	-a word borrowed from another language without any alternation

तद्धित/ तद्धित	-secondary suffix
तद्भव	-a word of some other language accepted in a modified form

तानग्राम	-toneme
तानग्राम-विज्ञान	-tonetics
तान-भाषा	-tone language
तालवी, तालव्य	-palatal
तालु/लू, तारुं	-palate
तुलनात्मक	-comparative
त्रिवचन	-trial number
त्रिवर्ण	-consonantal trigraph

थ

थोरो दमु, अल्प विराम	-comma
----------------------	--------

द

दंतमूल	-root of the teeth
दंत्योष्ठ्य	-denti - labial
दंत्य	-dental
दशावाचक विशेषण	-adjective of condition
दीर्घ-चिह्न	-macron
द्वंद्व समास	-copulative compound
द्वयोष्ठ्य	-bi - labial
द्विगु समास	-numeral appositional compound
द्वित्व, द्वित्व व्यंजन	-gemination
द्विवचन	-duel number
द्विवर्ण, द्विलिपि/पी	-digraph

ध

धातु/तू	-root, verb stem
धातु मूल, शब्द मूल	-root base
ध्वनि/नी, स्वन, भाषा-ध्वनि	-sound, phone
ध्वनिग्राम, स्वनग्राम, स्वनिम	-phoneme
ध्वनि ग्रामिक	-phonemic
ध्वनिग्राम-विज्ञान, स्वनग्राम-विज्ञान,	
स्वनिम शास्त्र, स्वानिकी	-phonemics
ध्वनि-नियम	-phonetic law

ध्वनि-परिवर्तन	-phonetic change
ध्वनि-प्रतीक	-vocal symbol
ध्वनि-यंत्र	-larynx
ध्वनि-विज्ञान	-phonetics
ध्वन्यात्मक	-phonetic
ध्वन्यात्मक प्रतिलेखन	-phonetic transcription
ध्वन्यात्मक प्रतीक/चिह्न	-phonetic symbol
ध्वन्यात्मक लिपी	-phonetic script

न

नागरी भाषा	-urban language
नाम/मु, संज्ञा	-noun
नाम-उपवाक्य	-noun clause
नाम धातु/तू	-noun root
नाम-प्रधान भाषा	-noun language
नाम-विज्ञान	-onomatology, onomasiology
नासिका-विवर	-nasal cavity
नासिक्य	-nasal
नासिक्यीकरण	-nasalization
निकटस्थ अवयव	-immediate constituent
निजवाचक कर्म	-reflexive object

निजवाचक क्रिया	-reflexive verb
निजवाचक सर्वनाम	-reflexive pronoun
निङी	-pharyngal
निपात, अव्यय	-particle
नियम, विधान	-law
नियमपूरक, पदपूरक	-expletive
नियमित, नेमाइतो	-regular
निरुक्त	-etymology
निश्चयात्मक उपपदु	-definite article
निश्चित परिमाणवाचक विशेषण	-definite adjective of quantity

प

पद, रूप	-morph
पद-क्रम, शब्द-क्रम	-word - order
पद-परिचय, पद-ब्याख्या	-parsing
पद-रचना विज्ञान	-morphology
पदलोप	-zeuama
पद्धति/ती, तरीको	-method
परसर्ग	-postposition
परिनिष्ठित, आदर्श	-standard
परिनिष्ठित भाषा, आदर्श भाषा	-standard language

परिभाषा	-definition
परिमाणवाचक विशेषण	-adjective of quantity
पर्यायवाची/हम मानाँ, समानार्थी	-synonym
पश्च स्वर	-back vowel
पसाहु, निःश्वास	-expiration
पहाको	-proverb
पारिभाषिक, तकनीकी	-technical
पारिभाषिक भाषा	-technical language
पारिभाषिक शब्द	-technical term
पारिभाषिक शब्दावली	-technical terminology
पार्श्विक	-lateral
पार्श्विक व्यंजन	-lateral consonant
पीढी	-generation
पुरालेखशास्त्र, शिलालेखशास्त्र	-epigraphy
पुरुषबोधक प्रत्यय	-personal suffix
पुरुषवाचक सर्वनाम	-personal pronoun
पूरक	-complementary
पूर्ण, पूरन	-complete
पूर्ण क्रिया	-complete verb
पूर्ण धातु/तू	-complete root

पूर्ण विराम, पूरो दमु	-full stop
पूर्ण शब्द	-full word
पूर्व श्रुति/ती	-on glide
पूर्वसर्ग	-preposition
पूर्वसर्गिक	-prepositional
पूर्वसर्गिक समास	-prepositional compound
प्रक्रिया	-process
प्रत्यय	-suffix
प्रधान उपवाक्य	-main clause
प्रवृत्ति/ती	-tendency
प्रश्नसूचक चिह्न, सुवाल जी निशानी	-question mark
प्रश्नवाचक सर्वनाम	-interrogative pronoun
प्रश्लिष्ट, समासप्रधान	-in corporative
प्रश्लिष्ट भाषाऊं	-in corporative language
प्रायोगिक	-experimental
प्रायोगिक ध्वनि-विज्ञान	-experimental phonetics
प्रेरणार्थक	-causative
	ब
बलाघात	-expiratory stress

बहुवचन	-plural number
बहुव्रीहि/ही समास	-attributive compound
बीहक जूं निशानियूं, विराम चिह्न	-punctuation mark
बोली	-dialect
बोली खेतरु	-dialect area
बोली भूगोल	-dialect geography
बोली-विज्ञान	-dialectology
	भ
भाव-ध्वनि लिपी	-acrophonic writing
भाव-ध्वनि लेखन	-acrophony
भावचित्र, भावलिपि/पी	-ideogram
भावमूलक लिपि/पी	-ideographic writing
भाववाचक क्रिया	-impersonal verb
भाववाचक नाम	-abstract noun
भाव वाच्य	-impersonal voice
भावे प्रयोग	-impersonal use
भाषा	-language
भाषा जी उत्पत्ती	-origin of language

भाषा-ध्वनि/नी	-speech sound
भाषा-परिवर्तन	-linguistic change
भाषा-परिवारु	-language family
भाषा प्ररुप विज्ञान	-linguistic typology
भाषा-भाषाई समूह	-speech community
भाषा-भूगोल	-linguistic geography
भाषा-वर्गीकरण	-classification of language
भाषा-विकासु	-linguistic phylogeny
भाषा-विज्ञान	-linguistics
भाषा-व्यवस्था	-language system
भाषाशास्त्र	-linguistics
भाषा-सर्वेक्षण	-linguistic survey
भाषा-स्तर	-language strata
भाषिक, भाषाई	-linguistic
भाषिक अल्पसंख्यकता	-linguistic minority
भाषिक इकाई	-linguistic unit
भाषिक परिवर्तन	-metaplasm
भाषिक पुराशास्त्र	-linguistic

भ्रामक व्युत्पत्ति/ती	-palaeontology popular etymology
-----------------------	----------------------------------------

म

मंगल अभिव्यक्ति/क्ती	-euphemism
मध्य, वियों	-middle, medial
मध्य तालवी	-medio - palatal
मध्य बलाघात	-medial stress
मध्यलोपी स्वरु	-syncope vowel
मध्यश्रुति/ती	-off glide
मध्य सर्ग	-infix
मध्य स्वरु	-middle vowel
मध्य स्वराघात	-medial accent
मध्य स्वर लोप, समध्वनि लोप	-syncope
मध्यम	-middle
मध्यम पुरुष, बियों पुरुष	-second person
महाप्राण	-aspirate / aspirated
महाप्राणीकरण	-aspiration
मात्रा	-quantity, mora, length
मात्रा	-chrone
मात्रा ग्राम	-chroneme
मात्रा-चिहनु	-quantity mark

मानस-बिम्ब	-mental image
मानस सिद्धांत	-mentalistic theory
मान स्वर	-cardinal vowel
मिश्र भाषा	-hybrid language
मिश्र वाक्य	-complex sentence
मिश्र स्वरु	-mixed vowel
मुअल/ मृत भाषा	-dead language
मुक्त ध्वनिग्राम	-free phoneme
मुख-मापक	-mouth measurer
मुखरता, संस्वनता	-sonority
मुख-विवर	-mouth - cavity
मुख्य/ प्रधान उपवाक्य	-main clause
मुहावरो	-idiom
मूर्त शब्द/दु	-concrete term
मूर्द्धन्य	-cerebral
मूर्द्धा	-cerebra
मूल काल/लु	-primary tense
मूल चिह्न/शब्द	-radical
मूल ध्वनि/नी, मूल स्वरु	-monophthong
मूल ध्वनिग्राम	-primary phoneme
मूल भाषा, पितृ भाषा	-parent language
मूलभूत अव्यय	-ultimate

	constituent
मूल रूप, शब्दमूल	-stem
मूल शब्द, मूल चिह्न	-radical
मूल समास	-primary compound
मूल साधित	-primary derivative

य

यादृच्छिक	-arbitrary
यादृच्छिक ध्वनिप्रतीक	-arbitrary vocal symbol
योगात्मक, संयोगात्मक	-synthetic
यौगिक, संयुक्त	-compound

र

राजभाषा	-official language
राजभाषा, प्रादेशिक भाषा	-state language
राष्ट्र भाषा, राष्ट्रीय भाषा	-national language
रूप/पु	-morph
रूपक अंलकार	-metaphor
रूपग्राम, सन्बन्धतत्त्व, रूपिम	-morpheme
रूपग्राम-विज्ञान, रूपिम-विज्ञान	-morphemics
रूपग्रामीय	-morphemic

रूप-परिवर्तन	-morphological change
रूप-भूगोल	-morph geography
रूप-विज्ञान, रूप-विचार	-morphology
रूप स्वनिम-विज्ञान	-morpho - phonemics
रूपात्मक समीकरण	-morphological assimilation
रूपात्मक वर्गीकरण	-morphological classification
रूपिम, रूपग्राम	-morpheme
रूपिम-विज्ञान, रूपग्राम-विज्ञान	-morphemics
रेखात्मक चिह्न	-linear sign
रेखात्मक लिपि/पी	-linear script
रेखात्मक लेखन	-linear writing

ल

लिंग	-gender
लिंगविहीन	-genderless
लिंगविहीन भाषा	-genderless language
लिपि/पी	-script
लिपि-विज्ञान	-scriptology, grammatology

लेखनु	-writing
लोप, ध्वनि-लोप	-elision
व	
वचन	-number
वर्ग/गुं, जाति	-class
वर्ग-कर्ता	-classifier
वर्ग-भेद	-class cleavage
वर्गीकरण	-classification
वर्ण/णुं, अस्वरु	-letter
वर्णनात्मक व्याकरण	-descriptive grammar
वर्णमाला, अस्वर	-alphabet
वर्णमालीय, वर्णात्मक	-alphabetical
वर्ण-विचार, वर्तनी-विज्ञान	-orthography
वर्णात्मक	-alphabetical
वर्णात्मक लिपि/पी	-alphabetic script / writing
वर्तनी, हिजे	-spelling
वर्त्स	-alveola
वर्त्स्य	-alveolar
वाक् छेद	-analysis, sentence analysis
वाक्य/क्यु	-sentence
वाक्य-क्रम	-syntactic order

वाक्य निस्सत, वाक्यीय	-syntactic	विश्लेषण, वाक् छेदु	-analysis
वाक्य-परिवर्तन	-syntactic change	विश्वकोश	-encyclopaedia
वाक्य-रचना	-syntactic construction	विषमीकरण	-dissimilation
वाक्य-विज्ञान, वाक्य-विचार	-syntax	वृत्तमुखी	-rounded
वाक्य-विश्लेषण	-sentence analysis	व्यंजनत्व, व्यंजन-विज्ञान	-consonantism
वाक्यांश	-clause	व्यंजनांत, हलंत प्रकृति	-consonantal basis
वाक्यीय शब्द	-sentence word	व्यंजन-गुच्छ	-consonant cluster
वाग्यंत्र	-mechanism of speech	व्यंजन-वर्ग	-consonantal group
विकास/सु	-evolution	व्यंजन-विज्ञान	-consonantism
विधेय	-predicate	व्यंजनीकरण	-consonantization
विपर्यय	-metathesis	व्यक्ति/क्ती, शख्सु	-person, individual
विभक्ति/क्ती	-postposition inflexion	व्यक्ति-बोली, व्यक्ति भाषा	-idiolect
विभागु	-section	व्यक्ति-बोली विकास,	-linguistic
वियोगात्मक, विश्लेषणात्मक	-analytic / cal	व्यक्ति-भाषा विकास	ontogeny
विराम	-punctuation	व्याकरण/णु	-grammar
विराम, विराम चिह्न, बीहक जूं निशानियूं	-punctuation mark	व्याकरणकारु, वैयाकरण	-grammarians
विशेषण	-adjective	व्याकरणिक	-grammatical
विशेषण उपवाक्य	-adjective clause	व्याकरणिक अर्थु	-grammatical meaning
विशेष्य	-that which is qualified	व्याकरणिक क्रम	-grammatical order

व्याकरणिक पारिभाषिक शब्द

–grammatical terminology

व्याकरणिक रूप –grammatical
form

व्याकरणिक संरचना –grammatical
structure

व्युत्पत्ति/त्ती, उत्पत्ति/त्ती, निरुक्त
–etymology

व्युत्पत्ति मूलक, व्युत्पत्तीय –etymological

व्युत्पत्ति-विज्ञान, व्युत्पत्ति शास्त्र
–etymology

श

शब्द-बोली/भाषा –idiolect

शब्द/बु, पद/दु –word

शब्द-अनुक्रमणिका –word - index

शब्द-क्रम, पद-क्रम –word - order

शब्द-चित्र/त्रु –word - picture

शब्द-मूल –word base

शब्द-वर्ग/र्गु –word class

शब्द-रचना –word formation

शब्द-विज्ञान –wordology

शब्दशास्त्र/स्त्रु –grammar

शब्दार्थ –word meaning

शिलालेख शास्त्र, पुरालेख शास्त्र,

अभिलेख शास्त्र –epigraphy

शीत्कारी, ऊष्म, सीत्कारी –sibilant

शुद्ध भाषा –pure language

शून्य, बुड़ी –zero

शैली –style

शैलीगत –stylistic

शैलीविज्ञान –stylistics

श्रावणिक, श्रौत –accoustic

श्रावणिक ध्वनि-विज्ञान –accoustic
phonetics

श्रुति/ती –glide

श्रुतिशास्त्र –accoustics

श्लिष्ट योगात्मक, –inflecting,
विभक्ति-प्रधान inflectional

श्लिष्ट योगात्मक भाषा –inflecting
language

स

संकर शब्द, मिश्र शब्द –mongreal word

संकेत, चिह्नु, निशानी –sign

संक्षेप, स्वर संक्षेप –abbreviation

संख्यावाचक विशेषण –adjective of
number

संगम, योजक –juncture

संचिह्न –allogram

संज्ञा, नाम/मु	-noun	संलिपि/पी, संवर्ण	-allograph
संधि/धी	-junction	संश्लेषण	-synthesis
संघनि/नी, संस्वन	-allophone	संस्वन	-allophone
संबंधतत्त्व		सजातीय	-cognate,
संबंधवाचक सर्वनाम	-relative pronoun		homogeneous
संबोधन कारक	-vocative case	सजातीय नाम/संज्ञा	-cognate noun
संमात्रा	-allochrome	सजातीय क्रिया	-cognate verb
संयुक्त	-compound	समघनि/नी, समस्वन	-homophone
संयुक्त क्रिया	-compound verb	समघनि लोप, सम अक्षर लोप,	
संयुक्त ध्वनि/नी	-compound sound	आवृत्ति-लोप	-haplology
संयुक्त रूप	-compound form	समानाकार, समान आकार	-homonym
संयुक्त वाक्य	-compound sentence	समास	-compound word
संयुक्त संज्ञा/नाम	-compound noun	समीकरण अनुरूपता सारूप्य	-assimilation
संयुक्त स्वर	-compound vowel	समुच्चयबोधक अवयव	-conjunction
संयोगात्मक	-synthetic, synthetical	सरल वाक्य/क्यु	-simple sentence
संयोगात्मक भाषा	-synthetic compound language	सर्वनाम/मु	-pronoun
संयोजक, संश्लेषण	-synthesis	सांस्कृतिक भाषा-विज्ञान,	
संरूप	-allomorph	दार्शनिक भाषा-विज्ञान, भाषा-दर्शन,	
		परभाषा-विज्ञान	-metalinguistics
		सादृश्य	-analogy
		सादृश्यात्मक रूप	-analogical form
		सामान्य	-general
		सामान्य भाषा	-general language

सामान्य शब्द	-generic term		-phonemics
सामी, सेमिटिक	-semitic	स्वनग्रामिक, ध्वनिग्रामीय, स्वनिग्रामीय	
सार्वजनिक विशेषण-	pronominal		-phonemic
	adjective	स्वर/रु	-vowel
साह-नली	-wind - pipe	स्वर-अनुक्रम	-vowel cluster
साहित्यिक भाषा	-literary	स्वर-अपश्रुति/ती	-vowel
	language		gradation
सिद्धांत/तु	-principle	स्वर-तंत्री	-vocal chord
सुर/रु, तान	-tone	स्वर-परिवर्तन	-vowel alterance
सुर-प्रधान भाषा, तान भाषा		स्वर-भंग	-voice fraction
	-tone language	स्वर-भक्ति/क्ती, स्वर अनुरूपता	
सुर-विज्ञान	-tonetics		-vowel insertion
स्थानवाचक विशेषण	-adjective of	स्वरयंत्र	-larynx
	place	स्वरयंत्रमुख, कंठद्वारु, काकल-glottis	
स्थितिवाचक विशेषण	-adjective of	स्वर श्रेणी	-vowel grade
	condition	स्वर रेखा	-vowel line
स्पर्श	-stop ; mute	स्वर-संगति	-vowel harmony
स्पर्श-संघर्षण, घर्षण	-affrication	स्वर-संयोग	-vowel
स्पर्श-संघर्षी, घर्ष-स्पर्श	-affricate		combination
स्पर्श-संघर्षी महाप्राण	-affricative	स्वरात्मक, स्वरीय	-vocal
	aspirate		
स्फोट, स्फोटन	-explosion		
स्फोटात्मक	-explosive	ह्रस्व	-short
स्वन, ध्वनि, आवाजु	-phone	ह्रस्व स्वर/रु	-short vowel
स्वनग्राम, ध्वनिग्राम, स्वनिम-phoneme		ह्रस्वीकरण	-shortening
स्वनग्राम-विज्ञान, ध्वनिग्राम-विज्ञान		हल्	-consonant

ह

संदर्भ ग्रंथ

- | | | |
|------------------------------------------------------|-------------------------------------|----------|
| 1. भाषा-विज्ञान कोश (हिंदी) | - डॉ० भोलानाथ तिवारी | (1964) |
| 2. भारतीय भाषांचे लोकसर्वेक्षण: महाराष्ट्र (मराठी) | - संपा० गणेशदेवी, अरुण जाखडे | (2013) |
| 3. सिंधी भाषा का संक्षिप्त परिचय | - पं० कृष्णचंद्र टोपणदास जैतली | (1957) |
| 4. देवनागरी मुद्राक्षरलेखनकला (मराठी) | - बापूराव नाईक | (1982) |
| 5. सिंधी व्याकरण (सिंधी) | - भेरूमल महरचंद आडुवाणी, बियों छापे | (1977) |
| 6. मराठी विश्वकोश (मराठी) | - महाराष्ट्र शासन, महाराष्ट्र | |
| 7. सिंधी बोलीअ जी तारीख (सिंधी) | - भेरूमल महरचंद आडुवाणी, बियों छापे | (1991) |
| 8. बृहत् अंग्रेजी-हिंदी कोश | - डॉ० हरदेव बाहरी | (1969) |
| 9. सुगम मराठी व्याकरण लेखन (मराठी) | - डॉ० मा० रा० वाळिंबे | (2012) |
| 10. इंग्लिश-सिंधी डिक्शनरी | - परमानंद मेवाराम, बियों छापे | (2002) |
| 11. सिंधी-इंग्लिश डिक्शनरी | - परमानंद मेवाराम, बियों छापे | (1977) |
| 12. साइल कोश | - सतरामदास जुड़ियासिंघाणी | (2004) |
| 13. Grammar of Sindhi language | - Dr. Ernest Trump, 11nd Edition | (1986) |
| 14. Sindhi Grammar | - Capt. George Stack | (1849) |
| 15. बोलीअ जो सिरिश्तो ऐं लिखावट | - डॉ० मुरलीधर कि० जेटली | (1999) |
| 16. मराठी-सिंधी शब्दकोश | - प्रो० लछमण परसराम हर्दवाणी | (1992) |
| 17. परिभाषा शब्दकोश | - प्रो० लछमण परसराम हर्दवाणी | (2012) |
| 18. विकीपीडिया. ऑर्ग. | - इंटरनेट | |
| 19. ' सैन्धवी ' पत्रिका जा अंक | - संपा० प्रेम तनवाणी | |
| 20. ' लोकराज्य ' मासिक (मराठी) | - महाराष्ट्र शासन, महाराष्ट्र | |